

A3-81

Categoría cocina	120x60 cm
N° de hornos con etiqueta energética.	2
Cavity heat source	Eléctrica
Tipo de encimera	Gas
Tipo de horno principal	Termoventilado
Tipo de horno secundario	Estático
Código EAN	8017709245269
Clase de eficiencia energética del modelo	A
Clase de eficiencia energética 2° cavidad	B



Estética











Estética	Clásica	Mandos	Smeg Clásica
Serie	Opera	Color mandos	Acero inoxidable
Diseño	Especial	N.º de mandos	11
Color	Acero inoxidable	Color serigrafía	Negro
Acabado	Satinado	Pantalla/Reloj	DigiScreen
Acabado panel de mandos	acero anti-huellas	Puerta	Con 2 bandas horizontales
Logo	Montado en acero	Tipo de vidrio	Nerovista
Posición logo	Banda bajo el horno	Tirador	Smeg Clásica
Trasera	Si	Color maneta	Inox
Color Encimera	Acero inoxidable	Compartimento	Cajón
Tipo de rejillas	Hierro fundido	Guías deslizantes	Si
Tipo de regulación mandos	Mandos		

Programas/Funciones

N° de funciones de cocción	8
----------------------------	---





Funciones de cocción tradicionales

-  Estático
 -  Ventilado
 -  Termoventilado
 -  Turbo
 -  ECO
 -  Grill estrecho
- (circular+posterior+superior+ventilador)
-  Ventilador grill(estrecho)
 -  Inferior ventilado

Programas/Funciones horno secundario

Funciones de cocción 2ª cavidad 4

Funciones de cocina tradicional, cavidad 2.

-  Estático
-  Grill estrecho
-  Grill ancho
-  Inferior

Características técnicas encimera

- UR**
- Número total de zonas de cocción** 6
- Anterior izquierda - Gas - 2URP (dual) - 4.20 kW
- Posterior izquierda - Gas - SRD - 1.80 kW
- Anterior central - Gas - AUX - 1.00 kW
- Posterior central - Gas - RP - 3.00 kW
- Anterior derecha - Gas - AUX - 1.00 kW
- Posterior derecha - Gas - Pesciera - 1.90 kW
- Central - BBQ - 1.60 (BBQ) kW
- Tipo de quemadores de gas** Estándar
- Sistema de válvulas de seguridad** Si
- Encendido del gas desde los mandos** Si
- Tapetas quemadores de gas** Esmaltado negro opaco

Características técnicas horno principal

-  **Nº luces**
-  **2**
-  **N.º de vidrios de puerta horno**
- 3**

Número ventiladores	1	N.º de vidrios de puerta reflectantes del calor	2
Volumen útil del primer compartimento de cocción	77 l	Termostato de seguridad	Si
Capacidad bruta (Lt) horno 1	90 l	Sistema de enfriamiento	Tangencial
Material de la cavidad	Esmalte Ever Clean	Dimensiones útiles interior cavidad (axlxp)	305X613X405 mm
N.º de estantes	4	Regulación de la temperatura	Electromecánico
Tipo de estantes	Metálicos	Resistencia inferior - Potencia	1750 W
Tipo de luz	Incandescencia	Resistencia superior - Potencia	1050 W
Potencia luz	25 W	Resistencia grill - Potencia	2800 W
Opciones de programación tiempo de cocción	Inicio y fin	Resistencia grill ancho - Potencia	3850 W
Encendido de la luz al abrir la puerta	Si	Resistencia circular - Potencia	2500 W
Sistema apertura puerta	Apertura solapa	Tipo de grill	Eléctrico
Puerta desmontable	Si		

Opciones horno principal

Programador de tiempo	Si	Temperatura mínima	50 °C
Alarma acústica de fin de cocción	Si	Temperatura máxima	250 °C

Características técnicas horno secundario



Volumen útil del segundo compartimento de cocción	40 l	N.º de vidrios de puerta horno	3
Capacidad bruta (Lt) horno 2	42 l	N.º de vidrios de puerta reflectantes del calor	2
Material de la cavidad	Esmalte Ever Clean	Termostato de seguridad	Si
N.º de estantes	4	Sistema de enfriamiento	Tangencial
Tipo de estantes	Telai	Dimensiones útiles interior cavidad (axlxp)	315x300x415 mm
Cúpula mòvil	Si	Regulación de la temperatura	Electromecánico
Nº de luces	1	Resistencia inferior - Potencia	700 W
Tipo de luz	Incandescencia	Resistencia superior - Potencia	650 W
Potencia luz	25 W	Resistencia grill - Potencia	1400 W
Encendido de la luz al abrir la puerta	Si	Resistencia grill ancho - Potencia	2050 W
Apertura de la puerta	Apertura solapa	Tipo de grill	Eléctrico
Puerta desmontable	Si		

Opciones horno secundario

Temperatura mínima 50 °C

Temperatura máxima 220 °C

Equipo accesorios horno principal y encimera

Rejilla del horno con stop 2

Bandeja horno 2

Equipo accesorios horno secundario

Rejilla con tope trasero y lateral 1

Rejilla inserción bandeja 1

Bandeja horno 1

Conexión eléctrica

Datos nominales de conexión eléctrica 6900 W

Largo del cable de alimentación 200 cm

Corriente 30 A

Tipo de cable eléctrico Double and Three Phase

Tensión 220-240 V

Frecuencia 50/60 Hz

Tensión 2 (V) 380-415 V

Bornera 5 poli

Electric cable Installed, Single phase

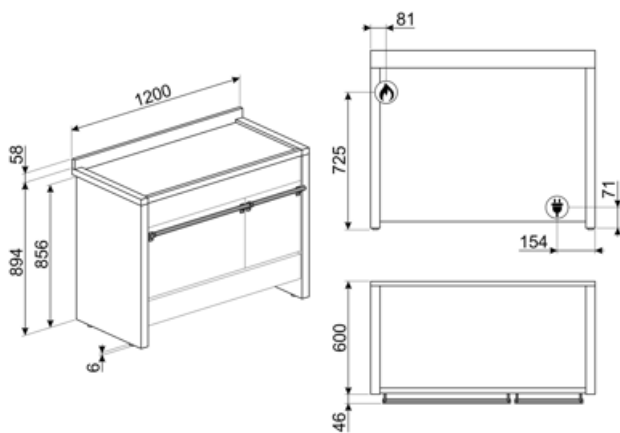

Not included accessories



KIT1A3-8

Trasera, 120x75 cm, acero inoxidable, apto para cocinas Opera A3-8



SFLK1



BNP608T

Bandeja recubierta de teflón, 8 mm de profundidad



GRM

Soporte para cafetera Moka



TPKX

Parrilla Teppanyaki, acero inoxidable



GC120

Parrilla de hierro fundido para cocinas A3 / A4 / A5

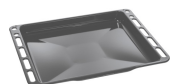

BN640

Bandeja esmaltada, 40 mm de profundidad



KIT2A3-2

Zócalo, 120 cm, acero inoxidable apto para cocinas Opera A3-7 y A4



PRTX

Piedra pizza refractaria con asas. D = 35 cm No apto para hornos microondas. Apto para hornos de gas.



PPR9

Piedra pizza refractaria sin asas.



KIT3-6

Kit de extensión de altura (94,5-96,5 cm), acero inoxidable, para cocinas Opera



BN620-1

Bandeja esmaltada, 20 mm de profundidad



PALPZ



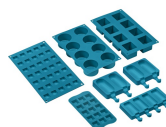











Pala de pizza con mango plegable Ancho : 315mm Largo : 325mm



SMOLD

Set de 7 moldes de silicona para helados, polos, bombones, cubitos de hielo o para racionar comida. Utilizable de -60 ° C a + 230 ° C

Symbols glossary (TT)

 <p>Rejillas de hierro fundido: estas rejillas son resistentes a altas temperaturas. Sólidos y robustos, han sido diseñados para facilitar el movimiento y el reposicionamiento de las ollas en la superficie.</p>	 <p>A: La clase A de electrodomésticos Smeg permite un bajo consumo de energía.</p>
 <p>Instalación en columna</p>	 <p>Knobs control</p>
 <p>Refrigeración tangencial: este innovador sistema de refrigeración permite tener una puerta a una temperatura controlada durante la cocción. Además de las ventajas ofrecidas en términos de seguridad, el sistema permite proteger los muebles en los que se inserta el horno, evitando el sobrecalentamiento.</p>	 <p>4.3 inch display with LED technology, usability with knobs + 3 touch keys</p>
 <p>B: Indica la clase energética del electrodoméstico</p>	 <p>Puerta de triple acristalamiento: en los modelos de gama alta, la puerta del horno tiene tres paneles que ayudan a mantener el exterior del horno a temperatura ambiente durante la cocción, lo que garantiza la máxima seguridad. Los dos vidrios internos que reflejan el calor evitan la dispersión del calor para una mayor eficiencia.</p>
 <p>Esmalte Ever Clean: el esmalte Ever Clean con el que se trata la cavidad del horno reduce la adherencia de la grasa para cocinar. Es un esmalte pirolítico y resistente a los ácidos que, además de ser agradablemente brillante, favorece una mayor limpieza de las paredes del horno, gracias a su menor porosidad.</p>	 <p>Antihuellas: el tratamiento especial al que se somete el acero inoxidable evita la formación de halos y huellas digitales en la superficie y ayuda a mejorar su brillo.</p>
 <p>Ventilador + resistencia única (cocción delicada): la combinación del ventilador y el elemento de calentamiento inferior solo permite que la cocción se complete más rápidamente. Se recomienda este sistema para terminar de cocinar alimentos que ya están bien cocidos en la superficie, pero no internamente, lo que requiere un calor moderado más alto. Ideal para cualquier tipo de comida.</p>	 <p>Ventilador + resistencia superior + resistencia inferior: funcionamiento del ventilador, combinado con Cocción tradicional, garantiza una cocción uniforme incluso con recetas complejas. Ideal para galletas y pasteles, incluso cocinado simultáneamente en varios niveles .</p>
 <p>Resistencia cielo + resistencia inferior (cocción tradicional o estática): el calor, que proviene de la parte superior e inferior al mismo tiempo, hace que este sistema sea adecuado para cocinar cualquier tipo de alimento. La cocina tradicional, también llamada estática o termo radiante, es adecuada para cocinar solo un plato a la vez. Ideal para cualquier tipo de asado, pan, pasteles rellenos y en cualquier caso particularmente adecuado para carnes grasas como el ganso o el pato.</p>	 <p>Resistencia inferior (cocción final): el calor que proviene solo del fondo permite para completar la cocción de alimentos que requieren una temperatura básica más alta, sin afectar su dorado. Ideal para pasteles, tartas y pizzas dulces o saladas. NOTA: este símbolo en los hornos de gas indica el quemador de gas .</p>



Ventilador + resistencia circular (cocción forzada o ventilada): la combinación del ventilador y el elemento de calentamiento circular (incorporado en la parte posterior del horno) permite cocinar diferentes alimentos en varios niveles, siempre que necesiten las mismas temperaturas y el mismo tipo cocción. La circulación de aire caliente asegura una distribución de calor instantánea y uniforme. Será posible, por ejemplo, cocinar pescado, verduras y galletas simultáneamente sin ninguna mezcla de olores y sabores.



se obtiene dejando el termostato en la posición inicial de 0 ° C, de hecho, este símbolo brinda la posibilidad, actuando sobre el termostato, de activar la resistencia circular al mismo tiempo. (En algunos modelos, esta función no está serigrafiada en el panel de control, ya que se activa colocando el interruptor de función en los símbolos Ventilador + Resistencia superior + Resistencia inferior o Ventilador + Resistencia circular y seleccionando la posición 0 ° C en el termostato).



Resistencia Grill central: esta función permite asar pequeñas porciones de carne y pescado para preparar brochetas, tostadas y todas las verduras a la parrilla.



Horno a gas: el horno a gas repite los valores de la cocina tradicional, que se caracteriza por un mantenimiento natural y constante de la temperatura. El grill, que puede usarse cuando la cocción a gas no está activa, completa la preparación de los alimentos permitiendo el dorado final. Para garantizar la máxima fiabilidad, los hornos de gas están equipados con un sistema de triple seguridad.



Volta Mobile: Volta Mobile es una solución exclusiva que protege la parte superior de la cavidad del horno y recoge la suciedad que se acumula en ella. Convenientemente extraíble para facilitar la limpieza, también se puede lavar en el lavavajillas.



ECO: la combinación de la parrilla y la resistencia inferior más el ventilador es particularmente adecuado para cocinar pequeñas cantidades de comida, con bajo consumo de energía.



Resistencia Grill: el calor derivado del elemento del grill permite obtener excelentes resultados de parrilla, especialmente con carnes de espesor medio / pequeño y, en combinación con el asador (en los modelos previstos), permite un dorado uniforme al final de la cocción. Ideal para salchichas, costillas, tocino. En los hornos de 8, 10 y 11 funciones, el elemento del grill se compone de un elemento doble que permite asar sobre toda la superficie de soporte (grill largo). Esta función en estos modelos permite asar de una manera grandes cantidades uniformes de comida, especialmente carne.



Ventilador + resistencia circular + resistencia superior + resistencia inferior (cocción con turboventilador): la combinación de cocción asistida por ventilador con cocción tradicional permite cocinar diferentes alimentos de manera muy rápida y efectiva en varios niveles, sin transmitir olores ni sabores. Ideal para alimentos de gran volumen que requieren una cocción intensa.



Apertura automática: los lavavajillas de apertura automática permiten colocarlo en cocinas sin tirador. Simplemente presionando el área central en la parte superior de la puerta, es posible abrir el lavavajillas. Una característica de seguridad evita la apertura accidental. En caso de fallo temporal de energía, un dispositivo de apertura manual permite que el lavavajillas se abra de todos modos.



4 niveles de cocción: los hornos Smeg tienen 4 niveles de cocción que le permiten cocinar diferentes platos al mismo tiempo, lo que garantiza una reducción en el consumo.



Control electrónico: el control electrónico gestiona mejor las temperaturas y favorece la uniformidad del calor, manteniendo constante el valor establecido, con oscilaciones mínimas de 2-3 ° C. Esta prerrogativa significa que incluso los más sensibles a los cambios de temperatura, como pasteles, soufflés y guisos, pueden elevarse y cocinarse de manera más uniforme.



Indica el volumen útil de la cavidad del horno



Quegador ultrarrápido: el quemador se define como ultrarrápido con una potencia de al menos 3,5 kW, que puede ser de corona simple, doble o triple.



Indica el volumen útil de la cavidad del horno

Benefit (TT)

True-convection

Las mejores prestaciones de cocción están garantizadas por un flujo circular ventilado.

Múltiples ventiladores y elementos calefactores garantizan el flujo de calor aerodinámico perfecto, permitiendo una cocción homogénea y más rápida dentro de la cavidad.

Placa de gas

El control constante de la fuente de calor y de la variación de temperatura es sencillo e inmediato

Equipada con un termopar, el suministro de gas se corta si la llama se apaga para una mayor seguridad.

Esmalte Ever Clean

Limpieza fácil del horno gracias al esmalte pirolítico especial

Control táctil

Configuración fácil e intuitiva del temporizador con un solo toque.

Turbina única

El horno tiene un ventilador equipado con un elemento calefactor circular que permite cocinar con calor rotativo.

Cavidad isotérmica

El mejor rendimiento de cocción con la máxima eficiencia energética

Enfriamiento tangencial

Nuevo sistema de refrigeración con ventilador tangencial y flujo de aire desde la puerta hasta la parte trasera.

Altura ajustable

La parte superior de la cocina queda al ras con la superficie de trabajo gracias a los pies ajustables.

Cocción multinivel

Máxima flexibilidad de uso gracias a los varios niveles de cocción.

Puerta fría

Durante cualquier función, el cristal externo de la puerta se mantiene frío, evitando cualquier riesgo de quemaduras.

AirFry (accesorio opcional AIRFRY).

Comida más ligera y sabrosa gracias a la cesta AirFry (accesorio opcional).

Cajón de almacenamiento

Más espacio gracias al compartimento del cajón inferior, ideal para almacenar accesorios o utensilios de cocina.

BBQ (accesorio opcional)

Cocción a la parrilla directamente en el horno con la parrilla de doble cara (accesorio opcional BBQ).

Piedra pizza (accesorio opcional)

Horneado con piedra refractaria para pizzas suaves y crujientes o productos de levadura (accesorio opcional STONE).