

A3-81

Tűzhely mérete
 Rekeszek száma energiafogyasztási címkével
 Sütőtér hőforrás
 Főzőlap típusa
 Fő sütőtér típusa
 Második sütő típusa
 EAN kód
 Energiahatékonysági osztály
 Energiahatékonysági osztály, második sütőtér

120x60 cm
 2
 ELEKTROMOSSÁG
 Gáz
 Hőlégkeveréses
 Statikus
 8017709245269
 A
 B



Design











Design	Professzionális	Vezérlőgombok	Smeg Classica
Vezérlőpanel felülete	Ujjlenyomatmentes rozsdamentes acél	Vezérlőelemek színe	Rozsdamentes acél
Design család	Classica	Vezérlőelemek száma	11
Logó	Assembled st/steel	Serigraphy colour	Fekete
Szín	Rozsdamentes acél	Kijelző	DigiScreen
Logo position	Facia below the oven	Ajtó	2 vízszintes panellel
Felületkezelés	Szatén	Üveg típusa	Eclipse
Hátfal-magasítás	Igen	Fogantyú	Smeg Classica
Serie	Opera	Fogantyú színe	Szálcsiszolt rozsdamentes acél
Főzőlap színe	Rozsdamentes acél	Tárolórekesz	Fiók
Edénytartó állványok típusa	Öntöttvas	Kihúzható tárolófiók	Igen
Vezérlés típusa	Vezérlőgombok		

Programok / Funkciók

Sütési funkciók száma 8

Hagyományos sütési funkciók

 Statikus	 Légkeverés	 Hőlégkeverés
 Turbó	 Eco	 Kis grill
 Légkeveréses grill (kicsi)	 Légkeverés + alsó sütés	

Programok / Funkciók, kiegészítő sütő

Sütési funkciók, 2. sütőtér 4

Hagyományos sütési funkciók, 2. sütőtér

 Statikus	 Kis grill	 Nagy grill
 Alsó sütés		

Főzőlap műszaki jellemzői

UR

Főzőzónák száma összesen 6

Bal első - Gáz - 2UR (dupla) - 4.20 kW

Bal hátsó - Gáz - Félgyors - 1.80 kW

Elöl középen - Gáz - AUX - 1.00 kW

Hátsó középen - Gáz - Gyors - 3.00 kW

Jobb első - Gáz - AUX - 1.00 kW

Jobb hátsó - Gáz - Halsütő - 1.90 kW

Központi - BBQ - 1.60 (BBQ) kW

Gázégők típusa Standard

Automatikus Igen

elektronikus gyújtás

Gázbiztonsági szelepek Igen

Égőfejek Matt fekete zománcozott

Fő sütő műszaki jellemzők



Világítás száma	2	Ajtóüvegek száma összesen	3
Ventilátor száma	1	Hővisszaverő ajtóüvegek száma	2
Sütőtér nettó térfogata	77 l	Biztonsági termosztát	Igen
Bruttó térfogat, 1. sütőtér	90 l	Hűtőrendszer	Tangenciális
Sütőtér anyaga	Ever Clean zománc	Használható sütőtér méretei (ma. x ma. x mé.)	305X613X405 mm
Sütőszintek száma	4		
Sütőszintek típusa	Fémállványok		
Világítás típusa	Izzólámpa		

Világítás teljesítménye	25 W	Hőmérséklet szabályozás	Elektromechanikus
Sütési idő beállítása	Indítás és leállítás	Alsó fűtőelem teljesítmény	1750 W
Az ajtó kinyitásakor világít	Igen	Felső fűtőelem teljesítmény	1050 W
Ajtónyitás típusa	Standard, lefelé nyíló	Grillező elem	2800 W
Kivehető ajtó	Igen	Nagy grill teljesítmény	3850 W
		Körfűtőszál teljesítmény	2500 W
		Grill típusa	Elektromos

Fő sütőtér jellemzői

Időzítő	Igen	Minimális hőmérséklet	50 °C
Sütés vége hangjelzés	Igen	Maximális hőmérséklet	250 °C

Második sütő műszaki jellemzői



A második sütőtér nettó térfogata	40 l	Teljes ajtóüvegek száma	3
Bruttó térfogat, 2. sütőtér	42 l	Hővisszaverő ajtóüvegek száma	2
Sütőtér anyaga	Ever Clean zománc	Biztonsági termosztát	Igen
Sütőszintek száma	4	Hűtőrendszer	Tangenciális
Sütőszintek típusa	Fémállványok	Használható sütőtér méretei (ma. x ma. x mé.)	315x300x415 mm
Felső védőlemez	Igen	Hőmérséklet szabályozás	Elektromechanikus
Világítás száma	1	Alsó fűtőelem teljesítmény	700 W
Világítás típusa	Izzólámpa	Felső fűtőelem teljesítmény	650 W
Világítás teljesítménye	25 W	Grillező elem teljesítmény	1400 W
Az ajtó kinyitásakor világít	Igen	Nagy grill teljesítmény	2050 W
Ajtónyitás típusa	Standard, lefelé nyíló	Grill típusa	Elektromos
Kivehető ajtó	Igen		

Opciók, kiegészítő sütő

Minimális hőmérséklet	50 °C	Maximális hőmérséklet	220 °C
-----------------------	-------	-----------------------	--------

Mellékelt tartozékok a fő sütőhöz és főzőlaphoz

Sütőrács hátsó ütközővel	2	Széles tepsi	2
--------------------------	---	--------------	---

Mellékelt tartozékok a másodlagos sütőhöz

Hátsó és oldalsó
ütközővel ellátott rács 1
Széles tepsi 1

Grillrács 1

Elektromos csatlakozás

Elektromos csatlakozás
névleges értéke 6900 W
Áramerősség 30 A
Feszültség 220-240 V
Feszültség 2 (V) 380-415 V
A telepített elektromos
kábel típusa Igen, egyfázisú

Tápkábel hossza 200 cm
További csatlakozási
lehetőségek Igen, két- és háromfázisú
Frekvencia 50/60 Hz
Sorkapocs 5 poles
Csatlakozódugó Nem

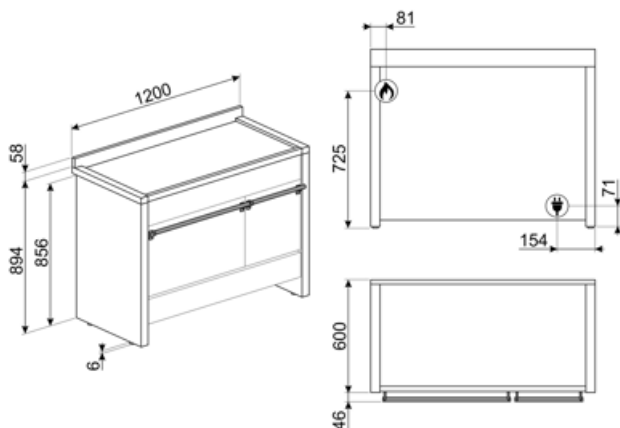

Compatible Accessories



BN620-1

Zománcozott tepsi 45 cm-es és 60 cm-es sütőkhöz. Mélység 20 mm. Tökéletes a sós és édes sütemények széles skálájához.



BNP608T

8 mm mély teflonbevonatú tepsi, a rácsra kell helyezni



KIT1A3-8

Rozsdamentes acél hátlap, 120 cm, Opera A3 tűzhelyekhez



KIT3-6

Magasságnövelő készlet, 2 oldal (950 mm), rozsdamentes acél, A2, A3,A4 (945-965 mm) méretű Opera tűzhelyekhez



SFLK1

Gyerekszár

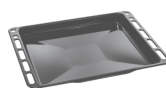

BN640

Zománcozott tepsi 45 cm-es és 60 cm-es sütőkhöz. Mélység 540 mm. Tökéletes húsk és halak mártásban történő sütéséhez és pirtásához. Könnyű és ropogós köretekkel való kísérletezéshez is ideális



GRM

Kávéfőzőgép támogatás



KIT2A3-2

Lábat, 120 cm, csak elülső, rozsdamentes acél, A3 és A4 Opera tűzhelyekhez



PALPZ



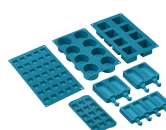











Pizzalapát összehajtható fogantyúval. Méretek H31,5 x M32,5 cm. Könnyen és kényelmesen használható és tárolható. Tökéletes pizza, kenyér és sós péksütemények biztonságos és professzionális tálalásához.



SMOLD

7 db-os szilikonforma készlet fagyaltokhoz, jégnyalókákhoz, pralinékhoz, jégkockákhoz vagy ételadaghoz. -60 °C és +230 °C között használható

Symbols glossary

 <p>Nagy teherbírású öntöttvas edénytartók: a maximális stabilitás és ellenállóképesség érdekében.</p>	 <p>A: Energiahatékonysági osztály</p>
 <p>Oszlopba történő beépítés</p>	 <p>Vezérlógombok</p>
 <p>Léghűtő rendszer: a készülék külső felületeinek biztonságos hőmérsékleten tartásáért felelős technológia.</p>	 <p>4,3" LED kijelző, vezérlés gombokkal + 3 érintőgombbal.</p>
 <p>Három rétegű üveg ajtók: üvegezett ajtók száma.</p>	 <p>B: Termék energiabesorolása, A++ és D / G között a termékcsaládtól függően.</p>
 <p>Ever Clean zománc: Az Ever Clean zománc elektrosztatikus módszerrel viszik fel, saroktól sarokig és széltől szélíg, hogy megelőzze a repedést vagy törést az idő múlásával. Ez egy különleges pirolitikus zománc, ellenálló a savakkal szemben, amely amellet, hogy kellemesen fényes, elősegíti a sütő falainak jobb tisztítását az alacsonyabb porozitásnak köszönhetően. 850°C feletti hőmérsékleten égetik ki, és tudományosan meghatározott ütemben, lassan polimerizálják, így biztosítják az egyenletes vastagságot és szilárdságot. Az Ever Clean zománc kifogástalan felületet biztosít mind a sütő belsejében, mind a tepsiken, így a sütő felületei hihetetlenül könnyen karbantarthatók az idő múlásával, mivel a zsír kevésbé tapad meg sütés közben.</p>	 <p>Ujjlenyomatmentes rozsdamentes acél: speciális felületkezelési eljárás, amely megóvja az acélfelületet a foltoktól, így a készülék hosszú ideig megőrzi újszerű csillogását.</p>
 <p>Légkeverés alsó sütéssel: a ventilátor és az alsó fűtőelem kombinációja önmagában lehetővé teszi, hogy a felületen már megsült, de belül át nem sült ételek gyorsabban elkészüljenek. Ez a rendszer olyan ételek készre sütéséhez ajánlott, amelyek a felszínen már jól átsültek, de belül még nem, ezért kissé magasabb hőfokot igényelnek. Ideális bármilyen típusú ételhez.</p>	 <p>Légkeveréses: Intenzív és homogén hagyományos sütés, komplex receptekhez is alkalmas. A ventilátor aktív, és a hő egyidejűleg alulról és felülről érkezik. A légkeveréses sütés gyorsabb és homogénebb eredményt biztosít, az ételek kívül illatosak, belül pedig nedvesebbek maradnak. Ideális tészták, kekszek, sülték és sütemények készítéséhez.</p>
 <p>Statikus: Hagyományos sütés, amely egyszerre egy étel elkészítésére alkalmas. A ventilátor nem aktív, és a hő egyszerre jön alulról és felülről. A statikus sütés lassabb és finomabb, ideális a még belül is jól elkészített és száraz ételek elkészítéséhez. Ideális bármilyen típusú sütéshez, zsíros húshoz, kenyérhez, töltött süteményekhez.</p>	 <p>Alsó: a hő csak a sütőtér aljáról jön. A ventilátor nem aktív. Ideális édes és sós pitékhez, cobblerhez és pizzákhoz. A sütés befejezésére és az ételek ropogósabbá tételére tervezték. A gázsütőkben található szimbólum a gázégőt jelzi.</p>



Hőlégkeverés: tökéletes funkció minden típusú étel kíméletes elkészítéséhez. A hő a hátsó körfűtőszámból érkezik, mely a ventilátor által gyorsan és egyenletesen oszlik el. Ideális több szinten történő sütéshez is, az illatok és ízek keveredése nélkül.



Légkeverés grill elemmel: A légkeverés csökkenti a grill heves hőjét, kiváló módszert biztosítva a különböző ételek, szeletek, steakek, kolbászok stb. grillezésére, barnulást és hőelosztást is biztosítva anélkül, hogy az étel kiszáradna. A felső két szint ajánlott használatra, és a sütő alsó része ugyanakkor használható az ételek melegentartására, ami kiváló lehetőség a grillezett reggeli elkészítésekor. A félgrill (csak középső rész) ideális kis mennyiségű ételekhez.



Félgrill: Élelmiszerek gyors sütéséhez és barnításához. A legjobb eredmény akkor érhető el, ha a felső szinten a kisebb dolgok vannak, az alsó szinten pedig a nagyobbak, mint például a hússzeletek vagy kolbászok. A félgrill esetében a hő csak az elem közepén keletkezik, így ideális kisebb mennyiségű ételek esetén.



Automatikus ajtónyitás: egyes modellek automatikusan nyitják az ajtót, amikor a ciklus véget ér, mely tökéletes megoldás a fogantyú nélküli konyhai gépekhez. A maximális biztonság érdekében az ajtó a működési ciklus alatt automatikusan zárva marad, megakadályozva a véletlen kinyitást.



A sütőtérnek 4 különböző sütési szintje van.



Ultra gyors égők: Az erős ultragyors égők akár 5 kW teljesítményt is biztosítanak.



A kapacitás a sütőtérben lévő hasznos tér méretét mutatja literben.



ECO: alacsony energiafogyasztású sütés: ez a funkció különösen alkalmas alacsony energiafogyasztás mellett egy szinten történő sütésre. Minden típusú ételhez ajánlott, kivéve azokat, amelyek sok nedvességet tudnak előállítani (például a zöldségek). A maximális energiamegtakarítás és az idő csökkentése érdekében ajánlatos az ételt a sütőtér előmelegítése nélkül a sütőbe tenni



Grill: Intenzív felső hőleadás a dupla fűtőszámnak köszönhetően, ventilátoros rásegítés nélkül. Ez a beállítás tökéletes ropogós textúrák kialakításához és aranybarna kérgesítéshez, mely egyenletes pirítást eredményez minden fogásnak.



Turbó: a hő 3 irányból jön: felülről, alulról és hátulról a sütőben. A ventilátor aktív. Gyors sütést tesz lehetővé, még több szinten is, az aromák összekeverése nélkül. Ideális nagy mennyiségű ételekhez vagy intenzív sütést igénylő ételekhez.



Kivehető felső védőlemez Ez a tökéletes megoldás védi a sütőtér felső részét a lerakódásoktól. Könnyen eltávolítható tisztításhoz, mosogatógépben mosható.



Elektronikus vezérlés: A sütő belsejében a hőmérsékletet 2-3°C pontossággal tudja tartani. Ez lehetővé teszi a hőmérséklet-változásra nagyon érzékeny ételek, például sütemények, szuflé, pudingok elkészítését.



A kapacitás a sütőtérben lévő hasznos tér méretét mutatja literben.

Benefit (TT)

Gáz főzőlap

A hőforrás és a hőmérséklet-változás folyamatos ellenőrzése egyszerű és azonnali

Termoelemmel felszerelve a nagyobb biztonság érdekében - ha a láng kialszik, a gázellátás megszőnik.

Ever Clean zománc

A sütő könnyű tisztítása a speciális pirolitikus zománcnak köszönhetően

Érintésvezérlés

Az időzítés könnyű és intuitív beállítása egyetlen érintéssel

Fiókos tárolórekesz

Több hely az alsó fiókos rekesznek köszönhetően, ideális a kiegészítők vagy a főzőeszközök tárolásához

Hőlégkeverés

A legjobb sütési teljesítményt a hőlégkeverés garantálja

Az összetett ventilátor és a fűtőelem garantálja a tökéletes aerodinamikus hőáramlást, lehetővé téve a homogén és gyorsabb sütést a sütőtérben.

Többszintű főzés

Több főzési szint maximális használati rugalmasságot nyújt

Tangenciális hűtés

Innovatív hűtési technológia: a tangenciális ventilátor és az ajtótól egészen a hátfalig optimalizált légáramlási útvonal garantálja a készülék és a konyhabútor hatékony védelmét, miközben alacsony külső felületi hőmérsékletet biztosít a maximális biztonság érdekében

Állítható magasság

Az állítható lábaknak köszönhetően a tűzhely teteje szintbe állítható a munkalappal

Meleglevegős sütő (AIRFRY opcionális tartozék)

Könnyebb és ízletesebb étel a meleglevegős sütőkosárnak köszönhetően (opcionális tartozék)

Hideg ajtó

Bármely funkció során a külső üvegajtó hideg, így nem áll fenn égési sérülés veszélye

Pizza kő (opcionális tartozék)

Sütés hőálló kővel a puha és ropogós pizzához és az élesztős termékekhez (KŐ opcionális tartozék)

BBQ (opcionális tartozék)

Grillsütés közvetlenül a sütőben a kétoldalú grillsütővel (BBQ opcionális tartozék)

Izotermikus sütőtér

A legjobb főzési teljesítmény a legnagyobb energiahatékonyság mellett

Egy turbina

A sütő körfűtőszállal kiegészített ventilátorral rendelkezik, amely lehetővé teszi a hőlégkeveréses sütést