

ALFA1035EHDS

Produktfamilie	Ovne
Underfamilie	Konvektionsovn 600x400 mm - GN1/1
Ovnstype	Konvektionsovn med befugtning
Elektrisk tilslutning	400 V 3N~ / 23A / 16 kW / 50-60 Hz
WiFi-forbindelse	Ikke tilgængelig
Dybde åben låge	1536 mm
Justerbare fødder	Ja
Nettovægt	102,000 kg
Produktdimensioner BxDxH	798x772x1100 mm
EAN-kode	8017709278199

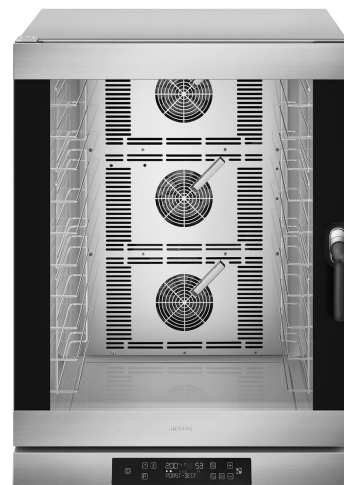

Distribution

Løsninger	Kaffebarer/Vinbarer; Hoteller; Restauranter/Pubber; Bageri/Konditori; Frossen bagerindustri; Fødevarerhandel	Foreslået til	Bageri
-----------	---	---------------	--------

Æstetik

Farve	Rustfrit stål	Led-farve	Hvid
Låge med striber i rustfrit stål	Ja	Frontpanel	Ja
Displaytype	Ja	Logo	Smeg trykt

Betjening

Opskrifter antal	99	Skorstensregulering	Ja
Timer indstillingsområde	Et-99 minutter + endeløs	Haccp data	Ja
Tilberedningstrin	9		

Valgmuligheder

Højrehåndshængsel	ALFA1035EHDSR	Kombinerbar emhætte	K4610X
-------------------	---------------	---------------------	--------

Konstruktion

Ovnmaterialer	Rustfrit stål / glas / plast	Vandtilførsel	Bagpå
Ovnrum dimensioner	672x437x854mm	Kølesystem	Ja
Bruttovolumen	289,8 lt	Timer type	Elektrisk
Nettovolumen	258,9 lt	Temperaturområde	50-280°C
Indvendig nettovolumen	199,1 lt	Slut madlavningsalarm	Ja
Ovnrum materiale	Rustfrit stål	Sikkerhedsafbryder med åben låge	Ja
Antal hylder	10	Manuel nulstilling af sikkerhedstermostat	Ja
Støtte til bækkeramme	Forkromet	Predisponering for kernesonde Δt	Ja
Hyldernes afstand	77 mm	Aftagelig deflektor	Ja
Lågekonstruktion	Dobbelt glas	Lysafbryder med åben dør	Ja
Lågeåbning	Sidevent	Belysning	3 Halogenpærer
Håndtag type	Roterende	Lys, effekt	40W
Åbnbart glas	Kan åbnes med hængsel	USB-port	Ja
Motorhastighed	200 W	Vandtilførsel	Ja
Blæserhastighed standard rpm	2850 rpm	Kabellængde	170 cm
Ventilatorhastighed ved lav hastighed	1450 rpm	Bagpanel	Galvaniseret
Vandindsprøjtning på hver ventilator	Ja	IPX beskyttelse	IPX3
Damp-assisterede niveauer	5 + manuel		

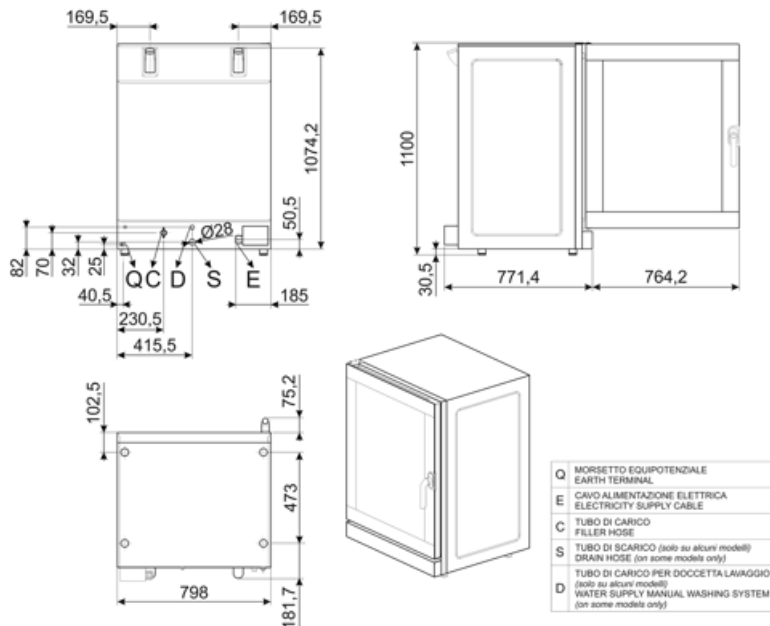

Compatible Accessories



3743
Flad aluminiumbakke



3751
Flad perforeret aluminiumbakke



3805
Fladt forkromet trådnet

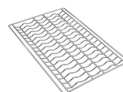

3810
Bølgepapgitter til baguetter



3927
Luftstrømsreduceringssæt

KITSC
Nedre og øvre hyldesæt



RGN11-1035-2
Støttesæt til riste eller flade bakker
GN1/1 egnet til ALFA1035 modeller

Symbols glossary

	Kernesonde		Bagning med kernesonde med temperaturforskel (Δt)
	Ventilator med dobbelt hastighed		Ventilator forceret opvarmning
	Ventilator forceret opvarmning med fugtighedsindsprøjtning		