

# ALFA410-2

<b>Famiglia</b>	Forni professionali
<b>Sottofamiglia</b>	Forno convezione 600x400 mm - GN1/1
<b>Tipologia forno</b>	Forno convezione
<b>Controllo forno</b>	Manuale
<b>Capacità teglie</b>	4 teglie EN 600x400 mm o GN1/1
<b>Collegamento elettrico di default</b>	400 V 3N~ / 13 A / 5,3 kW / 50 Hz
<b>Altri collegamenti elettrici possibili</b>	230 V~ / 23 A / 5,3 kW / 50 Hz
<b>Memorizzazione programmi con applicativo</b>	Non disponibile
<b>Larghezza</b>	798 mm
<b>Profondità</b>	747 mm
<b>Altezza</b>	563 mm
<b>Profondità massima a porta aperta</b>	1145 mm
<b>Piedini regolabili</b>	Sì
<b>Peso netto</b>	53.000 kg



## Destinazione

<b>Soluzioni</b>	Bar/Caffetterie/Enoteche; Hotel; Ristoranti/Pub; Panetteria/Pasticceria; Food retail; Ristorazione veloce	<b>Consigliato per</b>	Prodotti da forno
------------------	---	------------------------	-------------------

## Estetica

<b>Colore</b>	Acciaio Inox	<b>Frontalino</b>	Inox
<b>Porta con fasce inox</b>	Sì	<b>Logo</b>	Smeg stampato

## Comandi

<b>Regolazione tempo di cottura</b>	1-60 minuti + infinito
-------------------------------------	------------------------

## Programmi / Funzioni

### Funzioni di cottura



## Opzioni

**Cappa abbinabile** K4610X (con kit di connessione KITPO45)

## Costruzione

<b>Materiale forno</b>	Acciaio inox / vetro / materie plastiche	<b>Giri motore velocità standard</b>	2850 rpm
<b>Dimensioni cavità interna (lxpxh)</b>	672x437x340 mm	<b>Posizione camino</b>	Posteriore
<b>Volume lordo</b>	115,6 lt	<b>Tipologia timer</b>	Elettrico
<b>Volume netto</b>	104,2 lt	<b>Range temperatura</b>	50-270°C
<b>Volume netto interno</b>	75 lt	<b>Indicazione di fine cottura</b>	Sì
<b>Materiale cavità</b>	Acciaio inox	<b>Lampada spia arancione raggiungimento t°</b>	Sì
<b>Numero ripiani</b>	4	<b>Lampada spia verde di fine cottura</b>	Sì
<b>Telaio supporto teglie</b>	Filo cromato	<b>Interruttore sicurezza ad apertura porta</b>	Sì
<b>Distanza tra i ripiani</b>	77 mm	<b>Termostato di sicurezza riarmo manuale</b>	Sì
<b>Costruzione porta</b>	Doppio vetro	<b>Deflettore removibile</b>	Sì
<b>Apertura porta</b>	A ribalta	<b>Illuminazione</b>	2 Lampade LED
<b>Tipologia maniglia</b>	Fissa	<b>Potenza luce</b>	40 W
<b>Vetro</b>	Apribile con clip	<b>Lunghezza cavo di alimentazione</b>	170 cm
<b>Numero e tipologia ventole</b>	1 ventola con inversione rotazione	<b>Pannello posteriore</b>	Zincato
<b>Potenza motore</b>	180W	<b>Protezione IPX</b>	IPX3
<b>Giri motore</b>	Velocità singola		

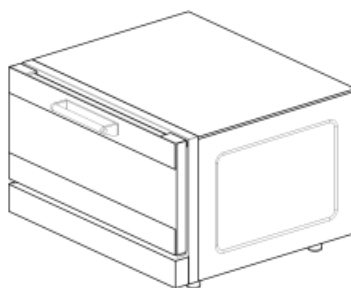
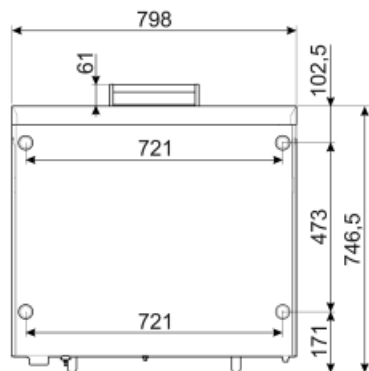
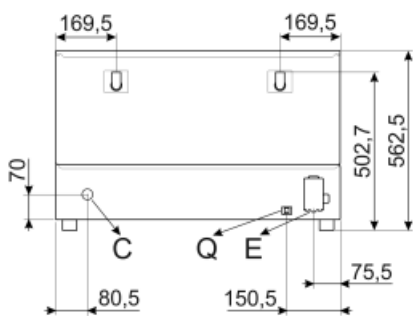

Q	MORSETTO EQUIPOTENZIALE EARTH TERMINAL
E	CAVO ALIMENTAZIONE ELETTRICA ELECTRICITY SUPPLY CABLE
C	TUBO DI CARICO (solo su alcuni modelli) FILLER HOSE (on some models only)

## Accessori non inclusi

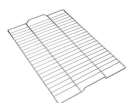

**3805**  
Griglia piana in filo cromato (4pz)



**3927**  
Kit riduttore flusso aria per forni serie  
ALFA410, 420, 625, 1035

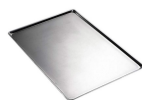

**3743**  
Teglia in alluminio piana (4pz)



**RGN11-420**  
Kit supporto teglie



**3751**  
Teglia piana forata in alluminio (4pz)

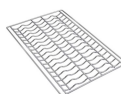

**3810**  
Griglia ondulata per baguettes (4pz)

## Glossario simboli

---



Circolazione forzata aria calda tramite ventola e resistenza circolare