

# ALFA43X

<b>Familia</b>	Hornos
<b>Subfamilia</b>	4 bandejas 435x320 mm
<b>Tipo de horno</b>	Una función
<b>Control del horno</b>	Mecánico
<b>Capacidad de bandejas</b>	4 bandejas 435x320 mm
<b>Fuente de alimentación</b>	230 V~ / 13 A / 3,0 kW / 50 Hz
<b>Profundidad máxima con puerta abierta</b>	993 mm
<b>Pies ajustables</b>	Sí
<b>Peso neto</b>	32.800 kg
<b>Product dimensions WxDxH</b>	602x580x537 mm
<b>EAN code</b>	8017709236731



## Distribución

<b>Usuarios potenciales</b>	Cafeterías - Vinotecas; Hoteles; Restaurantes - Pubs; Panaderías - Pastelerías; Industria de panadería congelada; Comercio minorista de alimentos; QSR
-----------------------------	--

## Estética

<b>Color</b>	Acero inoxidable	<b>Panel frontal en relieve</b>	Sí
<b>Puerta con bandas de acero inoxidable</b>	Sí	<b>Logo</b>	Estampado Smeg

## Mandos

<b>Minutos programables</b>	0-60 + sin fin
-----------------------------	----------------

## Opciones

<b>Otras versiones</b>	ALFA43UK versione con spina inglese; ALFA43K versione 60Hz; ALFA43KSA versione 60Hz con spina inglese	<b>Usuarios potenciales</b>	Restaurantes - Pubs
------------------------	---	-----------------------------	---------------------

## Equipo accesorios incluidos

Bandeja de aluminio      kit de 4 piezas

## Conexión eléctrica

Enchufe      Schuko (F;E)

## Construcción

<b>Material del horno</b>	Acero inoxidable/vidrio/plástico	<b>Material de la cavidad</b>	2700 rpm
<b>Dimensiones de la cámara (LxWxH)</b>	460x360x425mm	<b>Posición chimenea</b>	Trasera
<b>Dimensiones de la cámara (LxWxH)</b>	54,5 lt	<b>Tipo temporizador</b>	Temporizador electromecánico
<b>Material de la cavidad</b>	Acero Inoxidable	<b>Rango de temperatura</b>	50-250°C
<b>Número de estantes</b>	4	<b>Alarma fin de cocción</b>	Sí
<b>Soporte de bandeja</b>	Cromado	<b>Indicador de luz naranja t° logro</b>	Sí
<b>Distancia entre los estantes</b>	80 mm	<b>Indicador de luz verde t° logro</b>	Sí
<b>Puerta fría con doble cristal completamente abatible</b>	Doble vidrio	<b>Rearme manual del termostato de seguridad</b>	Sí
<b>Puerta abierta</b>	Inclinación	<b>Deflector extraíble</b>	Sí
<b>Tipo de mango</b>	Smeg	<b>Número de luz</b>	1 Halogen lamp
<b>Cristal interior</b>	Desmontable	<b>Potencia de luz</b>	40 W
<b>Número y tipo de ventiladores</b>	1	<b>Longitud del cable de alimentación</b>	115 cm
<b>Potencia motor del ventilador</b>	80 W	<b>Panel trasero</b>	Galvanizado
<b>RPM del motor</b>	Velocidad única	<b>Opción de tiempo</b>	IPX3

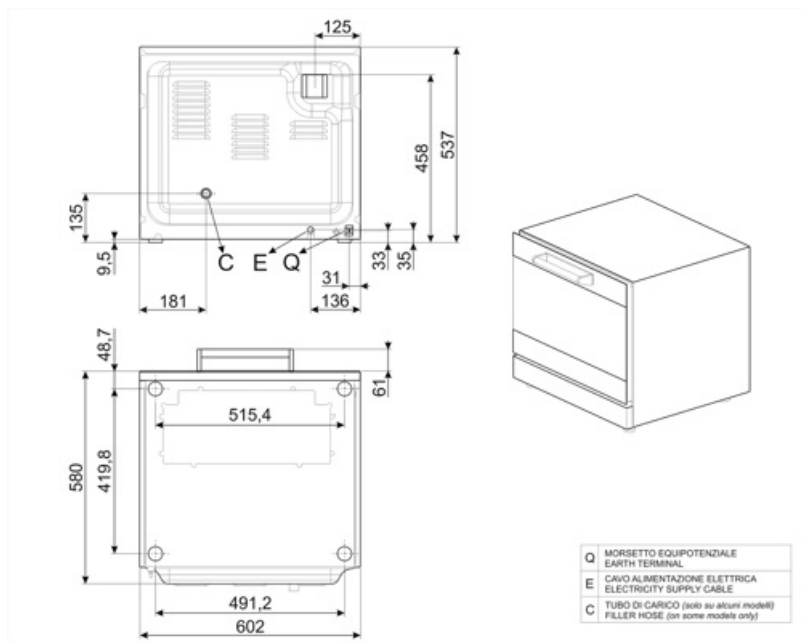

---

## Accesorios Compatible

---



**3755**

Bandeja de aluminio perforada plana  
(4uds)

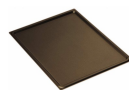

**3780**

Bandejas planas antiadherentes  
(4uds)



**3820**

Bandeja plana de aluminio (4uds)



**3900**

Flat chrome-plated wire grid (4pcs)



**3926**

Kit reductor de caudal de aire para  
hornos ALFA43



**4730**

Kit depósito externo 5 lt.

## Symbols glossary

---



Calentamiento forzado por ventilador