

ALFA43X

Família	Fornos
Subfamily	Convection oven 4 trays 435x320 mm
Tipo de forno	Forno de convecção
Controlo do forno	Controlo mecânico da temperatura
Capacidade de tabuleiro	4 tabuleiros 435x320 mm
Fonte de energia	230 V~ / 13 A / 3,0 kW / 50 Hz
Profundidade máxima com a porta aberta	993 mm
Pés reguláveis em altura	Sim
Peso líquido (kg)	32.800 kg
Product dimensions WxDxH	602x580x537 mm
EAN code	8017709236731



Mercado

Soluções	Bares/ Coffee shops/ Wine bars; Hotelaria; Restaurantes/ Pubs; Padarias e pastelarias; Indústria de comida congelada; Retalho alimentar; QSR
-----------------	--

Design

Cor	Aço inox	Painel frontal	Sim
Porta com tiras em aço inox	Sim	Logótipo	Logótipo em cunho

Comandos

Temporizador	1-99 min + Sem fim
---------------------	--------------------

Opções

Outras versões	ALFA43UK versione con spina inglese; ALFA43K versione 60Hz; ALFA43KSA versão 60Hz com tomada UK	Exaustor compatível	K43X
-----------------------	---	----------------------------	------

Acessórios incluídos

Tabuleiro de alumínio 3820 kit com 4 tabuleiros

Ligação elétrica

Ficha elétrica (F;E) Schuko

ESPECIFICAÇÕES TÉCNICAS

Material do forno	Aço Inox / Vidro / Plástico	RPM standard da ventoinha	2700 rpm
Dimensões da cavidade (LxPxA)	460x360x425 mm	Posição de exaustão	Traseira
Volume útil interno	54,5 lt	Tipo de temporizador	Elétrico
Material da cavidade	Esmalte EverClean	Temperaturas	50-250°C
Níveis de tabuleiros	4	Aviso de final de cozedura	Sim
Suporte dos tabuleiros	Cromado	Luz indicadora (laranja) de temperatura atingida	Sim
Distância entre tabuleiros	80 mm	Luz indicadora (verde) de tempo atingido	Sim
Material da porta	Vidro duplo	Reset de segurança do termostato	Sim
Abertura da porta	Basculante	Deflector removível	Sim
Tipo de puxador	Fixo	Iluminação	1 lâmpada de halogéneo
Vidro	Abre com clip	Potência das lâmpadas	40 W
Tipologia da ventoinha	Rotação não reversível	Comprimento do cabo de alimentação	115 cm
Potência da ventoinha	80W	Painel traseiro	Porta galvanizada
RPM da ventoinha	Velocidade única	Proteção IPX	IPX3

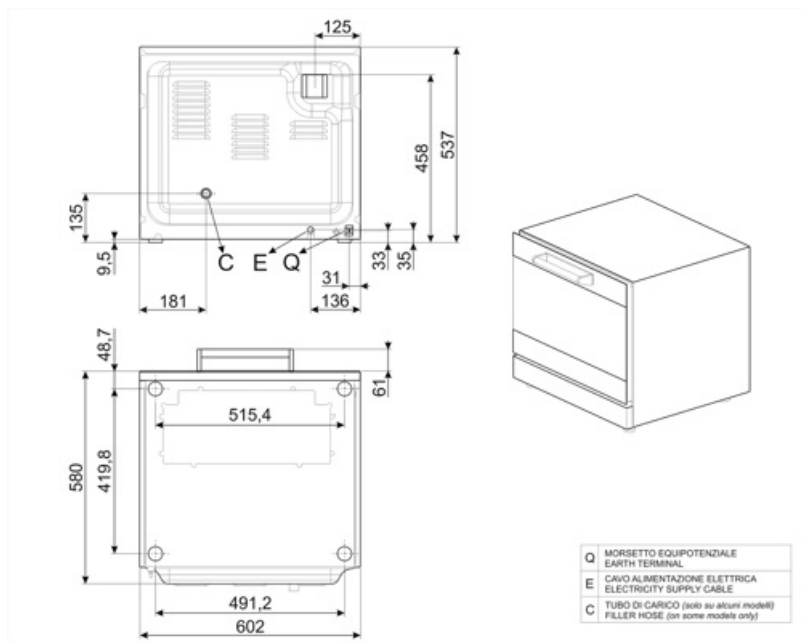

Not included accessories



3755
Flat perforated aluminium tray (4pcs)

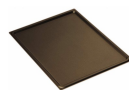

3780

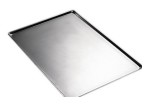

3820



3900
Flat chrome-plated wire grid (4pcs)



3926
Air flow reducer kit for ALFA43 ovens



4730
External tank kit 5 lt.

Symbols glossary (TT)



Fan forced heating