

ALFA43X



Семейство продуктов	Конвекционные печи
Подсемейство продуктов	Конвекционная печь 4 противня 435x320 мм
Power supply	Electric
Тип конвекционной печи	Термовентилируемый
Управление конвекционной печи	Электромеханическое
Вместимость	4 уровня 435x320 мм
Электрическое подключение	230 V~ / 13 A / 3,0 kW / 50 Hz
Технология подачи пара	No
Humidity generation	No
Максимальная глубина с открытой дверцей	993 мм
Регулируемые по высоте ножки	Да
Вес нетто	32,800 кг
Размеры (ВxШxГ)	602x580x537 mm
EAN-код	8017709236731



Дистрибуция

Решения	Бары/Кафе; Отели; Рестораны/кейтеринг; Пекарни/Кондитерские; Пекарские и кондитерские лаборатории при заводах; Мясные лавки; QSR
----------------	---

Эстетика

Цвет	Нержавеющая сталь	Фронтальная панель	Да
Дверца с планками из нержавеющей стали	Да	Логотип	Smeg штампованный

Управление

Диапазон программирования таймера	0-60 + бесконечность
--	----------------------

Опции

Вытяжной зонт	K43X
----------------------	------

Другие версии	Версия ALFA43UK с английской вилкой; ALFA43K версия 60 Гц; ALFA43KSA версия 60 Гц с английской вилкой
----------------------	---

Аксессуары в комплекте

Алюминизированный противень	Комплект из 4 штук
------------------------------------	--------------------

Электрическое подключение

Тип электрической вилки	(F;E) Schuko
--------------------------------	--------------

Конструкция

Материалы печи	Нержавеющая сталь/стекло/пластик	Стандартная скорость вентилятора	2700 об./мин.
Размеры внутренней камеры (ШхГхВ)	460x360x425 мм	Отвод пара из камеры	Сзади
Объем внутренней камеры	54.5 л	Регулировка времени	Электромеханический таймер
Материал внутренней камеры	Эмаль Ever Clean	Диапазон температур	50-250°C
Количество уровней направляющие для противней	4	Сигнал окончания приготовления	Да
Расстояние между направляющими	80 мм	Оранжевый индикатор достижения t°	Да
Охлаждаемая дверца с двойным остеклением	2 стекла	Зеленый индикатор окончания приготовления	Да
Открывание дверцы	Стандартное открывание	Ручное переключение термостата безопасности	Да
Тип ручки	Фиксированный	Съемный дефлектор	Да
Стекло	Съемное	Количество ламп подсветки	1 галогенная лампа
Количество вентиляторов	1	Мощность ламп подсветки	40 Вт
Мощность двигателя вентилятора	80В	Длина электрического кабеля (см)	115 см
Скорость вентилятора	Одна скорость	Задняя панель IPX защита	Гальванизированный IPX3

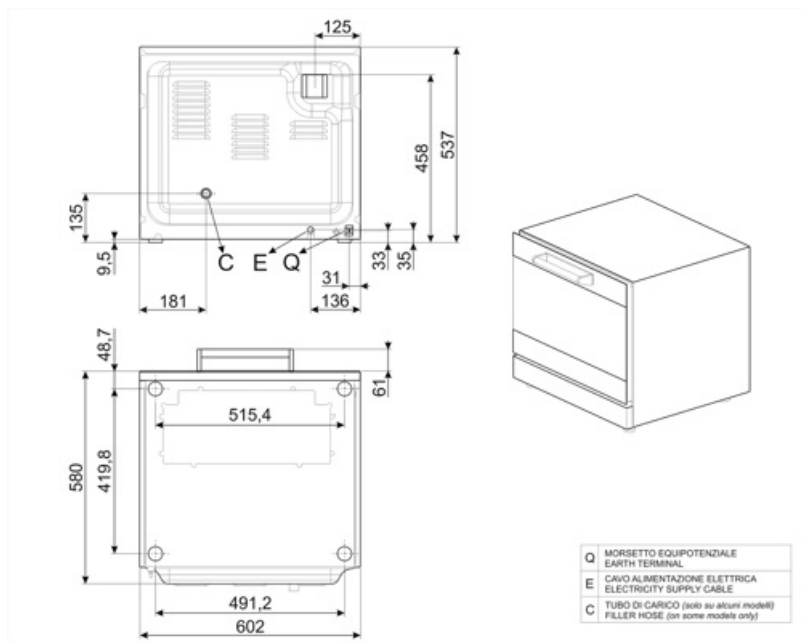

Совместимые Аксессуары



3755

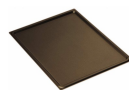

3780



3820



3900

Решетка плоская хромированная (4 шт.)



3926



4730

Symbols glossary



Электрический



Нагрев с принудительной
конвекцией

Benefit (TT)

Mechanical control panel

Ease of use and effortless control of the essential cooking parameters

The control panel, equipped with practical knobs, allows for simple, intuitive, and effortless management of the main functions. Using the buttons, you can adjust the cooking time, temperature, and, in selected models, the level of humidification. By turning the knob to position 1, steam will be delivered until it is released.

In multifunction ovens with a mechanical control panel, there is also a dedicated button for selecting different oven functions based on the desired cooking mode.

Clip-open

Easily accessible glass for effortless maintenance and cleaning

The glass panels are designed to be easily accessible and inspectable, ensuring great convenience during cleaning and maintenance operations. This feature significantly simplifies the process, making it quick and efficient, while ensuring that every intervention can be carried out with maximum comfort and complete safety.