

ALFA43XE1HDS

Tuoteryhmä	Uunit
Alatuoteperhe	Monitoimiuuni 4 peltiä 435x320 mm
Uunin tyyppi	Monitoiminto
Uunin säätimet	Elektroninen
Peltien määrä	4 peltiä, 435x320 mm - GN2/3
Vakio sähköliitântä	230 V~ / 13 A / 3,0 kW / 50 Hz
Höyrytekniikka	Suora
WiFi-liitântä	Ei saatavilla
Max syvyys oven ollessa avoinna	1178 mm
Säädettävät jalat	Kyllä
Nettopaino (kg)	38,100 kg
Tuotemitat LxSxK	608x600x537 mm
EAN-koodi	8017709294366



Distribution

Ratkaisut	Kahvilat/viinibaarit; Hotellit; Ravintolat/pubit; Leipomo/Konditorio; Pakasteleivonnaisten ala; Elintarvikkeiden vähittäisala; QSR
------------------	---

Estetiikka

Väri	Ruostumaton teräs	Digitaalinäytön väri	Valkoinen
Luukku, jossa ruostumattomasta teräksestä tehdyt raidat	Kyllä	Kohokuvioitu etupaneeli	Kyllä
Digitaalinäyttö TFT	LCD	Logo	painettu Smeg

Säätimet

Muokattavat ohjelmat	99	Ajastinvaihtoehto	Kyllä
Ajastettavissa minuuteissa	Yhdestä minuutista 99 tuntiin + loputon	Monivaihekypsennys	Kyllä
Monivaihekypsennys	3 + esilämmitys	Monivaihekypsennys	Kyllä

Vaihtoehdot

Yhdisteltävä liesituuletin	K43X
-----------------------------------	------

Vakiovarusteet

Alumiinipelti 3820	tarvikepaketti 4 kpl	Veden liitännäputki	Kyllä
--------------------	----------------------	---------------------	-------

Sähköliitännä

Sähköpistokkeen tyyppi (F;E) Schuko

Rakennus

Uunin sisäpuolinen materiaali	Ever Clean -emali	Höyrytasot	3 + manuaalinen
Uunin mitat (PxLxK)	462x395x340mm	Vedentäyttö	Taka
Uunin mitat (PxLxK)	54,5 l	Ajansäätö	Elektroninen ajastin
Uunin sisäpuolinen materiaali	Ever Clean -emali	Lämpötila-alue	30–270°C
Hyllyjen määrä	4	Hälytys kypsennysajan päättyessä	Kyllä
Teline pelleille	Kromattu	Lämpöelementti sammuu ovea avattaessa	Kyllä
Hyllyjen etäisyys	80 mm	Manuaalinen turvatermostaatin palautus	Kyllä
Täysin avattava viileä ovi kaksoislasilla	Kyllä	Vedentäyttö	Kyllä
Oven kiinnitys	Kallistus	Lamppujen lukumäärä	1 halogeenilamppu
Kahvan tyyppi	Kiinteä	Valoteho	40 W
Sisälasi	Irroitettava	USB-portti	Kyllä
Uunin sisäpuolinen materiaali	80W	Vedentäyttö	Kyllä
Uunin sisäpuolinen materiaali	Kaksoisnopeus	Johdon pituus	115 cm
Uunin sisäpuolinen materiaali	2700 rpm	Takapaneeli	Galvanoitu
Uunin sisäpuolinen materiaali	2100 rpm	Ajastinvaihtoehto	IPX3
Kosteutusjärjestelmä joka tuulettimessa	Kyllä		

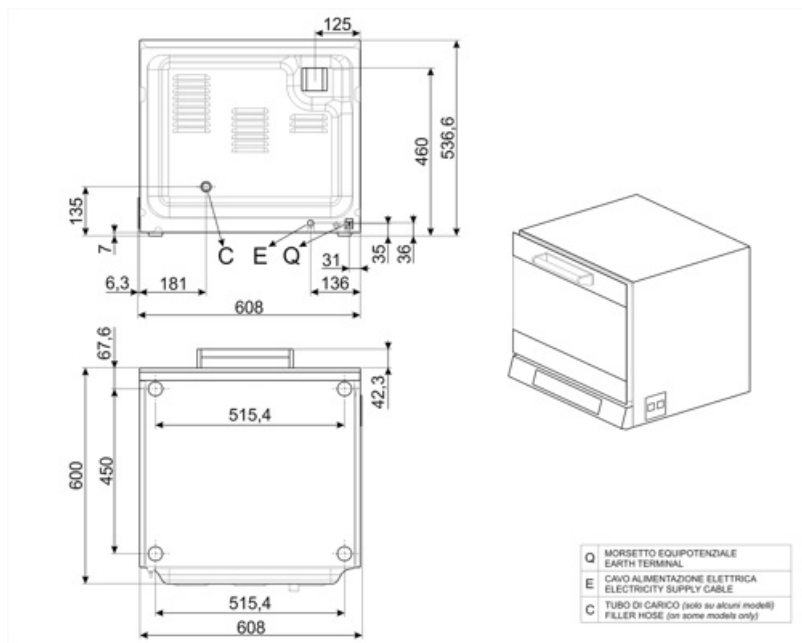

Q	MORSETTO EQUIPOTENZIALE EARTH TERMINAL
E	CAVO ALIMENTAZIONE ELETTRICA ELECTRICITY SUPPLY CABLE
C	TUBO DI CARICO (solo su alcuni modelli) FILLER HOSE (on some models only)

Not included accessories



3755

Litteä rei'itetty alumiinipelti

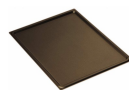

3780

Litteät tarttumattomat pellit

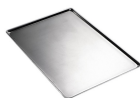

3820

Litteä alumiinipelti



3900

Litteä kromipinnoitettu ritilä (neljä kpl)



3926

Ilmavirtauksen vähennyssarja



4730

Ulkoisen säiliön sarja, 5 l.

Symbols glossary (TT)

	Tuuletin alavastuksella		Lämmitys koneellisella puhaltimella
	Lämmitys koneellisella puhaltimella, mukana kosteuden ruiskutus		Puhallinavusteinen ylägrilli
	Suuri grillin lämmitysosa		Staattinen lämmitys ylä- ja alavastuksilla
	Kaksoisnopeustuuletin		Alalämmitysvastus
	Ylä- ja alavastuslämmitys tuulettimella		Tuuletetun grillin lämmitys