

ALFA625H-2

Famiglia	Forni professionali
Sottofamiglia	Forno convezione 6 teglie EN 600x400 mm o GN1/1
Tipologia forno	Forno convezione umidificato
Controllo forno	Manuale
Capacità teglie	6 teglie EN 600x400 mm o GN1/1 (griglie e teglie piane escluse)
Collegamento elettrico di default	400 V 3N~ / 16 A / 10,5 kW / 50-60 Hz
Generazione vapore	Diretto
Memorizzazione programmi con applicativo	Non disponibile
Profondità massima a porta aperta	1521 mm
Piedini regolabili	Sì
Peso netto	76,000 kg
Dimensioni del prodotto LxPxH	798x757x793 mm
Codice EAN	8017709270193



Destinazione

Soluzioni	Bar/Caffetterie/Enoteche; Hotel; Ristoranti/Pub; Panetteria/Pasticceria; Industria/Surgelati; Food retail	Consigliato per	Prodotti da forno
------------------	---	------------------------	-------------------

Estetica

Colore	Acciaio Inox	Frontalino	Inox
Porta con fasce inox	Sì	Logo	Smeg stampato

Comandi

Regolazione tempo di cottura	1-60 minuti + infinito	Regolazione camino	Manuale
-------------------------------------	------------------------	---------------------------	---------

Opzioni

Versioni cerniera destra	ALFA625HR-2	Cappa abbinabile	K4610X
---------------------------------	-------------	-------------------------	--------

Costruzione

Materiale forno	Acciaio inox / vetro / materie plastiche	Iniezione acqua su ogni ventola	Sì
------------------------	--	--	----

Dimensioni cavità interna (lpxh)	672x437x546 mm	Livelli di umidificazione	Manuale
Volume lordo	184,8 lt	Posizione camino	Posteriore
Volume netto	165,6 lt	Tipologia timer	Elettrico
Volume netto interno	127,3 lt	Range temperatura	50-270°C
Materiale cavità	Acciaio inox	Indicazione di fine cottura	Sì
Numero ripiani	6	Lampada spia arancione raggiungimento t°	Sì
Telaio supporto teglie	Filo cromato	Lampada spia verde di fine cottura	Sì
Distanza tra i ripiani	77 mm GN1/1 - EN 600X400	Interruttore sicurezza ad apertura porta	Sì
Costruzione porta	Doppio vetro	Termostato di sicurezza riarmo manuale	Sì
Apertura porta	Laterale - cerniera a sinistra	Deflettore removibile	Sì
Tipologia maniglia	Rotativa	Illuminazione	2 Lampade LED
Vetro	Apribile con cerniera	Potenza luce	40 W
Numero e tipologia ventole	2 ventole controrotanti in senso alternato	Tubo di carico acqua	Sì
Potenza motore	180W	Lunghezza cavo di alimentazione	170 cm
Giri motore	Velocità singola	Pannello posteriore	Zincato
Giri motore velocità standard	2850 rpm	Protezione IPX	IPX3

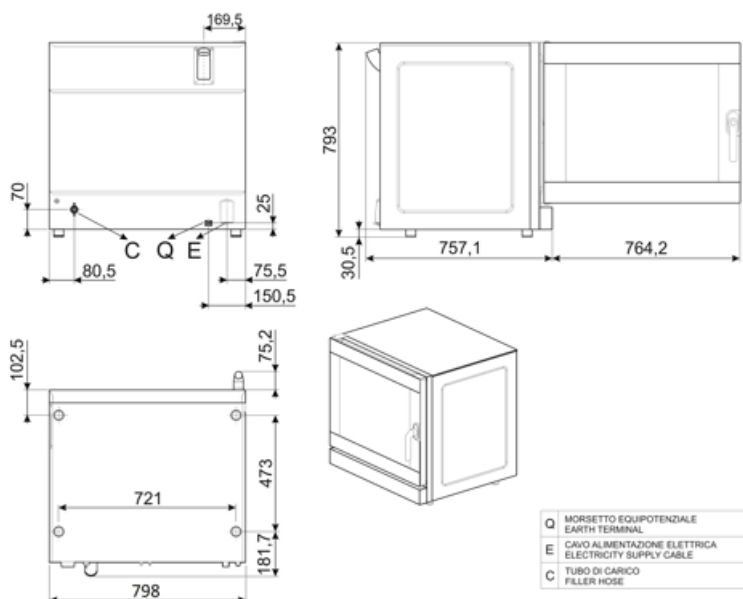

Accessori non inclusi



3743

Teglia in alluminio piana (4pz)



3751

Teglia piana forata in alluminio (4pz)



3805

Griglia piana in filo cromato (4pz)

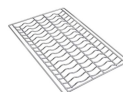

3810

Griglia ondulata per baguettes (4pz)



3927

Kit riduttore flusso aria per forni serie ALFA410, 420, 625, 1035



RGN11-625-2

Kit supporto teglie piane o griglie GN1/1 per modelli ALFA625



SVRPP420-625

Kit di raccordo tra due modelli ALFA420+420 o ALFA420+625 sovrapposti e cappa



T11TH20

Teglia GN1/1 antiaderente, altezza 20 mm



T11TH40

Teglia antiaderente GN1/1, altezza 40 mm



T11XH20

Teglia alluminio GN1/1, altezza 20 mm



T11XH65

Teglia alluminio GN1/1, altezza 6,5cm

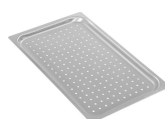

TF11XH2

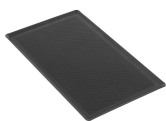

Teglia in alluminio microforata GN1/1, altezza 20 mm



TMF11TH2

Teglia GN1/1 antiaderente microforata, altezza 20 mm

Glossario simboli

- | | | | |
|--|--|---|---|
|  | Circolazione forzata aria calda tramite ventola e resistenza circolare |  | Circolazione forzata aria calda con iniezione umidità |
|--|--|---|---|