

C2M170NE



Famille	Réfrigérateurs
Installation	Intégrable
Catégorie	Combiné
Niche d'encastrement	178
Largeur de référence	Jusqu'à 60 cm
Hauteur de référence	160 - 200 cm
Type de refroidissement	Réfrigérateur froid brassé, congélateur froid ventilé
Dégivrage	Automatique
Type de charnières	Par glissières
Panneau de cuisine	Non fourni
Position des charnières	Droite
Porte réversible	oui
Code EAN	8017709337599



Esthétique

Esthétique	Universel	Couleur des parois latérales	Blanc
Couleur	Blanc	Logo	Sérigraphié
Matériau de la porte	Tôle d'acier	Couleur des finitions des balconnets	Gris métal
Couleur du logo	Gris métal	Couleur des finitions des tiroirs	Gris métal
Matériau des parois latérales	Tôle d'acier	Couleur des finitions des clayettes en verre	Chromé

Caractéristiques réfrigérateur



Nombre de compartiments	1	Dessus bac à légumes	oui
Type de compartiment	Compartiment Fruits et Légumes	Clayette porte-bouteilles	oui
Nombre de clayettes réglables	3	Type de dessus bac à légumes	Verre
Nombre de bacs à légumes	1	Eclairage interne réfrigérateur	oui
Shelves material	Verre	Type d'éclairage interne réfrigérateur	LED
Type de bac à légumes	Standard		

Contre-porte réfrigérateur

Nombre de balconnets réglables	3	Nombre de balconnets porte-bouteilles	1
---------------------------------------	---	--	---

Autres caractéristiques réfrigérateur



Accessoires réfrigérateur

Casier à oeufs

Turbine

oui

Caractéristiques congélateur

Nombre de tiroirs 3

Nombre de clayettes 2

Autres caractéristiques congélateur

Accessoires congélateur 1 bac à glaçons

Autres caractéristiques techniques

Type de contrôle de la température

Mécanique

Nombre de compresseurs

1

Type de gaz réfrigérant

R600a

Type compresseur

Standard

Agent d'expansion pour mousses isolantes

Cyclopentane

Performance / Etiquette énergétique - Reg. 2019



Consommation d'énergie annuelle 224 kWh/a

Classe énergétique E

Classe d'émissions acoustiques dans l'air C

Volume net total 262 l

Somme des volumes du (des) compartiment(s) congélation 69 l

Somme des volumes du (des) compartiment(s) Extra Fresh et du (des) compartiment(s) frais 193 l

Niveau sonore 38 dB(A) re 1 pW

Autonomie en cas de coupure de courant 13 h

Classe climatique SN, N, ST, T

EI 100 %

Raccordement électrique

Puissance nominale 115 W

Intensité 0,6 A

Tension 220-240 V

Fréquence 50 Hz

Longueur du câble d'alimentation 150 cm

Type de prise (F;E) Schuko

Informations logistiques

Largeur du produit 540 mm
Profondeur du produit 545 mm
sans poignée

Hauteur du produit avec pieds 1775 mm

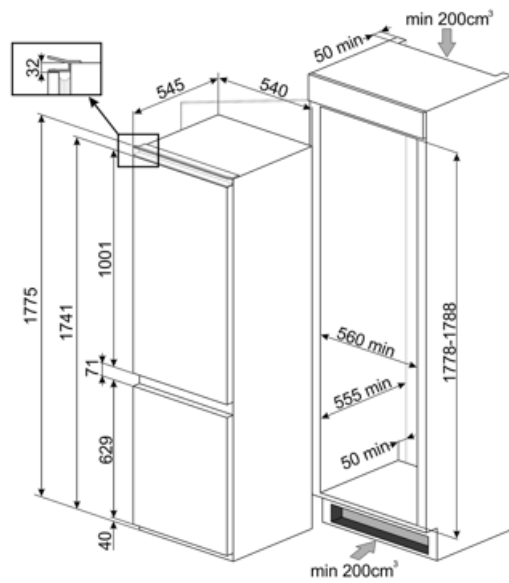

Symbols glossary



Dégivrage automatique : Le réfrigérateur se dégivre automatiquement. L'eau issue de ce dégivrage ne doit pas être récupérée car le réfrigérateur est équipé d'un système d'évaporation.



Brassé : Système de ventilation de refroidissement qui permet à l'air à l'intérieur du réfrigérateur d'être constamment et uniformément réparti.



Hauteur de la niche d'encastrement



Classe énergétique E



Eclairage intérieur LED : L'éclairage intérieur LED assure à la fois des économies d'énergie et un éclairage d'ambiance.



No-Frost : Le système No-Frost empêche la formation de glace (dans le congélateur) et de givre (dans le réfrigérateur). Par conséquent, le dégivrage périodique n'est plus nécessaire. De plus, les aliments sont mieux conservés et conservent leur consistance, leur saveur et leur goût, tandis que l'emballage ne colle pas les uns aux autres ni aux parois, en particulier dans le compartiment congélation.