

C3170NE



Termékcsalád	Hűtő
Üzembe helyezés	Beépíthető
Kategória	Alulfagyasztós hűtőszekrény
Beépítési magasság	178
Referencia szélesség	60 cm-ig cm
Referencia magasság	160 – 200 cm
Hűtés típusa	Ventilátoros hűtésű hűtőszekrény, no-frost fagyasztó
Leolvasztás	Automatikus
Zsanér típusa	Csúszózsanér
Zsanér pozíciója	Jobbra nyíló ajtó
Megfordítható ajtó	Igen
EAN kód	8017709293390



Design

Design család	Universale	Oldalsó szín	Fehér
Szín	Fehér	Logo	Silk screen
Anyag	Fémlemez	Ajtó polcok profilszíne	Ezüst
Logó színe	Ezüst	Fiókok profilszíne	Ezüst
Oldalsó anyag	Acél	Az üvegpolec profiljának színe	Króm

Hűtőszekrény rekesz jellemzői



Number of compartments	1	Frissentartó fedél	Igen
Compartment types	Fruit and vegetable compartment	Palacktartó polc	Igen
Állítható polcok száma	3	A	Üveg
Gyümölcs- és zöldségfiókok száma	1	frissentartó/zöldségfiókok fedelének típusa	
Shelves material	Üveg	Belső világítás a hűtőben	Igen
A frissentartó/zöldségfiókok fedelének típusa	Standard	Belső világítás típusa (hűtőszekrény)	LED

Hűtőszekrény belső ajtó

Állítható ajtópolcok száma	3	Palacktartó polcok száma	1
----------------------------	---	--------------------------	---

Hűtőszekrény egyéb jellemzői



Tartozékok	Tojástartó	Ventilátor	Igen
------------	------------	------------	------

Fagyasztórekesz jellemzői

Fiókok száma	3	Polcok száma	2
--------------	---	--------------	---

Fagyasztó egyéb jellemzői

Tartozékok	1 jégkészítő
------------	--------------

Egyéb műszaki jellemzők



A hőmérséklet-szabályozás típusa	Mechanikus
Kompresszorok száma	1
Hűtőközeg gáz típusa	R600a
Kompresszor típusa	Inverteres
Hűtőközeg mennyisége (gramm)	44 g
Foam agent	Cyclopentane

Teljesítmény / Energiacímke – 2019-es rendelet



Éves energiafogyasztás	224 kWh/a	Levegőben terjedő akusztikus zajkibocsátás	38 dB(A) re 1 pW
Energihatékonysági osztály	E	Hőmérséklet-emelkedés ideje	13 h
Levegőben terjedő akusztikus zajkibocsátási osztály	C	4 csillagos – Fagyasztási kapacitás	3,2 kg/24h
Teljes nettó űrtartalom	262 l	Klímaosztály	SN, T
Fagyasztó űrtartalom	69 l	EI	99 %
Hűtőtér űrtartalom	193 l		

Elektromos csatlakozás

Elektromos csatlakozás névleges értéke	125 W	Frekvencia (Hz)	50 Hz
Áramerősség	0,8 A	Tápkábel hossza	150 cm
Feszültség (V)	220-240 V	Csatlakozódugó	(F;E) Schuko







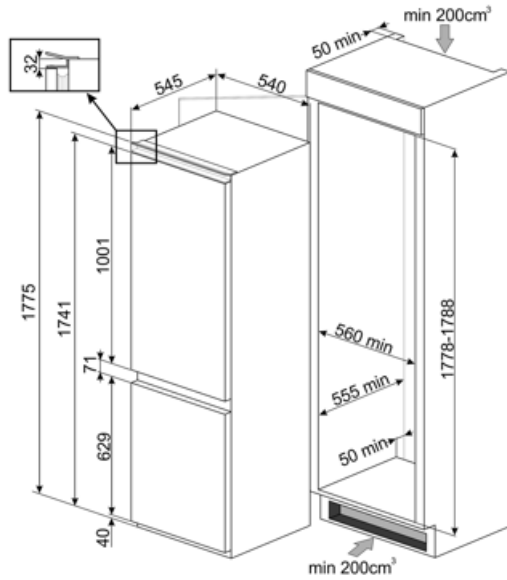

Logisztikai információk

Termék szélesség (mm) 540 mm
Mélység fogantyú nélkül 545 mm

Magasság 1775 mm
Termékszélesség nyitott ajtóval 540 mm



Symbols glossary

-  4 csillagos fagyasztó rekesz a jobb ételmegőrzés érdekében.
-  Az automatikus leolvasztási rendszer rendszeres időközönként automatikus leolvasztással működik, teljesen kiküszöbölve a leolvasztás szükségességét.
-  LED belső világítás: energiahatékonyabb és tartósabb mód a készülék belsejének megvilágítására.
-  Beépítési magasság
-  E energiahatékonysági osztály
-  A++: Az A++ energiahatékonysági osztály segít az A osztályhoz képest akár 20%-os energiamegtakarításban is. A maximális teljesítmény garantált minimális fogyasztás mellett.
-  Ventilátoros: A hideg levegő kényszerített elosztása a hűtőtérben, ami egyenletes hőmérséklet-eloszlást tesz lehetővé a hűtőszekrényen belül.
-  A Smeg intelligensebb és környezetbarátabb modellek felé történő elmozdulása az inverteres technológia választásához vezetett, ami jelentősen csökkenti a fogyasztást.
-  No Frost: A No Frost és Frost free rendszerek megakadályozzák a jégképződést, így nincs szükség leolvasztásra.