

C3170NE



Familie	Koelkast
Installatie	Inbouw
Categorie	Koel-vriescombinatie
Inbouwnis	178
Referentie breedte	Until 60 cm
Referentie hoogte	160 - 200 cm
Type koeling	Geventileerde koelkast, No Frost vriezer
Ontdooien	Automatisch
Type scharnier	Railgeleiding
Positie scharnier	Rechts
Deur omkeerbaar	Ja
EAN-code	8017709293390



Design

Esthetiek	Universeel	Kleur zijkanten	Wit
Kleur	Wit	Logo	Geëts
Materiaal deur	Plaatstaal	Profielkleur deurvakken	Zilver
Kleur logo	Zilver	Profielkleur lades	Zilver
Materiaal zijwanden	Plaatstaal	Kleur van glasplaatprofiel	Verchromd

Uitrusting koelkast



Number of compartments	1	Afdekplaat groentelade	Ja
Compartment types	Fruit and vegetable compartment	Flessenhouder	Ja
Aantal verstelbare leggers	3	Type groentelade / groentelade deksel	Glas
Aantal groente-/fruitlades	1	Binnenverlichting koelkast	Ja
Shelves material	Glas	Type binnenverlichting koelkast	Led
Type groentelade / groentelade deksel	Standaard		

Binnendeur koelkast

Aantal verstelbare binnendeurcompartimenten	3	Aantal flessenhouders	1
---	---	-----------------------	---

Overige features koelkast



Humidity Control	No	Ventilator	Ja
Accessoires	Eierhouder		

Uitrusting vriezer

Aantal lades	3	Aantal legplanken	2
--------------	---	-------------------	---

Overige features vriezer

Accessoires	1 ijsblokeshouder
-------------	-------------------

Overige technische eigenschappen



Type temperatuurcontrole	Meccanico
Aantal compressoren	1
Type koelmiddel	R600a
Type compressor	Variabele toeren
Hoeveelheid koelmiddel (gr)	44 g
Schuimmiddel	Cyclopentaan

Performance / Energy Label - Reg. 2019



Energieverbruik per jaar	224 kWh/a	Akoestische geluidsemisatie	38 dB(A) re 1 pW
Energie-efficiëntieklasse	E	Conserveringsduur zonder stroom	13 h
Geluidsniveau klasse	C	4 sterren-vriescapaciteit	3,2 kg/24h
Totaal netto inhoud	262 l	Klimaatklasse	SN, T
Netto inhoud vriescompartiment	69 l	EEL	99 %
Netto inhoud koelcompartiment(en)	193 l		

Elektrische aansluiting

Aansluitwaarde	125 W	Frequentie (Hz)	50 Hz
Stroom (A)	0,8 A	Lengte voedingskabel	150 cm
Spanning (V)	220-240 V	Stekker	(F;E) Schuko







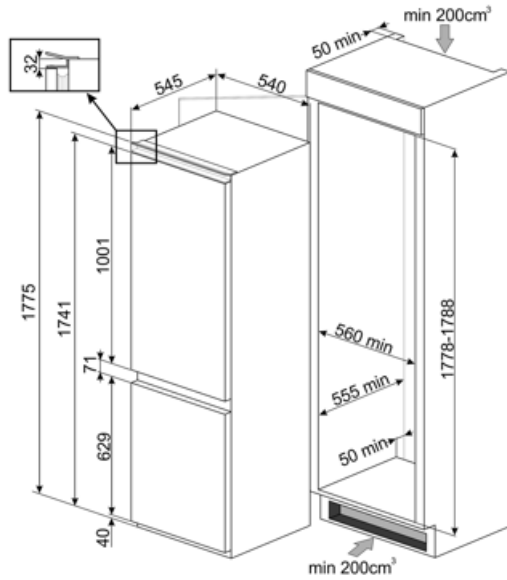

Logistieke informatie

Breedte product 540 mm
Diepte product 545 mm

Hoogte product 1775 mm
Productbreedte met
deuren maximaal
geopend 540 mm



Symbols glossary

-  vriezer
-  Het automatische ontdooisysteem werkt door automatisch te ontdooien met regelmatige tussenpozen, waardoor ontdooien helemaal niet nodig is.
-  Led-binnenverlichting: is een meer energie-efficiënte en duurzame manier om de binnenkant van het apparaat te verlichten.
-  Inbouw Nis
-  Energy efficiency class E
-  A ++: Energie-efficiëntieklasse A ++ helpt om tot 20% energie te besparen in vergelijking met klasse A. Maximale prestaties bij minimaal verbruik zijn gegarandeerd.
-  Geventileerd: geforceerde distributie van koude lucht in het koelgedeelte, waardoor een gelijkmatige temperatuurverdeling in de koelkast mogelijk is.
-  Invertertechnologie: De evolutie van Smeg's drogers naar intelligentere en milieuvriendelijkere modellen heeft geleid tot de keuze voor het gebruik van Invertertechnologie met warmtepompen, waardoor het energieverbruik aanzienlijk wordt verminderd.
-  No Frost: De No Frost- en Frost free-systemen voorkomen ijsvorming, zodat ontdooien niet nodig is.