

C475VE



Produktfamilie	Køleskab
Installation	Integrerbare
Kategori	Bundmontering
Indbygget niche	200
Referencebredde	70 - 80
Referencehøjde	160 - 200
Køletype	Køleskab med ventilator, statisk fryser
Optøning	Manuel
Hængseltype	Glidende
Hængselposition	Højre
Vendbar låge	Ja
EAN-kode	8017709321161



Æstetik

Æstetik	Universal	Dørhylde, profil farve	Krom
Farve	Hvid	Skuffer profilfarve	Krom
Materiale	Stål	Farve på glashyldeprofil	Krom
Sidemateriale	Stål	Display	7 segmenter
Sidefarve	Hvid	Display position	Intern (øverst)

Køleskabsafdeling egenskaber



Antal justerbare hylder	3	Flaskehylde	Ja
Antal frugt- og grøntsagsskuffer	1	Type af låg til grøntsagsskuffe	Glas
Type af justerbare hylder	Glas	Life Plus-zone	Ja
Type af låg til grøntsagsskuffer	Standard	Kølesk. indvendig belysning	Ja
Grøntsagsrum	Ja	Indvendig belysningstype (køleskab)	LED

Køleskab indvendig låge

Antal justerbare balkoner	5	Antal flaskebalkoner	1
---------------------------	---	----------------------	---

Andre køleskabsfunktioner



Tilbehør	Æggebakke	Blæser	Ja
Natural Plus Blu Light	Ja		

Fryseafdeling egenskaber

Antal skuffer	3	Antal hylder	2
---------------	---	--------------	---

Andre fryserfunktioner



Tilbehør	2 isbokse	Isbakke, hylde	Ja
Indfrysningsrum	Ja		

Andre tekniske egenskaber



Funktioner, skærm	Ferie, Lynfrysning, Hurtig køling, Temperaturalarm
Låge åben alarm	Ja
Temperaturalarm	Ja
Temperaturstyringstype	Elektronisk
Antal kompressorer	1
Kølemiddelgas, type	R600a
Type af kompressor	Kompressor med variabel hastighed
Ventileringsmiddel	Cyklopentan

Ydeevne / Energimærke - Reg. 2019









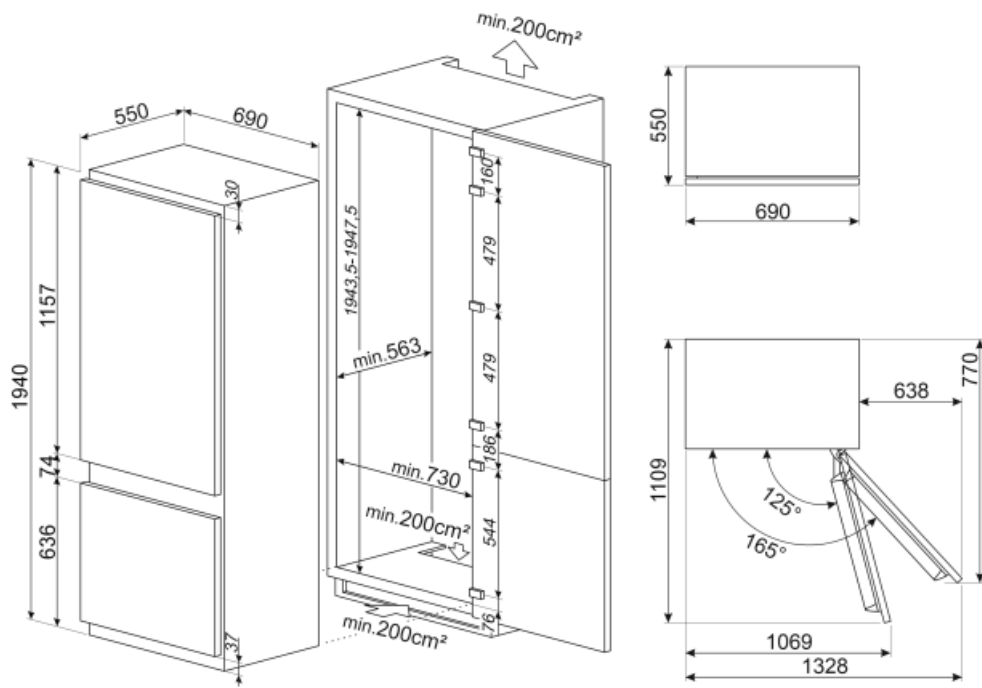

Årligt strømforbrug	240 kWh/a	Lydniveau	35 dB(A) re 1pW
Energieffektivitetsklasse	E	Optøningstid	11 h
Luftbåren akustisk støjemissionsklasse	B	4 stjernet - Frysekapacitet	4.6 Kg/24h
Samlet nettovolumen	400 l	Klimaklasse	SN, T
Summen af mængderne af de frosne rum	100 l	EEl	97 %
Summen af mængderne i kølerummet (ne) og det (de) frosne rum	300 l		

Elektrisk tilslutning

Stik	(F;E) Schuko	Spænding (V)	220-240 V
Elektrisk klassificering	95 W	Frekvens (Hz)	50 Hz
Nuværende	0,8 A	Kabellængde	193 cm



Symbols glossary (TT)

	Energieffektivitetsklasse E		Ventileret: Tvungen fordeling af kold luft i køleskabet, hvilket muliggør en jævn temperaturfordeling i køleskabet.
	Hurtigfrysning: Funktionen hurtigfrysning sænker temperaturen i rummet, når det aktiveres et par timer før brug.		Strømbesparelsestilstand: Strømsparetilstand giver dig mulighed for at deaktivere køleskabet og holde fryseren i funktion.
	LED indvendig belysning: er en mere energieffektiv og langvarig måde at belyse apparatets indre på.		Life Plus 0 °C: Temperaturen i Lifeplus-rum holdes på 0 °C, hvilket bevarer frisk kød og fisk længere.
	Smegs udvikling mod mere intelligente og miljøvenlige modeller har ført til valget af Inverter-teknologi, hvilket reducerer forbruget betydeligt.		Natural Plus Blu Light: Dette unikke Natural Plus Blu Light-system arbejder sammen med naturen for at øge opbevaringstiden for frugt og grøntsager.
	Indbygget niche		