

C475VE



Tuoteryhmä	Jääkaappi
Asennus	Sisäinen
Ryhmä	Alleasennettava
Asennuksen vaatima tila	200
Viiteleveys	70 – 80
Viitekorkeus	160 – 200
Jäähdytystyyppi	Jääkaapissa jäähdytyspuhallin, tavallinen pakastin
Sulatus	Manuaalinen
Saranatyyppi	Liukuva
Saranoiden sijainti	Oikealla
Luukun käteisyys voidaan vaihtaa	Kyllä
EAN-koodi	8017709321161



Estetiikka

Estetiikka	Universale	Oven hyllyjen reunan väri	Chrome
Väri	Valkoinen	Laatikkojen etuosan värin	Kromi
Materiaali	Metallia	Lasihyllyjen reunan väri	Kromi
Kylkien materiaali	Teräs	Näyttö	7 osaa
Kylkien väri	Valkoinen	Näytön osio	Sisällä (keittiötasossa)

Jääkaapin ominaisuudet



Säädettävien hyllyjen materiaali	3	Pullohylly	Kyllä
Hedelmä- ja vihanneslaatikoiden määrä	1	Vihanneslokeron kannen tyyppi	Lasi
Säädettävien hyllyjen määrä	Lasi	Life Plus -alue	Kyllä
Vihanneslaatikon kannen tyyppi	Standardi	Jääkaapin sisävalo	Kyllä
Kannellinen vihanneslokero	Kyllä	Jääkaapin sisävalon tyyppi	LEDit

Jääkaapin sisäovi

Säädettävien ovihyllyjen määrä	5	Pullohyllyjen määrä	1
--------------------------------	---	---------------------	---

Jääkaapin muut ominaisuudet



Lisävarusteet	Munakenno	Puhallin	Kyllä
Natural Plus Blue Light-valo	Kyllä		

Pakastimen ominaisuudet

Laatikoiden määrä	3	Hyllyjen määrä	2
-------------------	---	----------------	---

Pakastimen muut ominaisuudet



Lisävarusteet	2 jääpalamuottia	Jääpalamuotti	Kyllä
Pikapakastusosio	Kyllä		

Muut tekniset ominaisuudet



Näytön toiminnot	Lomatila, Pikapakastus, Pikajäähdytys, Lämpötilahälytys
Ovi auki-hälytys	Kyllä
Lämpötilan hälytin	Kyllä
Lämpötilansäätöjen määrä	Elektroninen
Kompressorien määrä	1
Jäähdytysaineen tyyppi	R600a
Kompressorin tyyppi	Vaihtelevan nopeuden kompressori
Vaahdon tyyppi	Syklopentaani

Suorituskyky / energiamerkintä - as. 2019



Vuotuinen energiankulutus	240 kWh/a	Äänitaso	35 dB(A) re 1 pW
Energialuokka	E	Kohotus aika	11 h
Äänitason luokka	B	4 tähteä - pakastuskapasiteetti	4.6 Kg/24h
Kokonaisnettotilavuus	400 l	Ilmastoluokitus	SN, T
Pakastetilojen tilavuuden summa	100 l	EEl	97 %
Kylmäsäilytystilojen ja pakastamattomien tilojen tilavuuksien summa	300 l		







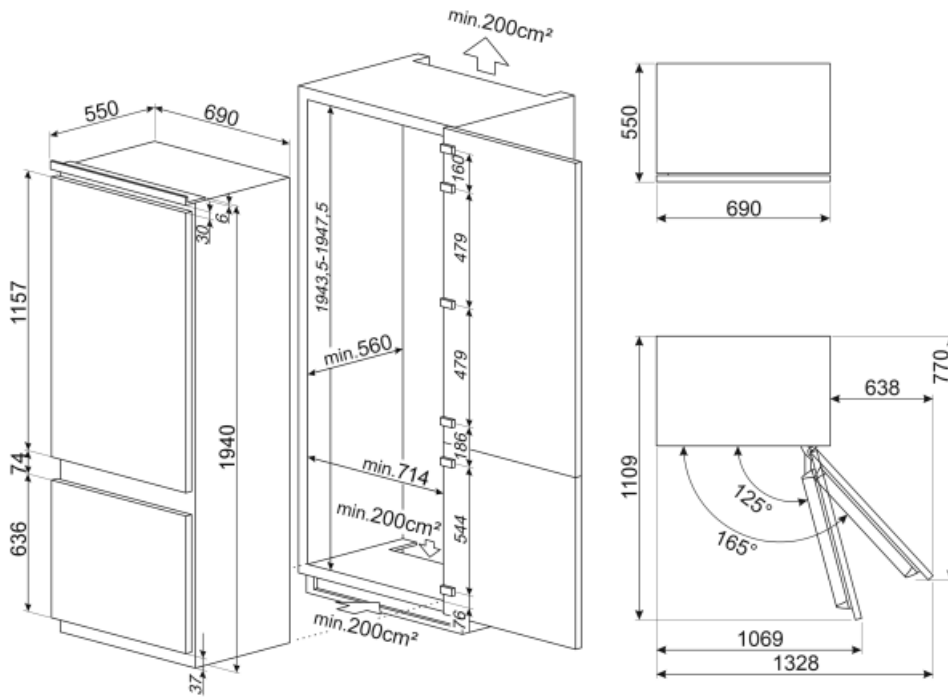

Sähköliitännä

Sähköpistokkeen tyyppi (F;E) Schuko
 Sähköliitännä 95 W
 Virta (A) 0,8 A

Jännite (V) 220-240 V
 Taajuus (Hz) 50 Hz
 Johdon pituus 193 cm



Symbols glossary (TT)

- | | | | |
|--|---|---|--|
|  | Tuuletettu: Kylmän ilman automaattinen jakelu jääkaappiosastoon, mikä mahdollistaa tasaisen lämpötilan jakelun jääkaapissa. |  | Pikapakastus: Pikapakastustoiminto jäähdyttää osaston lämpötilaa, kun se aktivoidaan muutama tunti ennen käyttöä. |
|  | Tehonsäästötila: Tehonsäästötilan avulla jääkaappi voidaan ottaa pois käytöstä ja pakastin voidaan pitää päällä. |  | LED-sisävalo: energiatehokkaampi ja kestävä tapa valaista laitteen sisäosa. |
|  | Life Plus 0 °C: Lifeplus-osastojen lämpötila pidetään 0 °C:ssa, jolloin liha ja kala pysyvät pidempään tuoreina. |  | Smegin siirtyminen älykkäämpiin ja ympäristöystävällisempiin malleihin on johtanut invertteriteknologian valitsemiseen, mikä karsii kulutusta merkittävästi. |
|  | Natural Plus Blu Light: Tämä ainutlaatunen Natural Plus Blu Light -järjestelmä toimii luonnon kanssa lisätäkseen hedelmien ja vihannesten säilyvyysaikaa. |  | Asennuksen vaatima tila |
|  | Energiatehokkuusluokka E | | |