

## C6IMXM2

Komfurstørrelse	60x60 cm
Antal rummed energimærke	1
Hulrumsvarmekilde	Elektrisk
Komfur type	Induktion
Hovedovn, type	Termoventileret ovn
Rengøringsystem hovedovn	Damprens
EAN-kode	8017709330927
Energieffektivitetsklasse	A



## Æstetik











Æstetik	Classic	Betjeningsknapper	Smeg Classic
Serie	Symphony	Betjening farve	Rustfrit stål
Design	Firkantet design	Ant. knapper	6
Farve	Rustfrit stål	Farve silketryk	Sort
Finish	Børstet	Display	Touch
Kommandopanel finish	Fingervenligt rustfrit stål	Låge	Med 2 vandrette paneler
Logo	Samlet st / stål	Glastype	Eclipse
Logoposition	Panel under ovnen	Håndtag	Smeg Classic
Farve på kogeplade	Rustfrit stål	Håndtag farve	Børstet rustfrit stål
Type af betjeningsindstilling	Hybrid: Betjeningsknapper + Touch	Opbevaringsrum	Låge
Glider	Rød	Fødder	Sølv

## Programmer/Funktioner

Ant. madlavningsfunktioner	8
----------------------------	---

## Traditionelle madlavningsfunktioner

 Statisk	 Varmluft	 Turbo (varmluft + bund + øvre + ventilator)
 Eco	 Lille grill	 Stor grill
 Ventilator grill (stor)	 Ventilator-assisteret bund	

## Rengøringsfunktioner

 Damprens
---

## Komfur tekniske egenskaber



### Zoner i alt 4

Forrest til venstre - Induktion - enkelt - 1.60 kW - Booster 2.10 kW - Ø 21.0 cm

Bagest til venstre - Induktion - enkelt - 1.20 kW - Booster 1.60 kW - Ø 15.0 cm

Bagest højre - Induktion - enkelt - 1.60 kW - Booster 2.10 kW - Ø 21.0 cm

Forrest til højre - Induktion - enkelt - 1.20 kW - Booster 1.60 kW - Ø 15.0 cm

Automatisk slukning ved overophedning	Ja	Visning af valgt zone	Ja
Panderegistrering	Ja	Restvarmeindikator	Ja
Visning af mindste pandediameter	Ja		

## Primær ovn tekniske egenskaber



Antal lamper	1	Aftagelige indvendig låge	Ja
Ventilatorantal	1	Samlet antal lågeglas	3
Nettovolumen, 1. rum	70 l	Antal termoreflekterende lågeglas	2
Bruttovolumen, 1. hulrum	79 l	Sikkerhedstermostat	Ja
Ovnrum materiale	Ever Clean-emaalje	Kølesystem	Tangentiel
Antal hylder	5	Nettodimensioner for indvendigt rum (HxBxD)	360X460X425 mm
Hylde type	Metalhylder	Temperaturstyring	Elektro-mekanisk
Type af lamper	Halogen	Bund-varmelegeme effekt	1200 W
Lys effekt	40 W	Øvre varmelegeme - effekt	1000 W
Tidsindstilling	Start og stop		
Lys når ovnlågen åbnes	Ja		
Lågeåbning	Flap ned		
Aftagelig låge	Ja		

Inderlåge i fuldt glas	Ja	Grillelement	1700 W
		Stor grill – effekt	2700 W
		Varmluftselement - effekt	2000 W
		Grill-type	Elektrisk

## Valg hovedovn

Timer	Ja	Min. temperatur	50 °C
Lydalarm for slut på tilberedning	Ja	Maksimal temperatur	260 °C

## Medfølgende tilbehør hovedovn

Rist med bag- og sidestop	1	40mm dyb plade	1
20 mm dyb plade	1	Gitterindsats	1

## Elektrisk tilslutning

Elektrisk klassificering	10000 W	Type elektrisk kabel installeret	Ja, enkeltfaset
Nuværende	44 A	Ledningstype	Ja, dobbelt- og trefaset
Spænding	220-240 V	Frekvens	50/60 Hz
Spænding 2 (V)	380-415 V	Morsettiera	5 ben

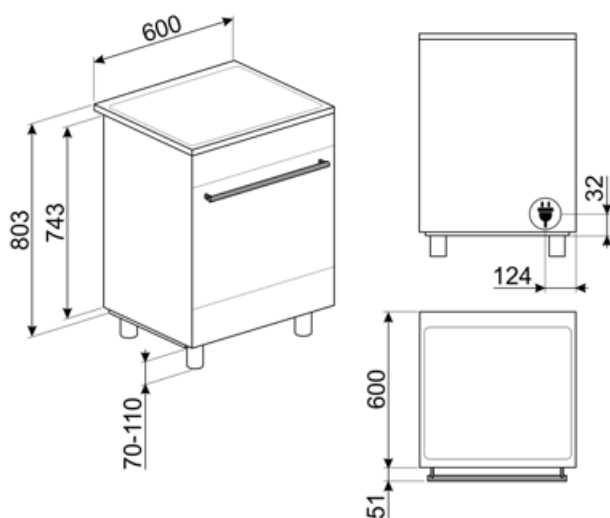

## Not included accessories

### AIRFRY

Air fryer rack AIRFRY . Ideal for recreating traditional frying in the oven, but with fewer calories and less fat. It allows you to cook quickly and simply dishes such as French fries, fried vegetables and fish, ensuring perfect browning and crispiness.



### GTP

\*\*Delvist udtrækkelige teleskop-skiner (1 niveau)\*\* Udrækning: 300 mm  
Materiale: Rustfrit stål AISI 430 poleret



### BNP608T

Teflonbelagt bakke, 8 mm dybde, skal placeres på gitteret



### KITPBX

Højdereducerende fødder (850 mm)



### BN620-1

Emaljeret bakke, 20 mm dyb



### BBQ

Double sided plate BBQ. Suitable for recreating succulent and crispy dishes in the oven with the typical taste of grilled cooking. The ribbed side is particularly suitable for meats and cheeses. The smooth side for fish, seafood and vegetables.



### TPKPLATE

Universalplade til induktion, gas, keramik og elektriske kogeplader. Non-stick overflade ideel til tilberedning af fisk, æg og grøntsager. Dimensioner: 410 X 240 mm.



### GTT

\*\*Udtrækkelige teleskop-skiner (1 niveau)\*\* Udrækning: 433 mm  
Materiale: Rustfrit stål AISI 430 poleret



### SFLK1

Børnesikring

### PRTX

Ildfast pizzasten med håndtag. D=35cm Ikke egnet til mikrobølgeovne. Passer til gasovne, skal sættes på gitteret.



### GRILLPLATE

Universalgryde til induktion, gas, keramik og elektriske kogeplader. Non-stick overflade ideel til tilberedning af kød, ost og grøntsager. Dimensioner: 410 x 240 mm.



### KITC6X

Splashback, 60x75 cm, rustfrit stål, passer til Master og Sinfonia fritstående komfurer

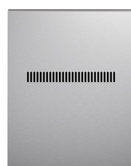

### SCRP

Induction and ceramic hobs and teppanyaki scraper



### STONE

Rektangulært ildfast sten Ideel til at lave pizzaer med, med samme resultat som en typisk træfyret ovn. Kan også bruges til bage brød med, focacciaer og andre opskrifter som tærter, flan eller småkager  
Dimensioner: L42 x H1,8 x P37,5 cm.



### PALPZ

Pizzaspade med håndtag der kan foldes væk width: 315mm længde: 325 mm



### BN640

Emaljeret bakke, 40 mm dyb

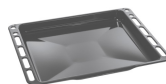

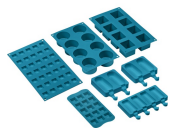

























### SMOLD

Sæt med 7 silikoneforme til is, ispinde, praliner, isterninger eller til portionsanretning af mad. Brugbar fra -60°C til +230°C

## Symbols glossary (TT)

 A: Product drying performance, measured from A+++ to D / G depending on the product family	 Installation i søjle: Installation i søjle
 Luftkølesystem: for at sikre en sikker overfladetemperatur.	 ...
 Triple glaslåger: Antal glaslåger.	 Ever Clean Emalje: Ever Clean emalje påføres elektrostatisk, hjørne til hjørne og kant til kant for at forhindre revner over tid. Det er en særlig pyrolytisk emalje, der er resistent over for syrer, der ud over at være behageligt lys, fremmer større rengøring af ovnvæggene takket være dens lavere porøsitet. Den bages ved over 850 °C og polymeriseres langsomt med en videnskabeligt bestemt hastighed for at sikre ensartet dybde og styrke Ever Clean emalje skaber en upåklagelig finish både på indersiden af ovnen og på bakkerne, hvilket gør ovnens overflader utrolig lette at vedligeholde over tid, da det reducerer vedhæftningen af fedt under tilberedningen
 Fingeraftrykssikkert rustfrit stål: Fingeraftrykssikkert rustfrit stål får rustfrit stål til at se ud som nyt.	 Ventilatorassisteret bund: blandingen af ventilator og lavere varmeelement alene gør det muligt at afslutte tilberedning af mad, der allerede er tilberedt på overfladen, men ikke indeni hurtigere. Dette system anbefales at afslutte tilberedning af mad, der allerede er godt tilberedt på overfladen, men ikke indeni, hvilket derfor kræver en moderat højere varme. Ideel til enhver form for mad.
 Statisk: Traditionel madlavning egnet til tilberedning af en ret ad gangen. Ventilatoren er ikke aktiv, og varmen kommer samtidig nedefra og ovenfra. Statisk madlavning er langsommere og mere delikat, ideel for at opnå veltilberedte og tørre retter selv indeni. Ideel til tilberedning af alle former for stege, fedt kød, brød, fyldte kager.	 Varmluft: det er den perfekte funktion til at tilberede alle typer retter på en mere delikat måde. Varmen kommer fra bagsiden af ovnen og fordeles hurtigt og jævnt Ventilatoren er aktiv. Det er også ideelt til madlavning på flere niveauer uden at blande lugt og smag.
 ECO: tilberedning med lavt energiforbrug: denne funktion er særligt velegnet til madlavning på en enkelt hylde med lavt energiforbrug. Det anbefales til alle typer mad undtagen dem, der kan generere meget fugt (f.eks. grøntsager). For at opnå maksimal energibesparelse og reducere tid anbefales det at sætte maden i ovnen uden at forvarme ovnrummet	 Grill: Meget intens varme kommer kun ovenfra fra et dobbelt varmeelement. Ventilatoren er ikke aktiv. Giver fremragende grill- og gratinerende resultater. Bruges i slutningen af madlavningen, giver det en ensartet bruning til retter.
 Halv grill: Til hurtig madlavning og bruning af mad. De bedste resultater opnås ved at bruge den øverste hylde til små genstande, de nederste hylder til større, såsom koteletter eller pølser. Med halv grill genereres kun varme i midten af legemet, så det er ideelt til mindre mængder.	 Ventilatorgrill: meget intens varme kommer kun ovenfra fra et dobbelt varmeelement Ventilatoren er aktiv. Det muliggør optimal grillning af tykkeste kød. Ideel til store kødudskæringer.

-  Turbo: varmen kommer fra 3 retninger: over, under og fra bagsiden af ovnen Ventilatoren er aktiv. Det giver mulighed for hurtig madlavning, selv på flere hylder uden at blande aromaerne. Ideel til store mængder eller fødevarer, der kræver intens tilberedning.
-  Induktion: Arbejdet med disse kogeplader er baseret på princippet om elektromagnetisk induktion. Varmen genereres direkte i bunden af gryden under dens kontakt med kogepladen.
-  Glasset på inderlågen: kan fjernes med få hurtige bevægelser for rengøring.
-  Automatisk åbning: nogle modeller har automatisk åbning af lågen, når cyklussen er færdig, hvilket er en perfekt løsning til håndtagssløse køkkenenheder, da der ikke er behov for et håndtag. Af sikkerhedsmæssige årsager låser lågen automatisk når maskinen er i brug for at undgå, at den åbnes utilsigtet.
-  Ovnrummet har 5 forskellige tilberedningsniveauer.
-  Kapaciteten angiver mængden af anvendelig plads i ovnrummet i liter.
-  Beskyttelse mod overophedning: Sikkerhedssystemet, der automatisk slukker for kogepladen i tilfælde af overophedning af kontrolenheden.
-  Inderlåge i ren glas: Inderlåge i ren glas, en enkelt flad overflade, som er nem at holde ren.
-  Sidelys: To modstående sidelygter øger synligheden inde i ovnen.
-  Angivelse af restvarme: Efter at den keramiske kogeplade er slukket, viser indikatoren for restvarme, hvilken af varmezonerne der stadig er varm. Når temperaturen falder til under 60 °C slukkes indikatoren.
-  Vapor Clean: En simpel rengøringsfunktion, der bruger damp til at løsne aflejringer i ovnrummet.

---

## Benefit (TT)

---

### Ægte varmluft

Den bedste madlavningsydelse garanteret af ventileret cirkulært flow

Flere ventilatorer og varmeelementer garanterer den perfekte aerodynamiske varmestrøm, hvilket muliggør homogen og hurtigere tilberedning inde i hulrummet.

### Induktionskomfur

Induktion giver hurtig tilberedning og præcis temperaturkontrol

Ved at bruge passende køkkenudstyr er induktion nem at bruge og vedligeholde, sikker og responsiv.

### Damprens

Ved at indsætte vand i en fordybning i bunden af hulrummet dannes damp, som blødgør resterne og letter deres fjernelse

Ved at indsætte vand i en fordybning i bunden af hulrummet dannes der damp, som blødgør resterne og letter deres fjernelse.

### Trykknapper

Nem og intuitiv timerindstilling med et enkelt tryk

### Enkelt turbine

Ovnen har en ventilator udstyret med et cirkulært varmeelement, der tillader madlavning med roterende varme

### Isotermisk hulrum

Den bedste madlavningsydelse ved den højeste energieffektivitet

### Tangentiel køling

Nyt kølesystem med tangentiel ventilator og luftstrøm fra lågen til stænkplade

### Flerniveaus halogenlys

Indvendig halogenbelysning på forskellige niveauer garanterer fremragende synlighed

### Justerbar højde

Komfuret flugter med arbejdsområdet takket være justerbare fødder

### Aftageligt indvendigt glas

Indvendige lågeglas er let aftagelige for fuldstændig rengøring

### Flerniveaus madlavning

Flere tilberedningsniveauer giver maksimal brugsfleksibilitet



### **Kold låge**

Under enhver funktion er det udvendige lågeglas koldt, så man undgår risiko for forbrændinger

### **AirFry (AIRFRY valgfrit tilbehør)**

Lettere og mere smagfuld mad takket være airfry-kurv (valgfrit tilbehør)

### **BBQ (valgfrit tilbehør)**

Tilberedning med grill direkte i ovnen med den dobbeltsidede grill (BBQ tilbehør)

### **Pizzasten (valgfrit tilbehør)**

Bagning med ildfast sten til bløde og sprøde pizza- og gærprodukter (STONE valgfrit tilbehør)

### **Opbevaringsrum**

Mere plads takket være det nederste rum, ideel til opbevaring af tilbehør eller køkkenredskaber