

# C81721F



<b>Produktfamilie</b>	Kühlschrank
<b>Installation</b>	Einbaugerät
<b>Produktkategorie</b>	Kühl-/Gefrierkombination
<b>Nischenhöhe in cm</b>	178
<b>Referenzbreite</b>	Bis 60 cm
<b>Referenzhöhe</b>	160 - 200 cm
<b>Kühlsystem</b>	Dynamische Umluftkühlung
<b>Abtausystem</b>	Kühlteil automatisch, Gefrierenteil manuell
<b>Scharniersystem</b>	Schlepptürtechnik
<b>Türanschlag</b>	Rechts
<b>Türanschlag reversibel</b>	Ja
<b>EAN-Code</b>	8017709295356



## Ästhetik



<b>Ästhetik</b>	Neutral	<b>Markenlogo</b>	Siebdruck
<b>Farbe</b>	Weiß	<b>Farbe der Profilleisten der Türablagen</b>	Silber
<b>Ausführung der Gerätetür</b>	Metall	<b>Farbe der Griffleisten der Schubladen</b>	Silber
<b>Ausführung/Position des Türgriffs</b>	Fest fixiert	<b>Farbe der Profilleisten der Einlegeböden</b>	Chrom
<b>Material der Seitenwände</b>	Metall	<b>Ausführung des Displays</b>	LED
<b>Farbe/Ausführung der Seitenwände</b>	Weiß	<b>Position des Displays</b>	Intern

## Aufteilung Kühlteil



<b>Anzahl der höhenverstellbaren Einlegeböden</b>	4	<b>Abdeckung für Obst- /Gemüse-Schublade</b>	Ja
<b>Anzahl der Obst- /Gemüseschubladen</b>	2	<b>Art der Abdeckung der Obst-/Gemüse- Schublade</b>	Sicherheitsglas
<b>Art der höhenverstellbaren Einlegeböden</b>	Sicherheitsglas	<b>Innenbeleuchtung des Kühlteils</b>	Ja
<b>Art der Obst- /Gemüseschublade</b>	Standard	<b>Art der Innenbeleuchtung Kühlteil</b>	LED

## Aufteilung Innentür Kühlteil

Anzahl der Türablagen mit transparenter Klappabdeckung	1	Anzahl der Flaschenborde	1
Anzahl der höhenverstellbaren Türablagen	2		

## Zusatzausstattung Kühlteil



Zubehör	Eierablage	Dynamische Umluftkühlung	Ja
---------	------------	--------------------------	----

## Aufteilung Gefrierteil

Anzahl der Gefrierschubladen	3
------------------------------	---

## Zusatzausstattung Gefrierteil

Zubehör	1 Eiswürfelschale
---------	-------------------

## Weitere technische Eigenschaften

Temperatursteuerung	Elektromechanisch
Anzahl der Kompressoren	1
Kältemittel	R600a
Kompressor	Standard
Material der Isolierschäumung	Cyclopentan

## Technische Daten / Energielabel - Reg. 2019 - bindend ab 1.3.2021



Jährlicher Energieverbrauch	272 kWh/Jahr	Luftschallemissionen	35 dB(A) re 1pW
Energieeffizienzklasse	F	Lagerzeit bei Störung	11.50 h
Luftschallemissionsklasse	B	4-Sterne	3.9 Kg/24h
Gesamtrauminhalt (in dm <sup>3</sup> oder l)	268 l	Gefriervermögen	
Summe der Rauminhalte der Tiefkühlfächer	72 l	Klimaklassen	SN, N, ST, T
Summe der Rauminhalte der Kaltlagerfächer und der Kühlfächer	196 l	EEl	125 %

## Elektrischer Anschluss

Netzstecker	(F;E) Schuko	Spannung	230-240 V
Elektrischer Gesamtanschlusswert	140 W	Frequenz	50 Hz
Absicherung	1.1 A	Länge Netzkabel	240 cm

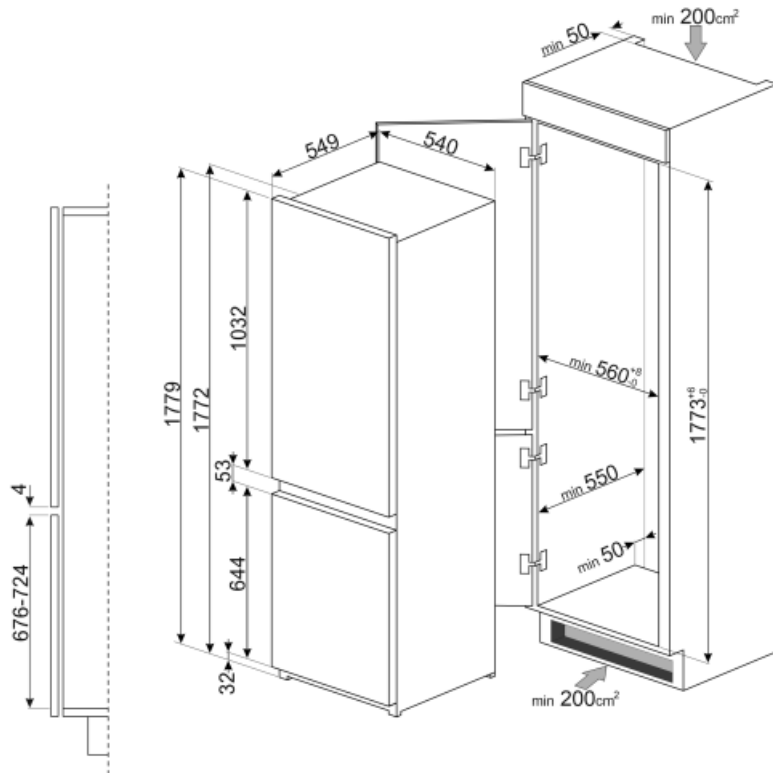

## Symbols glossary (TT)



4 Sterne-Gefrierfach: Für eine optimale Konservierung der Lebensmittel bei -18°C und kälter.



Abtauautomatik: vollautomatisches Abtauen in regelmäßigen Abständen, wodurch ein manueller Eingriff nicht mehr erforderlich ist.



Dynamische Umluftkühlung: ventilerte Kaltluft zirkuliert im gesamten Kühlteil und sorgt für eine konstante und gleichmäßige Temperaturverteilung.



Nischenhöhe 178 cm



A+: die Energieeffizienzklasse A+ ermöglicht eine Energieeinsparung von bis zu 10 % im Vergleich zur Klasse A.



LED-Display: zur optischen Anzeige der gewählten Programme, Funktionen und Optionen sowie die Restlaufzeit bis Programmende.



LED-Innenbeleuchtung: eine energieeffiziente, langlebige und sehr effektive Art der Ausleuchtung des Kühlteils.



Energieeffizienzklasse F