

C8174N3E1



Famiglia	Frigorifero
Installazione	Incasso
Categoria	Combinato
Nicchia da incasso	178
Larghezza di riferimento	Fino a 60
Altezza di riferimento	160 - 200
Sistema Total No - Frost	Solo scomparto congelatore
Tipo di raffreddamento	Frigorifero Ventilato, Freezer No-Frost
Sbrinamento	Automatico
Tipo di cerniera	A traino
Pannello cucina	Non in dotazione
Posizione cerniera	Destra
Porta reversibile	Sì
Codice EAN	8017709325015



Estetica



Estetica	Universale	Logo	Serigrafato
Colore	Bianco	Colore profilo mensole	Silver
Materiale Porta	Lamiera	Colore profilo cassette	Silver
Tipo Maniglia	Fissa	Colore profilo del ripiano in vetro	Silver
Materiale fianchi	Lamiera	Tipologia di Display	Touch LCD
Colore fianchi	Bianco	Posizione display	Interno (sul Top)

Allestimento Comparto Frigorifero



Numero ripiani regolabili	3	Ripiano copri - verduriera	Sì
Numero cassette frutta e verdura	2	Tipologia ripiano copri - verduriera	Cristallo
Tipologia ripiani regolabili	Cristallo	Illuminazione interna frigo	Sì
Tipologia verduriera	Standard	Tipo illuminazione interna frigo	Led

Controporta comparto Frigorifero

Numero mensole con coperchio trasparente	1	Numero mensole porta-bottiglie	1
---	---	---------------------------------------	---

Numero balconcini regolabili 2

Altre dotazioni Frigorifero



Accessori frigorifero Porta-uova Ventola Sì

Allestimento comparto Congelatore

Numero cassette 3

Altre dotazioni Congelatore

Accessories 1 contenitore ghiaccio, 2 accumulatori eutettici

Altre caratteristiche tecniche



Funzioni display

Holiday, Congelamento rapido, Raffreddamento rapido, Blocco tasti, Allarme temperatura, Cooling Timer

Spia allarme temperatura

Sì

Allarme porta aperta

Sì

Allarme temperatura

Sì

Tipo di controllo della temperatura

Elettronico

Numero di compressori

1

Tipo di gas refrigerante

R600a

Tipo di compressore

Standard

Agente schiumogeno

Ciclopentano

Prestazioni / Etichetta Energetica - Reg. 2019



Consumo annuo di energia	214 kWh/a	Emissioni di rumore aereo	35 dB(A) re 1pW
Classe di efficienza energetica	E	Autonomia di Conservazione senza energia elettrica	9.50 h
Classe di emissione di rumore aereo	B	Scomparto alimenti freschi - Volume lordo	197 l
Volume totale netto	256 l	4 stelle - Capacità di congelamento	7.0 Kg/24h
Somma dei volumi degli scomparti per prodotti congelati	61 l	Classe climatica	SN, N, ST, T
		IEE	100 %







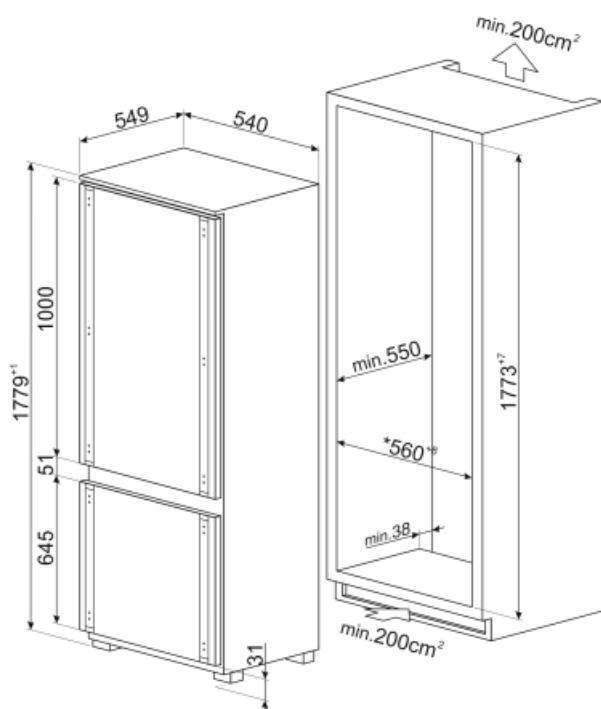
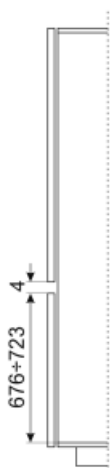
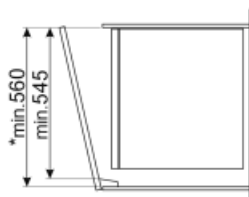



Somma dei volumi degli scomparti di raffreddamento e degli scomparti per prodotti non congelati 193 l

Collegamento Elettrico

Spina	(F;E) Schuko	Tensione (V)	230-240 V
Dati nominali di collegamento elettrico	140 W	Frequenza (Hz)	50 Hz
Corrente	1.1 A	Lunghezza cavo di alimentazione	240 cm



Glossario simboli

- | | | | |
|--|--|---|---|
|  | Sbrinamento automatico: Tutti i modelli di frigoriferi sono dotati di Sbrinamento automatico nel vano frigorifero. |  | Blocco comandi: L'opzione blocco comandi, presente su diverse tipologie di prodotti, permette di bloccare tutte le funzioni e i programmi impostati, nonché i comandi, per una totale sicurezza soprattutto in presenza di bambini. |
|  | Display LCD: Per ottimizzare le prestazioni e semplificare al massimo l'utilizzo dell'elettrodomestico, alcune lavabiancheria e alcuni frigoriferi sono dotati di un display LCD che permette di visualizzare lo stato di funzionamento del prodotto. |  | Ventilato: Sistema di ventilazione del freddo che permette di diffondere costantemente e in modo omogeneo l'aria all'interno del frigorifero. |
|  | Congelamento rapido: La funzione del congelamento rapido permette di congelare in tempi brevissimi grandi quantità di cibi freschi. Attivandola qualche ora prima, il congelatore abbassa la temperatura e dopo alcune ore ripristina automaticamente il normale funzionamento. |  | Funzione vacanze: Questa funzione è particolarmente utile in casi di prolungata assenza da casa, permette di disattivare il funzionamento del reparto frigorifero e mantenere in funzione solo il freezer. |
|  | Illuminazione interna a LED: L'illuminazione interna a LED garantisce un risparmio energetico e, al contempo, offre una luce di atmosfera. |  | Altezza nicchia incasso |
|  | No-Frost: Il sistema No-Frost evita la formazione di ghiaccio (nel congelatore) e di brina (nel frigorifero). Di conseguenza non sono più necessarie le periodiche operazioni di sbrinamento. Inoltre gli alimenti si conservano in modo più corretto e mantengono inalterati consistenza, sapore e gusto, mentre le confezioni non si attaccano tra di loro o alle pareti, in particolare nel vano congelatore. |  | Classe di efficienza energetica E |