

# C8174TNE



Produktfamilie	Køleskab
Installation	Integrerbare
Kategori	Bundmontering
Indbygget niche	178
Referencebredde	Indtil 60
Referencehøjde	160 - 200
Nej - frostsysteem	Total
Køletype	Total No Frost - Dobbelt kølesystem
Optøning	Automatisk
Hængseltype	Glidende
Hængselposition	Højre
Vendbar låge	Ja
EAN-kode	8017709293406



## Æstetik



Æstetik	Universal	Dørhylde, profil farve	Sølv
Farve	Hvid	Skuffer profilfarve	Sølv
Materiale	Stål	Farve på glashyldeprofil	Krom
Sidemateriale	Stål	Display	Touch LCD
Sidefarve	Hvid	Display position	Intern (øverst)

## Køleskabsafdeling egenskaber



Antal justerbare hylder	2	Flaskehylde	Ja
Antal frugt- og grøntsagsskuffer	1	Type af låg til grøntsagsskuffe	Glas
Type af justerbare hylder	Glas	Life Plus-zone	Ja
Type af låg til grøntsagsskuffer	Standard	Kølesk. indvendig belysning	Ja
Grøntsagsrum	Ja	Indvendig belysningstype (køleskab)	LED

## Køleskab indvendig låge

Antal justerbare balkoner	2	Antal flaskebalkoner	1
---------------------------	---	----------------------	---

## Andre køleskabsfunktioner



Tilbehør MultiFlow	Æggebakke Ja	Blæser	Ja
-----------------------	-----------------	--------	----

## Fryseafdeling egenskaber

Antal skuffer	3	Antal hylder	2
---------------	---	--------------	---

## Andre fryserfunktioner



Tilbehør	1 isboks	Indfrysningsrum	Ja
----------	----------	-----------------	----

## Andre tekniske egenskaber



Funktioner, skærm	Ferie, Lynfrysning, Hurtig køling, Temperaturalarm
Låge åben alarm	Ja
Temperaturalarm	Ja
Temperaturstyringstype	Elektronisk
Antal kompressorer	1
Kølemiddelgas, type	R600a
Type af kompressor	Kompressor med variabel hastighed
Ventileringsmiddel	Cyklopentan

## Ydeevne / Energimærke - Reg. 2019



Årligt strømforbrug	224 kWh/a	Lydniveau	38 dB(A) re 1pW
Energieffektivitetsklasse	E	Optøningstid	13 h
Luftbåren akustisk støjemissionsklasse	C	4 stjernet - Frysekapacitet	3.2 Kg/24h
Samlet nettovolumen	254 l	Klimaklasse	SN, T
Summen af mængderne af de frosne rum	69 l	EEl	99 %
Summen af mængderne i kølerummet (ne) og det (de) frosne rum	185 l		

## Elektrisk tilslutning

Stik	(F;E) Schuko	Spænding (V)	220-240 V
Elektrisk klassificering	125 W	Frekvens (Hz)	50 Hz
Nuværende	0,8 A	Kabellængde	150 cm

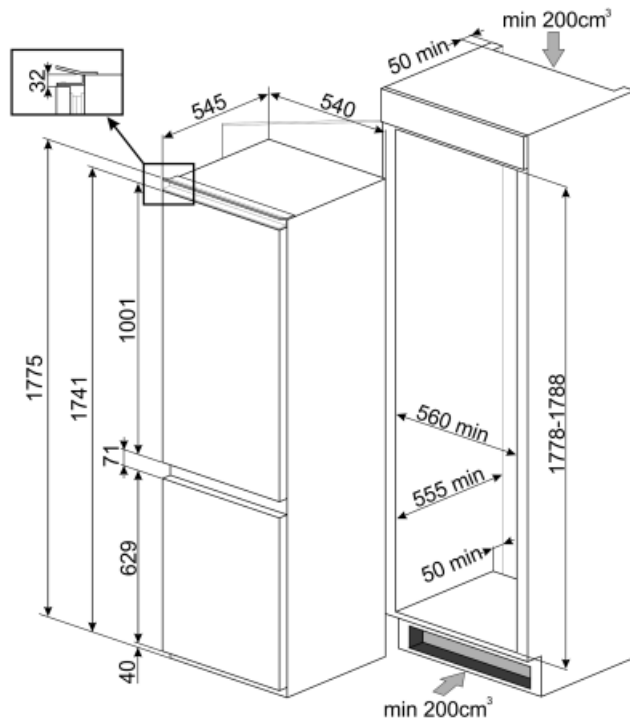

## Symbols glossary (TT)

	4-stjernet fryserum for bedre konservering af mad.		Det automatiske afrimningsystem fungerer ved automatisk afrimning med regelmæssige intervaller, hvilket eliminerer behovet for afrimning helt.
	A++: Energieffektivitetsklasse A ++ hjælper med at spare op til 20% energi sammenlignet med klasse A. Maksimal ydelse med minimalt forbrug er garanteret.		LCD-skærm: for at optimere ydeevnen og forenkle brugen af apparatet.
	Ventileret: Tvungen fordeling af kold luft i køleskabet, hvilket muliggør en jævn temperaturfordeling i køleskabet.		Hurtigfrysning: Funktionen hurtigfrysning sænker temperaturen i rummet, når det aktiveres et par timer før brug.
	Strømbesparelsetilstand: Strømsparetilstand giver dig mulighed for at deaktivere køleskabet og holde fryseren i funktion.		LED indvendig belysning: er en mere energieffektiv og langvarig måde at belyse apparatets indre på.
	Life Plus 0 °C: Temperaturen i Lifeplus-rum holdes på 0 °C, hvilket bevarer frisk kød og fisk længere.		Smegs udvikling mod mere intelligente og miljøvenlige modeller har ført til valget af Inverter-teknologi, hvilket reducerer forbruget betydeligt.
	Air plus: holder mad friskere i længere tid.		Indbygget niche
	Energieffektivitetsklasse E		