

C8174TNE



Οικογένεια προϊόντων
ΤΟΠΟΘΕΤΗΣΗ
ΚΑΤΗΓΟΡΙΑ
ΥΨΟΣ ΕΝΤΟΙΧΙΣΜΟΥ
Πλάτος αναφοράς
Ύψος αναφοράς
Σύστημα No - Frost
ΤΥΠΟΣ ΨΥΞΗΣ
Απόψυξη
Τύπος μεντεσέ
Θέση μεντεσέ
Αντιστρέψιμη πόρτα
Κωδικός EAN

Ψυγείο
 Εντοιχιζόμενο
 Ψυγειοκαταψύκτες
 178
 Έως 60 cm cm
 160 200 cm
 Ολικό
 Ολικό No Frost - διπλό σύστημα ψύξης
 Αυτόματη
 Με ολίσθηση
 Δεξιά
 Ναι
 8017709293406



ΑΙΣΘΗΤΙΚΗ



Αισθητική	Universal	Χρώμα προφίλ ραφιών πόρτας	Ασημί
Χρώμα	Λευκό	Χρώμα προφίλ συρταριών	Ασημί
Υλικό	Μεταλλικό φύλλο	Χρώμα προφίλ γυάλινου ραφιού	Χρώμιο
Πλευρικό υλικό	Ατσάλι	Οθόνη	LCD Touch
Χρώμα πλευράς	Λευκό	Θέση οθόνης	Εσωτερικά (επάνω)

ΘΑΛΑΜΟΣ ΣΥΝΤΗΡΗΣΗΣ

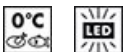

Αριθμός διαμερισμάτων	2	Κάλυμμα συρταριού	Ναι
Τύποι διαμερισμάτων	Διαμέρισμα φρούτων και λαχανικών, Διαμέρισμα Life Plus	Οριζόντια μπουκαλοθήκη	Ναι
Αριθμός ρυθμιζόμενων ραφιών	2	Κάλυμμα συρταριού λαχανικών	Γυαλί
Αριθμός συρταριών φρούτων και λαχανικών	1	Ζώνη Life Plus -0°C	Ναι
Shelves material	Γυαλί	Εσωτερικός φωτισμός συντήρησης	Ναι
Τύπος συρταριού λαχανικών	Standard	Τύπος εσωτερικού φωτισμού (συντήρησης)	Led

ΠΟΡΤΑ ΣΥΝΤΗΡΗΣΗΣ

Ρυθμιζόμενα ράφια πόρτας	2	Μπουκαλοθήκες	1
--------------------------	---	---------------	---

ΑΛΛΑ ΧΑΡΑΚΤΗΡΙΣΤΙΚΑ ΣΥΝΤΗΡΗΣΗΣ

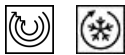

Έλεγχος υγρασίας Αξεσουάρ	No Αβγοθήκη	Multiflow Ανεμιστήρας	Nai Nai
---------------------------	-------------	-----------------------	---------

ΘΑΛΑΜΟΣ ΚΑΤΑΨΥΞΗΣ

Συρτάρια	3	Ράφια	2
----------	---	-------	---

ΑΛΛΑ ΧΑΡΑΚΤΗΡΙΣΤΙΚΑ ΚΑΤΑΨΥΞΗΣ



Αξεσουάρ	1 παγοθήκη	Θάλαμος ταχείας κατάψυξης	Nai
----------	------------	---------------------------	-----

ΑΛΛΑ ΤΕΧΝΙΚΑ ΧΑΡΑΚΤΗΡΙΣΤΙΚΑ



Οθόνη με επιλογές λειτουργιών	Διακοπές, Ταχεία κατάψυξη, Ταχεία συντήρηση, Συναγερμός θερμοκρασίας
Ειδοποίηση ανοιχτής πόρτας	Nai
Ειδοποίησης θερμοκρασίας	Nai
Τύπος θερμοστάτη	Ηλεκτρονικός
Μοτέρ	1
Τύπος ψυκτικού αερίου	R600a
Τύπος μοτέρ	Inverter
Τύπος μόνωσης	Κυκλοπεντάνιο

ΕΤΙΚΕΤΑ ΑΠΟΔΟΣΗΣ/ΕΝΕΡΓΕΙΑΣ - ΚΑΝ. 2019



Ετήσια κατανάλωση ενέργειας	224 kWh/a	Εκπομπή αερόφερτου θορύβου	38 dB(A) re 1 pW
ΕΝΕΡΓΕΙΑΚΗ ΚΛΑΣΗ	E	Χρόνος απόψυξης χωρίς ρεύμα	13 h
Κλάση θορύβου	C	Δυνατότητα κατάψυξης 4ων αστέρων	3,2 kg/24h
Συνολική καθαρή χωρητικότητα	254 λίτρα	Κλιματική κλάση	SN, T
Άθροισμα χώρων κατάψυξης	69 λίτρα	EEI	99 %
Άθροισμα χώρων συντήρησης	185 λίτρα		

ΗΛΕΚΤΡΙΚΗ ΣΥΝΔΕΣΗ

Όνομαστική ισχύς	125 W
Ένταση ρεύματος	0,8 A
Τάση (V)	220-240 V

Συχνότητα (Hz)	50 Hz
Μήκος καλωδίου τροφοδοσίας	150 cm
Φις	(F;E) Σούκο

ΔΙΑΣΤΑΣΕΙΣ

Πλάτος (mm)	540 mm
Βάθος χωρίς λαβή	545 mm

ΥΨΟΣ	1775 mm
Πλάτος με μέγιστο άνοιγμα πόρτας	540 mm

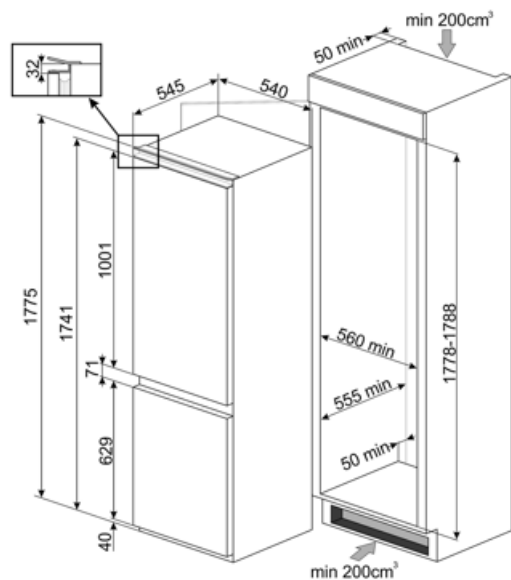

Symbols glossary



Κατάψυξη 4 αστέρων για καλύτερη συντήρηση των τροφίμων.



Το αυτόματο σύστημα απόψυξης λειτουργεί σε τακτά χρονικά διαστήματα εξαλείφοντας εντελώς την ανάγκη απόψυξης.



A++: Η κατηγορία ενεργειακής απόδοσης A++ συμβάλλει στην εξοικονόμηση ενέργειας έως και 20% σε σύγκριση με την κατηγορία A. Η μέγιστη απόδοση με ελάχιστη κατανάλωση είναι εγγυημένη.



Οθόνη LCD: βελτιστοποίηση της απόδοσης και απλοποίηση της χρήσης της συσκευής.



Ψύξη με κυκλοφορία αέρα: Η διανομή του κρύου αέρα στη συντήρηση, επιτρέπει ομοιόμορφη κατανομή της θερμοκρασίας.



ΤΑΧΕΙΑ ΚΑΤΑΨΥΞΗ: Η λειτουργία της ταχείας κατάψυξης μειώνει περαιτέρω τη θερμοκρασία του θαλάμου και την ενεργοποιείτε λίγες ώρες πριν βάλετε φρέσκα τρόφιμα στην κατάψυξη, ώστε να μπορεί να τα υποδεχτεί χωρίς να επηρεάστούν τα ήδη αποθηκευμένα τρόφιμα.



VACATION: Η λειτουργία εξοικονόμησης ενέργειας που επιτρέπει την απενεργοποίηση του θαλάμου της συντήρησης, ενώ συνεχίζεται η λειτουργία της κατάψυξης.



Εσωτερικός φωτισμός LED: είναι ένας πιο ενεργειακά αποδοτικός τρόπος φωτισμού του εσωτερικού της συσκευής.



Life Plus 0°C: Η θερμοκρασία στα διαμερίσματα Lifeplus διατηρείται στους 0°C, γεγονός που διατηρεί το κρέας και τα ψάρια περισσότερο.



Inverter τεχνολογία: Η Smeg εξελίσει την τεχνολογία για πιο έξυπνα και φιλικά προς το περιβάλλον μοντέλα, μειώνοντας σημαντικά την κατανάλωση.



Air plus: διατηρεί το φαγητό πιο φρέσκο για μεγαλύτερο χρονικό διάστημα.



Ύψος εντοιχισμού



Τάξη ενεργειακής απόδοσης E