

# C8174TNE

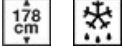

|                                  |   |
|----------------------------------|---|
| Tuoteryhmä                       | Jääkaappi                                       |
| Asennus                          | Sisäinen  |
| Ryhmä                            | Alleasennettava                                 |
| Asennuksen vaatima tila          | 178   |
| Viiteleveys                      | Enintään 60                                     |
| Viitekorkeus                     | 160 – 200                                       |
| NO-FROST-järjestelmä             | Yhteensä  |
| Jäähdytystyyppi                  | Täysi No Frost -<br>Kaksoisjäähdytysjärjestelmä |
| Sulatus                          | Automaattinen                                   |
| Saranatyyppi                     | Liukuva   |
| Saranoiden sijainti              | Oikealla  |
| Luukun käteisyys voidaan vaihtaa | Kyllä   |
| EAN-koodi                        | 8017709293406                                   |



## Estetiikka



|                    |            |                           |                          |
|--------------------|------------|---------------------------|--------------------------|
| Estetiikka         | Universale | Oven hyllyjen reunan väri | Hopea                    |
| Väri               | Valkoinen  | Laatikkojen etuosan värin | Hopea                    |
| Materiaali         | Metallia   | Lasihyllyjen reunan väri  | Kromi                    |
| Kylkien materiaali | Teräs      | Näyttö                    | Touch LCD                |
| Kylkien väri       | Valkoinen  | Näytön osio               | Sisällä (keittiötasossa) |

## Jääkaapin ominaisuudet



|                                       |           |                               |       |
|---------------------------------------|-----------|-------------------------------|-------|
| Säädettävien hyllyjen materiaali      | 2         | Pullohylly                    | Kyllä |
| Hedelmä- ja vihanneslaatikoiden määrä | 1         | Vihanneslokeron kannen tyyppi | Lasi  |
| Säädettävien hyllyjen määrä           | Lasi      | Life Plus -alue               | Kyllä |
| Vihanneslaatikon kannen tyyppi        | Standardi | Jääkaapin sisävalo            | Kyllä |
| Kannellinen vihanneslokeri            | Kyllä     | Jääkaapin sisävalon tyyppi    | LEDit |

## Jääkaapin sisäovi

Pullohyllyjen määrä 1

Säädettävien  
ovihyllyjen määrä 2

## Jääkaapin muut ominaisuudet

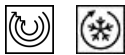

Lisävarusteet  
MultiFlow

Munakenno  
Kyllä

Puhallin

Kyllä

## Pakastimen ominaisuudet

Laatikoiden määrä 3

Hyllyjen määrä 2

## Pakastimen muut ominaisuudet



Lisävarusteet

1 jääpalamuotti

Pikapakastusosio

Kyllä

## Muut tekniset ominaisuudet



Näytön toiminnot

Ovi auki-hälytys

Lämpötilan hälytys

Lämpötilansäätöjen määrä

Kompressorien määrä

Jäähdytysaineen tyyppi

Kompressorin tyyppi

Vaahdon tyyppi

Lomatila, Pikapakastus, Pikajäähdytys, Lämpötilahälytys

Kyllä

Kyllä

Elektroninen

1

R600a

Vaihtelevan nopeuden kompressori

Syklopentaani

## Suorituskyky / energiamerkintä - as. 2019



Vuotuinen  
energiankulutus 224 kWh/a

Energialuokka E

Äänitason luokka C

Kokonaisnettotilavuus 254 l

Pakastetilojen  
tilavuuden summa 69 l

Kylmäsäilytystilojen ja

pakastamattomien

tilojen tilavuuksien

summa 185 l

Äänitaso 38 dB(A) re 1 pW

Kohotus aika 13 h

4 tähteä -  
pakastuskapasiteetti 3.2 Kg/24h

Ilmastoluokitus SN, T

EEl 99 %







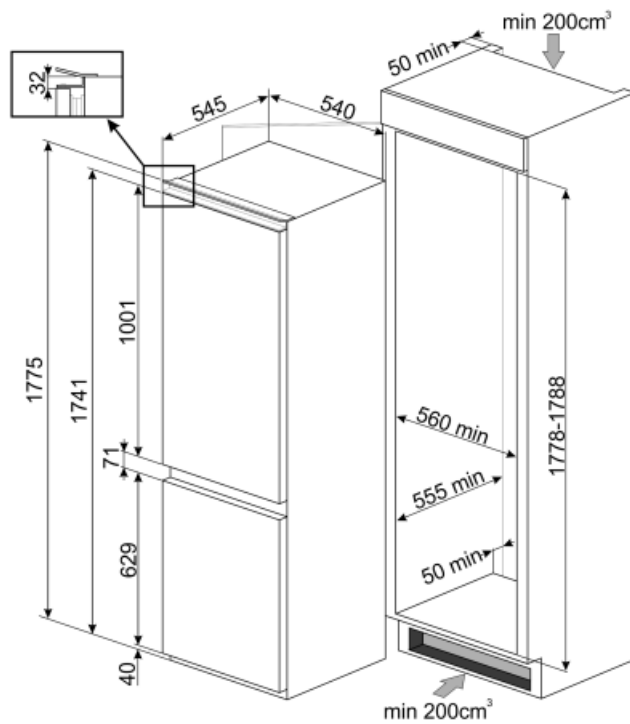





## Sähköliitännä

Sähköpistokkeen tyyppi (F;E) Schuko  
Sähköliitännä 125 W  
Virta (A) 0.8 A

Jännite (V) 220-240 V  
Taajuus (Hz) 50 Hz  
Johdon pituus 150 cm



## Symbols glossary (TT)

- |  |  |   |  |
|--|--|---|--|
|    | 4 tähden pakastuslokero ruoan parempaa säilytystä varten.  |    | Automaattinen sulatusjärjestelmä huolehtii sulatuksesta automaattisesti säännöllisin aikavälein, jolloin sulatuksesta ei tarvitse huolehtia. |
|    | A++: Energiatohokkuusluokka A++ auttaa säästämään jopa 20% energiaa luokkaan A verrattuna. Taatusti maksimaalinen suorituskyky minimaalisella kulutuksella.  |    | Energiatohokkuusluokka E   |
|    | LCD-näyttö: toiminnan optimoiseksi ja laitteen käytön yksinkertaistamiseksi.   |    | Tuuletettu: Kylmän ilman automaattinen jakelu jääkaappiosastoon, mikä mahdollistaa tasaisen lämpötilan jakelun jääkaapissa.                  |
|    | Pikapakastus: Pikapakastustoiminto jäähdyttää osaston lämpötilaa, kun se aktivoidaan muutama tunti ennen käyttöä.  |    | Tehonsäästötila: Tehonsäästötilan avulla jääkaappi voidaan ottaa pois käytöstä ja pakastin voidaan pitää päällä.                             |
|    | LED-sisävalo: energiatohokkaampi ja kestävä tapa valaista laitteen sisäosa.  |    | Life Plus 0 °C: Lifeplus-osastojen lämpötila pidetään 0 °C:ssa, jolloin liha ja kala pysyvät pidempään tuoreina.                             |
|  | Smegin siirtyminen älykkäämpiin ja ympäristöystävällisempiin malleihin on johtanut invertteriteknologian valitsemiseen, mikä karsii kulutusta merkittävästi. |  | Air plus: pitää ruoan tuoreena pidempään.  |
|  | Asennuksen vaatima tila  |   |  |