

C8174TNE



Famiglia	Frigorifero
Installazione	Incasso
Categoria	Combinato
Nicchia da incasso	178
Larghezza di riferimento	Fino a 60
Altezza di riferimento	160 - 200
Sistema Total No - Frost	Totale
Tipo di raffreddamento	No Frost Totale - Due circuiti di raffreddamento
Sbrinamento	Automatico
Tipo di cerniera	A traino
Posizione cerniera	Destra
Porta reversibile	Sì
Codice EAN	8017709293406



Estetica



Estetica	Universale	Colore profilo mensole	Silver
Colore	Bianco	Colore profilo cassette	Silver
Materiale Porta	Lamiera	Colore profilo del ripiano in vetro	Cromo
Materiale fianchi	Lamiera	Tipologia di Display	Touch LCD
Colore fianchi	Bianco	Posizione display	Interno (sul Top)

Allestimento Comparto Frigorifero



Numero ripiani regolabili	2	Ripiano porta - bottiglie	Sì
Numero cassette frutta e verdura	1	Tipologia ripiano copri - verduriera	Cristallo
Tipologia ripiani regolabili	Cristallo	Vano Life Plus-0° gradi	Sì
Tipologia verduriera	Standard	Illuminazione interna frigo	Sì
Ripiano copri - verduriera	Sì	Tipo illuminazione interna frigo	Led

Controporta comparto Frigorifero

Numero balconcini regolabili	2	Numero mensole porta-bottiglie	1
-------------------------------------	---	---------------------------------------	---

Altre dotazioni Frigorifero



Accessori frigorifero MultiFlow	Porta-uova Sì	Ventola	Sì
------------------------------------	------------------	---------	----

Allestimento comparto Congelatore

Numero cassette	3	Numero ripiani	2
-----------------	---	----------------	---

Altre dotazioni Congelatore



Accessories	1 contenitore ghiaccio	Zona congelamento rapido	Sì
-------------	------------------------	-----------------------------	----

Altre caratteristiche tecniche



Funzioni display	Holiday, Congelamento rapido, Raffreddamento rapido, Allarme temperatura		
Allarme porta aperta	Sì		
Allarme temperatura	Sì		
Tipo di controllo della temperatura	Elettronico		
Numero di compressori	1		
Tipo di gas refrigerante	R600a		
Tipo di compressore	Inverter		
Agente schiumogeno	Ciclopentano		

Prestazioni / Etichetta Energetica - Reg. 2019



Consumo annuo di energia	224 kWh/a	Emissioni di rumore aereo	38 dB(A) re 1 pW
Classe di efficienza energetica	E	Autonomia di Conservazione senza energia elettrica	13 h
Classe di emissione di rumore aereo	C	4 stelle - Capacità di congelamento	3.2 Kg/24h
Volume totale netto	254 l	Classe climatica	SN, T
Somma dei volumi degli scomparti per prodotti congelati	69 l	IEE	99 %







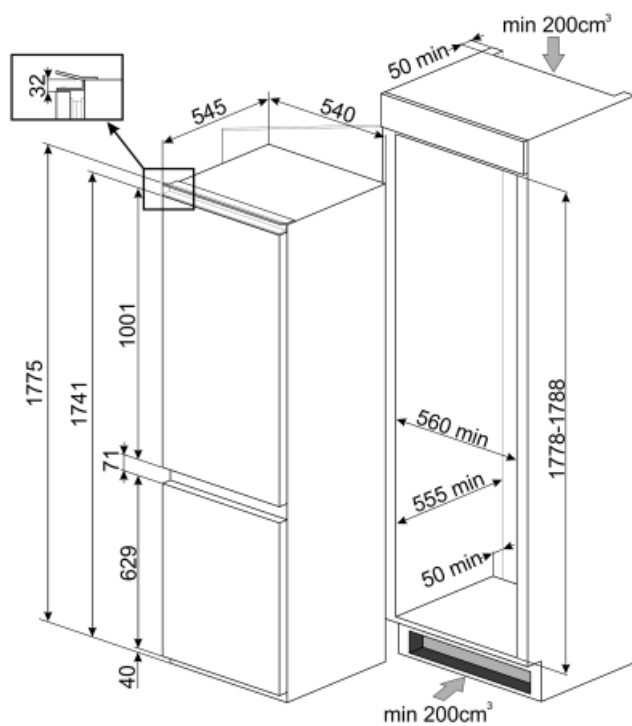





Somma dei volumi degli scomparti di raffreddamento e degli scomparti per prodotti non congelati 185 l

Collegamento Elettrico

Spina	(F;E) Schuko	Tensione (V)	220-240 V
Dati nominali di collegamento elettrico	125 W	Frequenza (Hz)	50 Hz
Corrente	0.8 A	Lunghezza cavo di alimentazione	150 cm



Glossario simboli

	4 stelle		Sbrinamento automatico: Tutti i modelli di frigoriferi sono dotati di Sbrinamento automatico nel vano frigorifero.
			Display LCD: Per ottimizzare le prestazioni e semplificare al massimo l'utilizzo dell'elettrodomestico, alcune lavabiancheria e alcuni frigoriferi sono dotati di un display LCD che permette di visualizzare lo stato di funzionamento del prodotto.
	Ventilato: Sistema di ventilazione del freddo che permette di diffondere costantemente e in modo omogeneo l'aria all'interno del frigorifero.		Congelamento rapido: La funzione del congelamento rapido permette di congelare in tempi brevissimi grandi quantità di cibi freschi. Attivandola qualche ora prima, il congelatore abbassa la temperatura e dopo alcune ore ripristina automaticamente il normale funzionamento.
	Funzione vacanze: Questa funzione è particolarmente utile in casi di prolungata assenza da casa, permette di disattivare il funzionamento del reparto frigorifero e mantenere in funzione solo il freezer.		Illuminazione interna a LED: L'illuminazione interna a LED garantisce un risparmio energetico e, al contempo, offre una luce di atmosfera.
	Zona Life Plus 0°C: grazie a una temperatura interna più bassa rispetto al resto del frigorifero, le qualità organolettiche degli alimenti vengono preservate.		L'evoluzione Smeg verso modelli più intelligenti ed ecosostenibili ha portato alla scelta della tecnologia Inverter che riduce significativamente i consumi.
	Sistema di raffreddamento Multiflow: il sistema di ventilazione Multiflow permette di diffondere costantemente e in modo omogeneo l'aria all'interno del frigorifero.		Altezza nicchia incasso
	Classe di efficienza energetica E		