

# C8174TNE



Produktgruppe	Kjøleskap
Installasjon	Innbygd
Kategori	Undermontert
Nisje for innbygging	178
Referansebredde	Opptil 60
Referansehøyde	160 - 200
No-Frost-system	Total
Type kjøling	Totale No Frost - Dobbelt kjølesystem
Tine	Automatisk
Type hengsel	Skyvbar
Hengselposisjon	Høyre
Vendbar dør	Ja
EAN-kode	8017709293406



## Estetisk linje



Estetikk	Universell	Dørhyller profil farge	Sølv
Farge	Hvit	Skuffe profilfarge	Sølv
Materiale	Stål	Fargen på glasshylle profil	Krom
Materiale side	Stål	Display	Touch LCD
Farge på side	Hvit	Displayposisjon	Intern (på topp)

## Avdelinger i kjøleskap



Antall justerbare hyller	2	Flaskehylle	Ja
Antall frukt- og grønnsaksskuffer	1	Type grønnsaksskuff	Glass
Type justerbare hyller	Glass	Life Plus-sone	Ja
Type skarpere / grønnsaksskuffer dekke	Standard	Belysning i kjøleskap	Ja
Grønnsaksskuff	Ja	Type belysning i kjøleskap	LED

## Innerdør i kjøleskap

Antall justerbare dørhyller	2	Antall flaskehylle	1
-----------------------------	---	--------------------	---

## Andre kjøleskapegenskaper



Tilbehør MultiFlow	Eggbrett Ja	Vifte	Ja
-----------------------	----------------	-------	----

## Egenskaper fryseravdeling

Antall skuffer	3	Antall hyller	2
----------------	---	---------------	---

## Andre fryseregenskaper



Tilbehør	1 isboks	Avdeling for hurtifrysing	Ja
----------	----------	---------------------------	----

## Andre tekniske egenskaper



Displayfunksjoner	Feriemodus, Hurtigfrysing, Hurtigkjøling, Temperaturalarm
Dør åpen alarm	Ja
Temperatur alarm	Ja
Type temperaturkontroll	Elektronisk
Antall kompressorer	1
Type kjølegass	R600a
Type kompressor	Variabel fartskompressor
Skummiddel	Syklopentan

## Ytelse / Energimerking - Reg. 2019



Årlig energiforbruk Energi	224 kWh/a	Støynivå	38 dB(A) re 1 pW
effektivitetsklasse	E	Tine tid	13 h
Luftbåren akustisk støyemisjonsklasse	C	Firestjerners frysekapasitet	3.2 Kg/24h
Totalt nettovolum	254 l	Klimaklasse	SN, T
Sum av volum i frossenkammer(e)	69 l	EEl	99 %
Sum av volum i kjølekammer(e) og frostfrikammer(e)	185 l		

## Elektrisk tilkobling



Støpseltype	(F;E) Schuko	Spenning (V)	220-240 V
Elektrisk tilkoblingseffekt	125 W	Frekvens (Hz)	50 Hz
		Lengde på ledning	150 cm

Strøm (A)

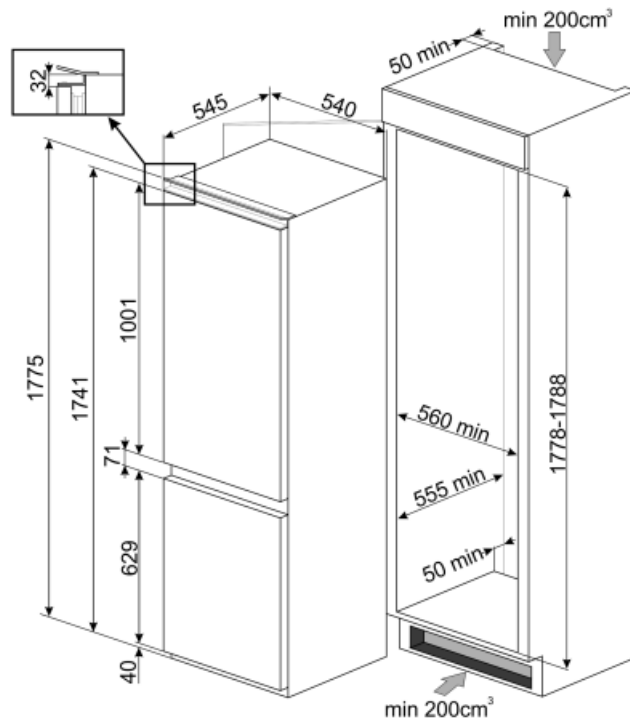
0,8 A



## Symbols glossary (TT)

	4-Stjerners frysekammer for bedre oppbevaring av mat.		A++: Energieffektivitetsklasse A++ hjelper med å spare inn opptil 20% energi sammenlignet med klasse A. Maksimal ytelse med minimalt forbruk er garantert.
	Det automatisk tinesystemet brukes som automatisk tining ved faste intervaller, noe som eliminerer behovet for opptining i en periode.		LCD-display: for å optimere ytelsen og forenkle bruken av apparatet.
	Ventilert: Tvungen fordeling av kald luft i kjølekammeret, noe som gir jevn temperatur innvendig i kjøleskapet.		Hurtigfrys: Hurtigfrysfunksjon bringer temperaturen i rommet ned hvis den aktiveres noen timer før bruk.
	Strømsparingsmodus: Strømsparingsmodus gjør det mulig å deaktivere kjøleskapet og holde fryseren i gang.		Innvendige LED-lamper: Er mer energi- og tidseffektive til belysning av apparatets innside.
	Life Plus 0 °C: Temperaturen i Lifeplu-kammeret holdes ved 0 °C, noe som gir god holdbarhet til ferskt kjøtt og fisk.		Utviklingen til Smeg mot mer intelligente og økovenlige modeller, har gjort at vi har valgt inverter-teknologi, noe som reduserer energiforbruket betraktelig.
	Air plus: Holder maten fersk lenger.		Nisje for innbygging
	Energieffektivitetsklasse E		