

# C8175TNE



<b>Produktfamilie</b>	Kühlschrank
<b>Installation</b>	Einbaugerät
<b>Produktkategorie</b>	Kühl-/Gefrierkombination
<b>Nischenhöhe in cm</b>	178
<b>Referenzbreite</b>	Bis 60 cm
<b>Referenzhöhe</b>	160 - 200 cm
<b>No Frost</b>	100%
<b>Kühlsystem</b>	No Frost - Doppeltes Kühlsystem
<b>Abtausystem</b>	Automatisch
<b>Scharniersystem</b>	Schlepptürtechnik
<b>Türanschlag</b>	Rechts
<b>Türanschlag reversibel</b>	Ja
<b>EAN-Code</b>	8017709293420



## Ästhetik



<b>Ästhetik</b>	Neutral	<b>Markenlogo</b>	Siebdruck
<b>Farbe</b>	Weiß	<b>Farbe der Profilleisten der Türablagen</b>	Silber
<b>Ausführung der Gerätetür</b>	Metall	<b>Farbe der Griffleisten der Schubladen</b>	Silber
<b>Farbe/Ausführung des Markenlogos</b>	Silber	<b>Farbe der Profilleisten der Einlegeböden</b>	Chrom
<b>Material der Seitenwände</b>	Metall	<b>Ausführung des Displays</b>	Touch-LCD
<b>Farbe/Ausführung der Seitenwände</b>	Weiß	<b>Position des Displays</b>	Extern

## Aufteilung Kühlteil



<b>Anzahl der höhenverstellbaren Einlegeböden</b>	2	<b>Flaschenbord</b>	Ja
<b>Anzahl der Obst-/Gemüseschubladen</b>	1	<b>Art der Abdeckung der Obst-/Gemüse-Schublade</b>	Sicherheitsglas
<b>Art der höhenverstellbaren Einlegeböden</b>	Sicherheitsglas	<b>Kaltlagerfach Life-Plus (nahe 0°C), Schublade mit Sichtfenster, rollengeführt</b>	Ja
<b>Art der Obst-/Gemüseschublade</b>	Standard	<b>Innenbeleuchtung des Kühlteils</b>	Ja
<b>Abdeckung für Obst-/Gemüse-Schublade</b>	Ja	<b>Art der Innenbeleuchtung Kühlteil</b>	LED

## Aufteilung Innentür Kühlteil

Anzahl der höhenverstellbaren Türablagen	2	Anzahl der Flaschenborde	1
--	---	--------------------------	---

## Zusatzausstattung Kühlteil



Zubehör Multiflow-Umluftsystem	Eierablage Ja	Dynamische Umluftkühlung	Ja
--------------------------------	---------------	--------------------------	----

## Aufteilung Gefrierteil

Anzahl der Gefrierschubladen	3	Anzahl der Einlegeböden	2
------------------------------	---	-------------------------	---

## Zusatzausstattung Gefrierteil



Zubehör	1 Eiskwürfelschale	Schnellgefrierfach	Ja
---------	--------------------	--------------------	----

## Weitere technische Eigenschaften



Display-Funktionen	Holiday, Schnellgefrieren, Schnellkühlen, Temperaturalarm
Türalarm	Ja
Temperaturalarm	Ja
Temperatursteuerung	Elektronisch
Anzahl der Kompressoren	1
Kältemittel	R600a
Kompressor	Inverter-Technik (elektronisch gesteuert)
Füllmenge des Kältemittels	44 g
Material der Isolierschäumung	Cyclopentan

## Technische Daten / Energielabel - Reg. 2019 - bindend ab 1.3.2021



Jährlicher Energieverbrauch	224 kWh/Jahr	Luftschallemissionen	38 dB(A) re 1 pW
Energieeffizienzklasse	E	Lagerzeit bei Störung	13 h
Luftschallemissionsklasse	C	4-Sterne Gefriervermögen	3.2 Kg/24h
		Klimaklassen	SN, T

Gesamtrauminhalt (in dm<sup>3</sup> oder l) 254 l EEI 99 %

Summe der Rauminhalte der Tiefkühlfächer 69 l







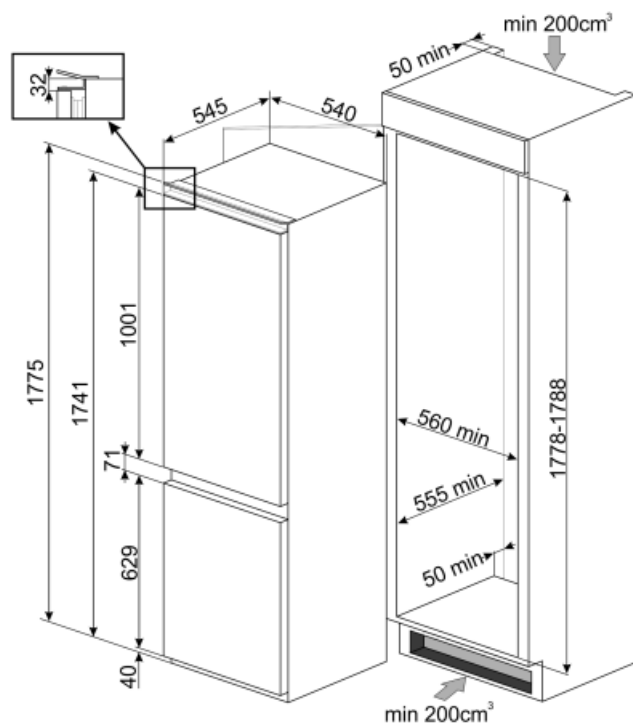





Summe der Rauminhalte der Kaltlagerfächer und der Kühlfächer 185 l

## Elektrischer Anschluss

Netzstecker	(F;E) Schuko	Spannung	220-240 V
Elektrischer Gesamtwert	125 W	Frequenz	50 Hz
Absicherung	0.8 A	Länge Netzkabel	150 cm



## Symbols glossary (TT)

	4 Sterne-Gefrierteil: Für eine optimale Konservierung der Lebensmittel bei -18°C und kälter.		
	Abtauautomatik: vollautomatisches Abtauen in regelmäßigen Abständen, wodurch ein manueller Eingriff nicht mehr erforderlich ist.		LCD-Display: optische Anzeige zur Vereinfachung der Temperatureinstellung und Aktivierung aller Sonderfunktionen.
	Dynamische Umluftkühlung: ventilerte Kaltluft zirkuliert im gesamten Kühlteil und sorgt für eine konstante und gleichmäßige Temperaturverteilung.		Schnellgefrieren: für ein schnelles und zeitlich begrenztes einfrieren des Gefriergutes. Zu empfehlen direkt nach dem Einkauf oder zum Einfrieren frischer Lebensmittel.
	Holiday-Urlaubsschaltung: dieser Energiesparmodus ermöglicht während des Urlaubes das Kühlteil zu deaktivieren und das Gefrierteil in Betrieb zu lassen.		LED-Innenbeleuchtung: eine energieeffiziente, langlebige und sehr effektive Art der Ausleuchtung des Kühlteils.
	Life Plus 0°C: die Temperatur in diesem Kaltlagerfach wird auf nahe 0°C gehalten, wodurch frisches Fleisch, Fisch etc. wesentlich länger haltbar sind.		Inverter-Motor: ermöglicht eine höhere Leistung bei optimiertem Wirkungsgrad, reduziert den Energieverbrauch sowie das Betriebsgeräusch und ist zudem langlebiger.
	Multiflow Cooling System: the Multiflow ventilation system allows an even distribution of cool air around the fridge cabinet.		Nischenhöhe 178 cm
	Energieeffizienzklasse E		