

C8175TNE



| | |
|--------------------------|--|
| Familia | Frigorífico |
| Instalación | Integración |
| Categoría | Combinado |
| Nicho de empotrado | 178 |
| Ancho de referencia | Until 60 |
| Altura de referencia | 160 - 200 |
| Sistema Total No - Frost | Sistema total No-Frost |
| Sistema de refrigeración | No Frost Total - Sistema de enfriamiento doble |
| Descongelación | Automático |
| Tipo de bisagra | Bisagra deslizante |
| Posición bisagra | Derecha |
| Puerta reversible | Si |
| Código EAN | 8017709293420 |



Estética



| | | | |
|---------------------------|-----------|---|--------------------------------|
| Estética | Universal | Logo | Serigrafiado |
| Color | Blanco | Color del perfil de los estantes de la puerta | Plata |
| Material de la puerta | Chapa | Color del perfil de los cajones | Plata |
| Color logo | Plata | Color del perfil del estante de vidrio | Cromo |
| Material de los laterales | Acero | Pantalla | Touch LCD |
| Color laterales | Blanco | Posición display | Interno (en la parte superior) |

Instalación compartimento frigorífico

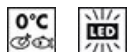

| | | | |
|-------------------------------------|----------|---|---------|
| Número estantes regulables | 2 | Estante portabotellas | Si |
| Número de cajones fruta y verdura | 1 | Tipología estante cubre cajón de verduras | Cristal |
| Tipología estantes regulables | Cristal | Compartimento Extra-Fresh | Si |
| Tipo de cajón | Estándar | Iluminación interna frigorífico | Si |
| Estante cubre cajón para la verdura | Si | Tipo de iluminación interior frigorífico | LED |

Contrapuerta compartimento frigorífico

Número compartimentos de puerta regulables 2

Número de compartimento portabotellas

1

Otros equipos frigorífico



Accesorios Multiflow

Huevera Si

Ventilador

Si

Instalación compartimento congelador

Número de cajones 3

Número estantes

2

Otros equipos congelador



Accesorios

1 cubitera

Zona de congelación rápida

Si

Otras características técnicas



Funciones pantalla

Holiday, Congelación rápida, Enfriamiento rápido, Alarma temperatura

Alarma apertura puerta

Si

Temperatura Alarma

Si

Tipo de control de la temperatura

Electrónico

Número de compresores

1

Tipo de gas refrigerante

R600a

Tipo de compresor

Compresor Inverter

Cantidad de gas refrigerante (gr)

44 g

Agente espumante

Ciclopentano

Rendimiento / Etiqueta energética - Reg. 2019



Consumo anual de energía 224 kWh/a

Rumorosidad 38 dB(A) re 1 pW

Clase de eficiencia energética del modelo E

Autonomía de conservación sin energía eléctrica 13 h

Airborne acoustical noise emission class C

4 estrellas - Capacidad congelación 3.2 Kg/24h

Volumen neto total 254 l

Clase climática SN, T

Volumen total del compartimento congelador 69 l

EI 99 %

Volumen total
compartimento
frigorífico 185 l







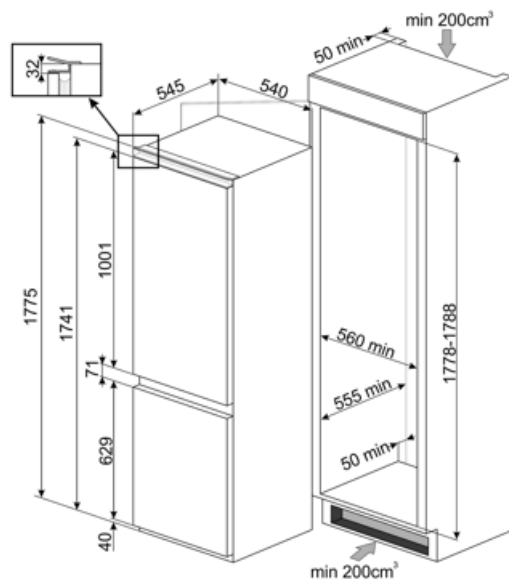





Conexión eléctrica

Enchufe Schuko (F;E)
Datos nominales de
conexión eléctrica 125 W
Corriente 0,8 A

Tensión 220-240 V
Frecuencia (Hz) 50 Hz
Longitud del cable de
alimentación 150 cm



Symbols glossary (TT)

-  4 estrellas
-  Descongelación automática: todos los modelos de refrigerador están equipados con descongelación automática en el compartimento del refrigerador.
-  Ventilado: sistema de ventilación de enfriamiento que permite difundir constante y uniformemente el aire dentro del refrigerador.
-  Función de vacaciones: esta función es particularmente útil en casos de ausencia prolongada del hogar, le permite desactivar el funcionamiento del departamento de refrigeradores y mantener solo el congelador en funcionamiento.
-  Zona Life Plus 0 ° C: en la zona Life Plus 0 ° C se mantiene una temperatura interna constante entre 0 ° C y + 3 ° C que no altera las cualidades organolépticas de los alimentos y permite mantenerlos frescos incluso después de varios días. Es ideal para almacenar pescado, carne, productos lácteos y alimentos fácilmente perecederos.
-  Sistema de enfriamiento Multiflow: el sistema de ventilación Multiflow permite difundir de manera constante y uniforme el aire dentro del refrigerador.
-  Clase eficiencia energética E
-  A ++: los dispositivos Smeg permiten un considerable ahorro de energía en Clase A, A +, A ++ y A +++, para reducir el consumo mientras se mantiene la máxima eficiencia y garantizar el respeto por el medio ambiente.
-  Pantalla LCD: para optimizar el rendimiento y hacer que el uso del aparato sea lo más fácil posible, algunas lavadoras y refrigeradores están equipados con una pantalla LCD que le permite ver el estado operativo del producto.
-  Congelación rápida: la función de congelación rápida permite que grandes cantidades de alimentos frescos se congelen muy rápidamente. Al activarlo unas horas antes, el congelador baja la temperatura y después de unas horas restablece automáticamente el funcionamiento normal.
-  Iluminación LED interna: la iluminación LED interna garantiza el ahorro de energía y al mismo tiempo ofrece una luz de atmósfera.
-  Motor inverter: para lavadoras y secadoras: la evolución de las lavadoras y secadoras Smeg hacia modelos más inteligentes y eco-sostenibles ha llevado a la elección de la tecnología Inverter con bomba de calor que reduce significativamente el consumo de energía. Para lavavajillas: el motor inversor de última generación garantiza una mayor vida útil, eficiencia y consumo reducido, así como un silencio absoluto.
-  Altura encastre