

C8194N3E1



| | |
|---------------------------------|--|
| Familia | Frigorífico |
| Instalación | Integración |
| Categoría | Combinado |
| Nicho de empotrado | 190-195 |
| Ancho de referencia | Until 60 |
| Altura de referencia | 160 - 200 |
| Sistema Total No - Frost | Compartimento congelador No-Frost |
| Sistema de refrigeración | Frigorífico ventilado, congelador No-Frost |
| Descongelación | Automático |
| Tipo de bisagra | Bisagra deslizante |
| Posición bisagra | Derecha |
| Puerta reversible | Sí |
| Código EAN | 8017709315252 |



Estética



| | | | |
|----------------------------------|------------------|--|--------------------------------|
| Estética | Universal | Logo | Serigrafiado |
| Color | Blanco | Color del perfil de los estantes de la puerta | Plata |
| Material de la puerta | Chapa | Color del perfil de los cajones | Plata |
| Color logo | Acero inoxidable | Color del perfil del estante de vidrio | Cromo |
| Material de los laterales | Acero | Pantalla | Touch LCD |
| Color laterales | Blanco | Posición display | Interno (en la parte superior) |

Instalación compartimento frigorífico



| | | | |
|--|--------------------|--|---------|
| Número estantes regulables | 4 | Tipología estante cubre cajón de verduras | Cristal |
| Número de cajones fruta y verdura | 1 | Compartimento baja temperatura | Sí |
| Tipología estantes regulables | Cristal | Iluminación interna frigorífico | Sí |
| Tipo de cajón | Railes deslizables | Tipo de iluminación interior frigorífico | LED |
| Estante cubre cajón para la verdura | Sí | | |

Contrapuerta compartimento frigorífico

| | | | |
|--|---|---------------------------------------|---|
| Número de compartimentos con tapa transparente | 1 | Número de compartimento portabotellas | 1 |
| Número compartimentos de puerta regulables | 2 | | |

Otros equipos frigorífico



| | | | |
|------------|---------|------------|----|
| Accesorios | Huevera | Ventilador | Sí |
|------------|---------|------------|----|

Instalación compartimento congelador

| | |
|-------------------|---|
| Número de cajones | 3 |
|-------------------|---|

Otros equipos congelador

| | |
|------------|---------------------------------------|
| Accesorios | 1 cubitera, 2 acumuladores eutécticos |
|------------|---------------------------------------|

Otras características técnicas



Funciones pantalla

Holiday, Congelación rápida, Enfriamiento rápido, Bloqueo de teclas, Alarma temperatura, Temporizador de enfriam.

| | |
|-----------------------------------|--------------|
| Testigo alarmas temperatura | Sí |
| Alarma apertura puerta | Sí |
| Temperatura Alarma | Sí |
| Tipo de control de la temperatura | Electrónico |
| Número de compresores | 1 |
| Tipo de gas refrigerante | R600a |
| Tipo de compresor | Estándar |
| Cantidad de gas refrigerante (gr) | 57 g |
| Agente espumante | Ciclopentano |

| | |
|--|--------------|
| | Sí |
| | Sí |
| | Sí |
| | Electrónico |
| | 1 |
| | R600a |
| | Estándar |
| | 57 g |
| | Ciclopentano |

Rendimiento / Etiqueta energética - Reg. 2019



| | | | |
|---|-----------|---|------------------|
| Consumo anual de energía | 216 kWh/a | Rumorosidad | 35 dB(A) re 1 pW |
| Clase de eficiencia energética del modelo | E | Autonomía de conservación sin energía eléctrica | 9.50 h |
| Airborne acoustical noise emission class | B | 4 estrellas - Capacidad congelación | 7.0 Kg/24h |
| Volumen neto total | 278 l | Clase climática | SN, N, ST, T |
| | | EI | 100 % |







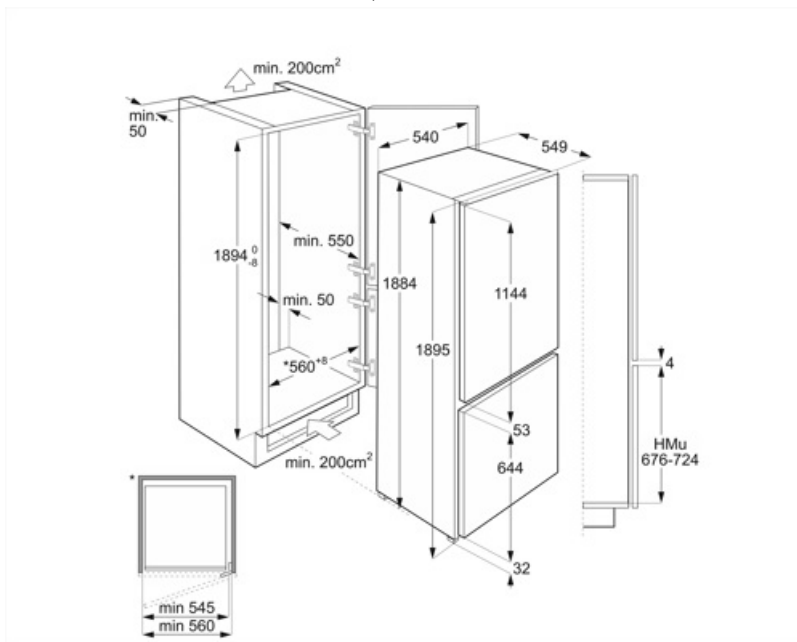





| | |
|--|-------|
| Volumen total del compartimento congelador | 62 l |
| Volumen total compartimento frigorífico | 216 l |

Conexión eléctrica

| | | | |
|---------------------------------------|--------------|------------------------------------|-----------|
| Enchufe | Schuko (F;E) | Tensión | 230-240 V |
| Datos nominales de conexión eléctrica | 140 W | Frecuencia (Hz) | 50 Hz |
| Corriente | 1,5 A | Longitud del cable de alimentación | 240 cm |



Symbols glossary

| | | | |
|--|---|---|--|
|  | 4 estrellas |  | Descongelación automática: todos los modelos de refrigerador están equipados con descongelación automática en el compartimiento del refrigerador. |
|  | Bloqueo de control: la opción de bloqueo de mandos, presente en diferentes tipos de productos, le permite bloquear todas las funciones y programas establecidos, así como los controles, para una seguridad total, especialmente en presencia de niños. |  | A ++: los dispositivos Smeg permiten un considerable ahorro de energía en Clase A, A +, A ++ y A +++, para reducir el consumo mientras se mantiene la máxima eficiencia y garantizar el respeto por el medio ambiente. |
|  | Clase eficiencia energética E |  | Pantalla LCD: para optimizar el rendimiento y hacer que el uso del aparato sea lo más fácil posible, algunas lavadoras y refrigeradores están equipados con una pantalla LCD que le permite ver el estado operativo del producto. |
|  | Ventilado: sistema de ventilación de enfriamiento que permite difundir constante y uniformemente el aire dentro del refrigerador. |  | Congelación rápida: la función de congelación rápida permite que grandes cantidades de alimentos frescos se congelen muy rápidamente. Al activarlo unas horas antes, el congelador baja la temperatura y después de unas horas restablece automáticamente el funcionamiento normal. |
|  | Función de vacaciones: esta función es particularmente útil en casos de ausencia prolongada del hogar, le permite desactivar el funcionamiento del departamento de refrigeradores y mantener solo el congelador en funcionamiento. |  | Iluminación LED interna: la iluminación LED interna garantiza el ahorro de energía y al mismo tiempo ofrece una luz de atmósfera. |
|  | Altura encastre |  | No-Frost: el sistema No-Frost evita la formación de hielo (en el congelador) y escarcha (en el refrigerador). En consecuencia, las operaciones periódicas de descongelación ya no son necesarias. Además, la comida se conserva más correctamente y mantiene la consistencia, el sabor y el sabor, mientras que los paquetes no se pegan ni en las paredes, en particular en el compartimiento del congelador. |

Benefit (TT)

Fan

The fan contributes to an even distribution of air inside the refrigerator

Refrigerant gas R600a

Environmentally friendly R600a refrigerant gas contributes to rapid cooling with lower energy consumption

Climate class

Climatic class SN-T makes the appliance suitable for working at room temperature between 10 °C and 43 °C (50 °F ~ 109 °F)

Refrigerator Internal lighting

Interior lighting for perfect visibility of shelves in the refrigerator compartment

Fruit and vegetable drawer

The fruit and vegetable drawer ensures the best storage conditions for fresh food, avoiding any contamination

Internal display

Internal display for targeted temperature control and a clean, minimalist design