

C8194TN2P



Familia	Frigorífico
Instalación	Integración
Categoría	Combinado
Nicho de empotrado	190-195
Sistema Total No - Frost	Sistema total No-Frost
Sistema de refrigeración	No Frost Total - Sistema de enfriamiento doble
Descongelación	Automático
Tipo de bisagra	Bisagra deslizante
Posición bisagra	Derecha
Puerta reversible	Si
Código EAN	8017709282769



Estética



Estética	Universal	Logo	Serigrafiado
Color	Blanco	Color del perfil de los estantes de la puerta	Silver
Material de la puerta	Chapa	Color del perfil de los cajones	Silver
Color logo	Silver	Color del perfil del estante de vidrio	Cromado
Material de los laterales	Acero	Pantalla	Touch LCD
Color laterales	Blanco	Posición display	Interno (en la parte superior)

Instalación compartimento frigorífico

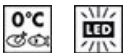

Número estantes regulables	4	Estante portabotellas	Si
Número de cajones fruta y verdura	1	Tipología estante cubre cajón de verduras	Cristal
Tipología estantes regulables	Cristal	Compartimento Extra-Fresh	-2°C +3 °C
Tipo de cajón	Estándar	Iluminación interna frigorífico	Si
Estante cubre cajón para la verdura	Si	Tipo de iluminación interior frigorífico	Led

Contrapuerta compartimento frigorífico

Número compartimentos de puerta regulables 3

Número de compartimento portabotellas 1

Otros equipos frigorífico



Accesorios Multiflow

Huevera Si

Ventilador Si

Instalación compartimento congelador

Número de cajones 3

Otros equipos congelador



Accesorios

1 cubitera

Zona de congelación rápida Si

Otras características técnicas



Funciones pantalla

Holiday, Congelación rápida, Enfriamiento rápido, Eco

Tecla congelación rápida

Si

Alarma apertura puerta

Si

Tipo de control de la temperatura

Electrónico

Número de compresores

1

Tipo de gas refrigerante

R600a

Tipo de compresor

Compresor Inverter

Agente espumante

Ciclopentano

Rendimiento / Etiqueta energética - Reg. 2019

Rumorosidad 40 dB(A) re 1pW

Conexión eléctrica

Enchufe (F;E) Schuko

Tensión 230-240 V

Datos nominales de conexión eléctrica 140 W







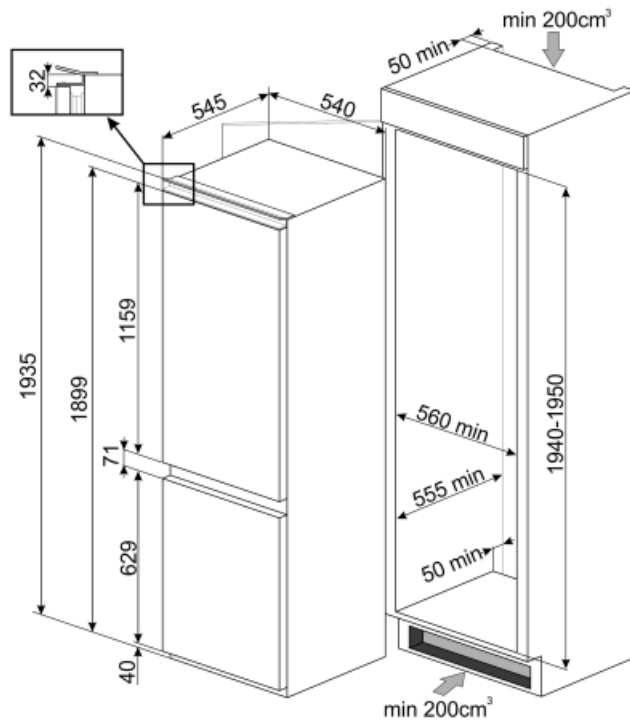





Frecuencia 50 Hz

Corriente 1,1 A

Largo del cable de alimentación 150 cm



Symbols glossary (TT)

 4 estrellas	 Descongelación automática: todos los modelos de refrigerador están equipados con descongelación automática en el compartimiento del refrigerador.
 A ++: los dispositivos Smeg permiten un considerable ahorro de energía en Clase A, A +, A ++ y A +++, para reducir el consumo mientras se mantiene la máxima eficiencia y garantizar el respeto por el medio ambiente.	 Pantalla LCD: para optimizar el rendimiento y hacer que el uso del aparato sea lo más fácil posible, algunas lavadoras y refrigeradores están equipados con una pantalla LCD que le permite ver el estado operativo del producto.
 Función económica: la función económica analiza el uso del refrigerador durante el período de activación y optimiza los ciclos de trabajo para mantener la electricidad al mínimo	 Ventilado: sistema de ventilación de enfriamiento que permite difundir constante y uniformemente el aire dentro del refrigerador.
 Congelación rápida: la función de congelación rápida permite que grandes cantidades de alimentos frescos se congelen muy rápidamente. Al activarlo unas horas antes, el congelador baja la temperatura y después de unas horas restablece automáticamente el funcionamiento normal.	 Función de vacaciones: esta función es particularmente útil en casos de ausencia prolongada del hogar, le permite desactivar el funcionamiento del departamento de refrigeradores y mantener solo el congelador en funcionamiento.
 Iluminación LED interna: la iluminación LED interna garantiza el ahorro de energía y al mismo tiempo ofrece una luz de atmósfera.	 Zona Life Plus 0 ° C: en la zona Life Plus 0 ° C se mantiene una temperatura interna constante entre 0 ° C y + 3 ° C que no altera las cualidades organolépticas de los alimentos y permite mantenerlos frescos incluso después de varios días. Es ideal para almacenar pescado, carne, productos lácteos y alimentos fácilmente perecederos.
 Motor inverter: para lavadoras y secadoras: la evolución de las lavadoras y secadoras Smeg hacia modelos más inteligentes y eco-sostenibles ha llevado a la elección de la tecnología Inverter con bomba de calor que reduce significativamente el consumo de energía. Para lavavajillas: el motor inversor de última generación garantiza una mayor vida útil, eficiencia y consumo reducido, así como un silencio absoluto.	 Sistema de enfriamiento Multiflow: el sistema de ventilación Multiflow permite difundir de manera constante y uniforme el aire dentro del refrigerador.
 Altura encastre	