

C8194TNE

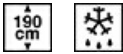

Οικογένεια προϊόντων	Ψυγείο
ΤΟΠΟΘΕΤΗΣΗ	Εντοιχιζόμενο
ΚΑΤΗΓΟΡΙΑ	Ψυγειοκαταψύκτες
ΥΨΟΣ ΕΝΤΟΙΧΙΣΜΟΥ	190-195
Πλάτος αναφοράς	Έως 60 cm
Ύψος αναφοράς	160 200
Σύστημα No - Frost	Ολικό
ΤΥΠΟΣ ΨΥΞΗΣ	Ολικό No Frost - διπλό σύστημα ψύξης
Απόψυξη	Αυτόματη
Τύπος μεντεσέ	Με ολίσθηση
Θέση μεντεσέ	Δεξιά
Αντιστρέψιμη πόρτα	Ναι
Κωδικός EAN	8017709293444



ΑΙΣΘΗΤΙΚΗ



Αισθητική	Universal	Λογότυπος	Μεταξοτυπία
Χρώμα	Λευκό	Χρώμα προφίλ ραφιών πόρτας	Ασημί
Υλικό	Μεταλλικό φύλλο	Χρώμα προφίλ συρταριών	Ασημί
Χρώμα λογότυπου	Ασημί	Χρώμα προφίλ γυάλινου ραφιού	Χρώμιο
Πλευρικό υλικό	Ατσάλι	Οθόνη	LED
Χρώμα πλευράς	Λευκό	Θέση οθόνης	Εσωτερικά (επάνω)

ΘΑΛΑΜΟΣ ΣΥΝΤΗΡΗΣΗΣ

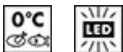

Αριθμός ρυθμιζόμενων ραφιών	4	Οριζόντια μπουκαλοθήκη	Ναι
Αριθμός συρταριών φρούτων και λαχανικών	1	Κάλυμμα συρταριού λαχανικών	Γυαλί
Τύπος ρυθμιζόμενων ραφιών	Γυαλί	Ζώνη Life Plus -0°C	Ναι
Τύπος συρταριού λαχανικών	Standard	Εσωτερικός φωτισμός συντήρησης	Ναι
Κάλυμμα συρταριού	Ναι	Τύπος εσωτερικού φωτισμού (συντήρησης)	LED

ΠΟΡΤΑ ΣΥΝΤΗΡΗΣΗΣ

Μπουκαλοθήκες

1

Ρυθμιζόμενα ράφια
πόρτας 3

ΑΛΛΑ ΧΑΡΑΚΤΗΡΙΣΤΙΚΑ ΣΥΝΤΗΡΗΣΗΣ



Αξεσουάρ
Multiflow

Αβγοθήκη
Ναι

Ανεμιστήρας

Ναι

ΘΑΛΑΜΟΣ ΚΑΤΑΨΥΞΗΣ

Συρτάρια 3

ΑΛΛΑ ΧΑΡΑΚΤΗΡΙΣΤΙΚΑ ΚΑΤΑΨΥΞΗΣ



Αξεσουάρ

1 παγοθήκη

Θάλαμος ταχείας
κατάψυξης

Ναι

ΑΛΛΑ ΤΕΧΝΙΚΑ ΧΑΡΑΚΤΗΡΙΣΤΙΚΑ



Οθόνη με επιλογές λειτουργιών

Διακοπές, Ταχεία κατάψυξη, Ταχεία συντήρηση, ECO,
Συναγερμός θερμοκρασίας

Επιλογή ταχείας κατάψυξης

Ναι

Ειδοποίηση ανοιχτής πόρτας

Ναι

Τύπος θερμοστάτη

Ηλεκτρονικός

Μοτέρ

1

Τύπος ψυκτικού αερίου

R600a

Τύπος μοτέρ

Inverter

Ποσότητα ψυκτικού μέσου (gr)

46 g

Τύπος μόνωσης

Κυκλοπεντάνιο

ΕΤΙΚΕΤΑ ΑΠΟΔΟΣΗΣ/ΕΝΕΡΓΕΙΑΣ - ΚΑΝ. 2019



Ετήσια κατανάλωση
ενέργειας 223 kWh/a

Εκπομπή αερόφερτου
θορύβου 37 dB(A) re 1 pW

ΕΝΕΡΓΕΙΑΚΗ ΚΛΑΣΗ E

Χρόνος απόψυξης χωρίς
ρεύμα 13 h

Κλάση θορύβου C

Δυνατότητα κατάψυξης
4ων αστέρων 3.2 Kg/24h

Συνολική καθαρή
χωρητικότητα 284 λίτρα

Κλιματική κλάση SN, T

Άθροισμα χώρων
κατάψυξης 69 λίτρα

EEI 99 %







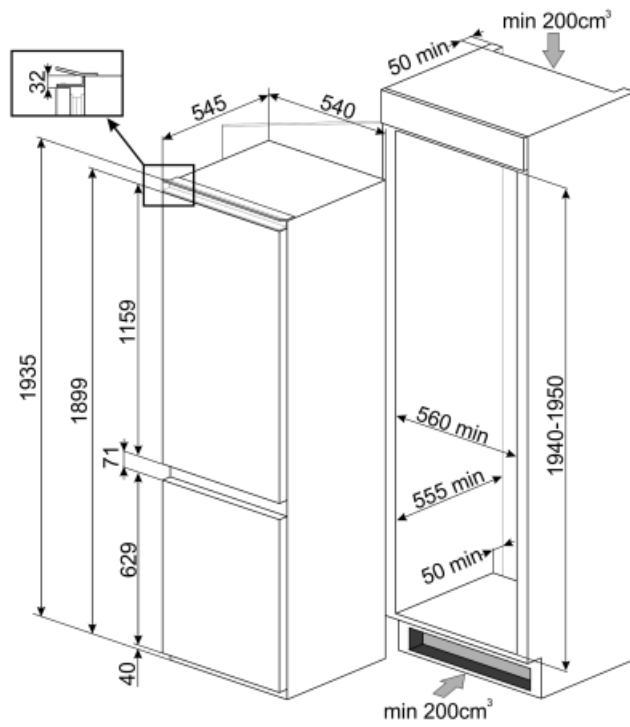







Άθροισμα χώρων
συντήρησης 215 λίτρα

ΗΛΕΚΤΡΙΚΗ ΣΥΝΔΕΣΗ

Φις	(F;E) Σούκο	Τάση (V)	220-240 V
Ονομαστική ισχύς	125 W	Συχνότητα (Hz)	50 Hz
Ένταση ρεύματος	0,8 A	Μήκος καλωδίου τροφοδοσίας	210 cm



Symbols glossary (TT)

	Κατάψυξη 4 αστέρων για καλύτερη συντήρηση των τροφίμων.		Το αυτόματο σύστημα απόψυξης λειτουργεί σε τακτά χρονικά διαστήματα εξαλείφοντας εντελώς την ανάγκη απόψυξης.
	A++: Η κατηγορία ενεργειακής απόδοσης A++ συμβάλλει στην εξοικονόμηση ενέργειας έως και 20% σε σύγκριση με την κατηγορία A. Η μέγιστη απόδοση με ελάχιστη κατανάλωση είναι εγγυημένη.		Οθόνη LED: για την προβολή των προγραμμάτων, των λειτουργιών και των επιλογών, καθώς και του χρόνου μέχρι το τέλος του κύκλου.
	Οικονομική λειτουργία: Όταν την ενεργοποιείτε αναλύει τη χρήση της συσκευής και βελτιστοποιεί τον κύκλο λειτουργίας, προς όφελος της μειωμένης κατανάλωσης.		Ψύξη με κυκλοφορία αέρα: Η διανομή του κρύου αέρα στη συντήρηση, επιτρέπει ομοιόμορφη κατανομή της θερμοκρασίας.
	ΤΑΧΕΙΑ ΚΑΤΑΨΥΞΗ: Η λειτουργία της ταχείας κατάψυξης μειώνει περαιτέρω τη θερμοκρασία του θαλάμου και την ενεργοποιείτε λίγες ώρες πριν βάλετε φρέσκα τρόφιμα στην κατάψυξη, ώστε να μπορεί να τα υποδεχτεί χωρίς να επηρεάσουν τα ήδη αποθηκευμένα τρόφιμα.		VACATION: Η λειτουργία εξοικονόμησης ενέργειας που επιτρέπει την απενεργοποίηση του θαλάμου της συντήρησης, ενώ συνεχίζεται η λειτουργία της κατάψυξης.
	Εσωτερικός φωτισμός LED: είναι ένας πιο ενεργειακά αποδοτικός τρόπος φωτισμού του εσωτερικού της συσκευής.		Life Plus 0°C: Η θερμοκρασία στα διαμερίσματα Lifeplus διατηρείται στους 0°C, γεγονός που διατηρεί το νωπό κρέας και τα ψάρια περισσότερο.
	Inverter τεχνολογία: Η Smeg εξελίσει την τεχνολογία για πιο έξυπνα και φιλικά προς το περιβάλλον μοντέλα, μειώνοντας σημαντικά την κατανάλωση.		Air plus: διατηρεί το φαγητό πιο φρέσκο για μεγαλύτερο χρονικό διάστημα.
	Ύψος εντοιχισμού		Τάξη ενεργειακής απόδοσης E