

## C8194TNE



Tuoteryhmä	Jääkaappi
Asennus	Sisäinen
Ryhmä	Alleasennettava
Asennuksen vaatima tila	190-195
Viiteleveys	Enintään 60 cm
Viitekorkeus	160 – 200 cm
NO-FROST-järjestelmä	Yhteensä
Jäähdytystyyppi	Täysi No Frost - Kaksoisjäähdytysjärjestelmä
Sulatus	Automaattinen
Saranatyyppi	Liukuva
Saranoiden sijainti	Oikealla
Luukun kätisyys voidaan vaihtaa	Kyllä
EAN-koodi	8017709293444



## Estetiikka



Estetiikka	Universaali	Logo	Silkipainettu
Väri	Valkoinen	Oven hyllyjen reunan väri	Hopea
Materiaali	Metallia	Laatikkojen etuosan väri	Hopea
Logon väri	Hopea	Lasihyllyjen reunan väri	Kromi
Kylkien materiaali	Teräs	Näyttö	LED
Kylkien väri	Valkoinen	Näytön osio	Sisällä (keittiötasossa)

## Jääkaapin ominaisuudet

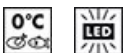

Number of compartments	2	Kannellinen vihanneslokero	Kyllä
Compartment types	Fruit and vegetable compartment, Life Plus Compartment	Pullohylly	Kyllä
Säädettävien hyllyjen materiaali	4	Vihanneslokeron kannen tyyppi	Lasi
Hedelmä- ja vihanneslaatikoiden määrä	1	Life Plus -alue	Kyllä
Säädettävien hyllyjen määrä	Lasi	Jääkaapin sisävalo	Kyllä
Vihanneslaatikon kannen tyyppi	Standardi	Jääkaapin sisävalon tyyppi	LEDit

## Jääkaapin sisäovi

Säädettävien ovihyllyjen määrä	3	Pullohyllyjen määrä	1
--------------------------------	---	---------------------	---

## Jääkaapin muut ominaisuudet



Lisävarusteet MultiFlow	Munakenno Kyllä	Puhallin	Kyllä
----------------------------	--------------------	----------	-------

## Pakastimen ominaisuudet

Laatikoiden määrä	3
-------------------	---

## Pakastimen muut ominaisuudet



Lisävarusteet	1 jääpalamuotti	Pikapakastusosio	Kyllä
---------------	-----------------	------------------	-------

## Muut tekniset ominaisuudet

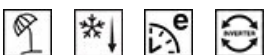

### Näytön toiminnot

Pikapakastuspainike

Ovi auki-hälytys

Lämpötilansäätöjen määrä

Kompressorien määrä

Jäähdytysaineen tyyppi

Kompressorin tyyppi

Jääkaappiaineen määrä (g)

Vaahdon tyyppi

Lomatila, Pikapakastus, Pikajäähdytys, Eco, Lämpötilahälytys

Kyllä

Kyllä

Elektroninen

1

R600a

Vaihtelevan nopeuden kompressori

46 g

Syklopentaani

## Suorituskyky / energiamerkintä - as. 2019



Vuotuinen energiankulutus	223 kWh/a	Äänitaso	37 dB(A) re 1 pW
Energialuokka	E	Kohotus aika	13 h
Äänitason luokka	C	4 tähteä - pakastuskapasiteetti	3.2 kg/24h
Kokonaisnettotilavuus	284 l	Ilmastoluokitus	SN, T
Pakastetilojen tilavuuden summa	69 l	EEl	99 %

Kylmäsäilytystilojen ja  
pakastamattomien  
tilojen tilavuuksien  
summa

## Sähköliitännä

Sähköliitännä 125 W  
Virta (A) 0.8 A  
Jännite (V) 220-240 V

Taajuus (Hz) 50 Hz  
Johdon pituus 190 cm  
Sähköpistokkeen tyyppi (F;E) Schuko







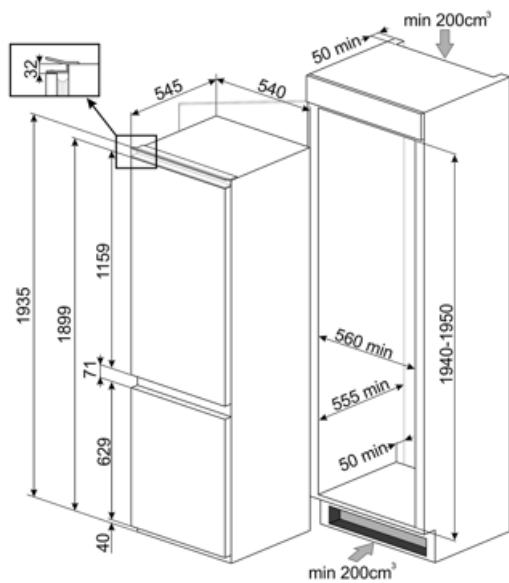





## Logistiikkatiedot

Leveys (mm) 540 mm  
Syvyys ilman kahvaa 545 mm  
Korkeus jaloilla 1935 mm

Tuotteen leveys kun  
ovet ovat täysin auki 540 mm  
Tilanjakajan syvyys 38 mm



## Symbols glossary

	4 tähden pakastuslokero ruoan parempaa säilytystä varten.		Automaattinen sulatusjärjestelmä huolehtii sulatuksesta automaattisesti säännöllisin aikaväleihin, jolloin sulatuksesta ei tarvitse huolehtia.
	A++: Energiatehokkuusluokka A++ auttaa säästämään jopa 20% energiaa luokkaan A verrattuna. Taatusti maksimaalinen suorituskyky minimaalisella kulutuksella.		Energiatehokkuusluokka E
	LED-näyttö: näyttää valitut ohjelmat, toiminnot ja vaihtoehdot sekä ajan ennen jakson loppumista.		Säästötila: Analysoi jääkaapin toimintaa aktiivisuuden aikana ja optimoi toimintajakson tehokulutuksen vähentämiseksi.
	Tuuletettu: Kylmän ilman automaattinen jakelu jääkaappiosastoon, mikä mahdollistaa tasaisen lämpötilan jakelun jääkaapissa.		Pikapakastus: Pikapakastustoiminto jäähdyttää osaston lämpötilaa, kun se aktivoidaan muutama tunti ennen käyttöä.
	Tehonsäästötila: Tehonsäästötilan avulla jääkaappi voidaan ottaa pois käytöstä ja pakastin voidaan pitää päällä.		LED-sisävalo: energiatehokkaampi ja kestävä tapa valaista laitteen sisäosa.
	Life Plus 0 °C: Lifeplus-osastojen lämpötila pidetään 0 °C:ssa, jolloin liha ja kala pysyvät pidempään tuoreina.		Smegin siirtyminen älykkäämpiin ja ympäristöystävällisempiin malleihin on johtanut invertteriteknologian valitsemiseen, mikä karsii kulutusta merkittävästi.
	Air plus: pitää ruoan tuoreena pidempään.		Asennuksen vaatima tila