

## C8194TNE

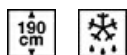

<b>Famiglia</b>	Frigorifero
<b>Installazione</b>	Incasso
<b>Categoria</b>	Combinato
<b>Nicchia da incasso</b>	190-195
<b>Larghezza di riferimento</b>	Fino a 60
<b>Altezza di riferimento</b>	160 - 200
<b>Sistema Total No - Frost</b>	Totale
<b>Tipo di raffreddamento</b>	No Frost Totale - Due circuiti di raffreddamento
<b>Sbrinamento</b>	Automatico
<b>Tipo di cerniera</b>	A traino
<b>Posizione cerniera</b>	Destra
<b>Porta reversibile</b>	Sì
<b>Codice EAN</b>	8017709293444



## Estetica



<b>Estetica</b>	Universale	<b>Logo</b>	Serigrafato
<b>Colore</b>	Bianco	<b>Colore profilo mensole</b>	Silver
<b>Materiale Porta</b>	Lamiera	<b>Colore profilo cassette</b>	Silver
<b>Colore logo</b>	Silver	<b>Colore profilo del ripiano in vetro</b>	Cromo
<b>Materiale fianchi</b>	Lamiera	<b>Tipologia di Display</b>	LED
<b>Colore fianchi</b>	Bianco	<b>Posizione display</b>	Interno (sul Top)

## Allestimento Comparto Frigorifero

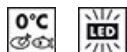

<b>Numero ripiani regolabili</b>	4	<b>Ripiano porta - bottiglie</b>	Sì
<b>Numero cassette frutta e verdura</b>	1	<b>Tipologia ripiano copri - verduriera</b>	Cristallo
<b>Tipologia ripiani regolabili</b>	Cristallo	<b>Vano Life Plus-0° gradi</b>	Sì
<b>Tipologia verduriera</b>	Standard	<b>Illuminazione interna frigo</b>	Sì
<b>Ripiano copri - verduriera</b>	Sì	<b>Tipo illuminazione interna frigo</b>	Led

## Controporta comparto Frigorifero

<b>Numero balconcini regolabili</b>	3	<b>Numero mensole porta-bottiglie</b>	1
-------------------------------------	---	---------------------------------------	---

## Altre dotazioni Frigorifero



Accessori frigorifero MultiFlow	Porta-uova Sì	Ventola	Sì
------------------------------------	------------------	---------	----

## Allestimento comparto Congelatore

Numero cassette	3	Tipo illuminazione freezer	no
-----------------	---	----------------------------	----

## Altre dotazioni Congelatore



Accessories	1 contenitore ghiaccio	Zona congelamento rapido	Sì
-------------	------------------------	--------------------------	----

## Altre caratteristiche tecniche



Funzioni display	Holiday, Congelamento rapido, Raffreddamento rapido, Eco, Allarme temperatura
Tasto congelamento rapido	Sì
Allarme porta aperta	Sì
Tipo di controllo della temperatura	Elettronico
Numero di compressori	1
Tipo di gas refrigerante	R600a
Tipo di compressore	Inverter
Quantità refrigerante (gr)	46 g
Agente schiumogeno	Ciclopentano

## Prestazioni / Etichetta Energetica - Reg. 2019



Consumo annuo di energia	223 kWh/a	Emissioni di rumore aereo	37 dB(A) re 1 pW
Classe di efficienza energetica	E	Autonomia di Conservazione senza energia elettrica	13 h
Classe di emissione di rumore aereo	C	4 stelle - Capacità di congelamento	3.2 Kg/24h
Volume totale netto	284 l	Classe climatica	SN, T
Somma dei volumi degli scomparti per prodotti congelati	69 l	IEE	99 %

Somma dei volumi degli scomparti di raffreddamento e degli scomparti per prodotti non congelati 215 l







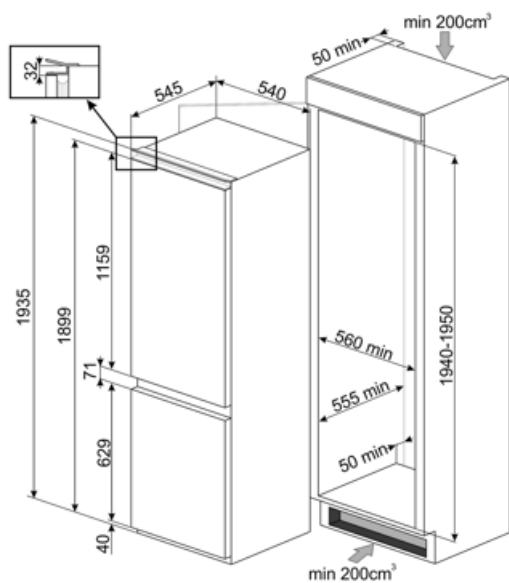







## Collegamento Elettrico

Spina (F;E) Schuko  
Dati nominali di collegamento elettrico 125 W  
Corrente 0,8 A

Tensione (V) 220-240 V  
Frequenza (Hz) 50 Hz  
Lunghezza cavo di alimentazione 210 cm



## Glossario simboli

	4 stelle		Sbrinamento automatico: Tutti i modelli di frigoriferi sono dotati di Sbrinamento automatico nel vano frigorifero.
			Classe di efficienza energetica E
	Display LED: Per ottimizzare le prestazioni e semplificare al massimo l'utilizzo dell'elettrodomestico, alcune lavabiancheria e alcuni frigoriferi sono dotati di un display LED che permette di visualizzare lo stato di funzionamento del prodotto.		Funzione economy: La funzione Economy analizza l'utilizzo del frigorifero nel periodo di attivazione e ottimizza i cicli di lavoro, per contenere al minimo il dispendio di elettricità.
	Ventilato: Sistema di ventilazione del freddo che permette di diffondere costantemente e in modo omogeneo l'aria all'interno del frigorifero.		Congelamento rapido: La funzione del congelamento rapido permette di congelare in tempi brevissimi grandi quantità di cibi freschi. Attivandola qualche ora prima, il congelatore abbassa la temperatura e dopo alcune ore ripristina automaticamente il normale funzionamento.
	Funzione vacanze: Questa funzione è particolarmente utile in casi di prolungata assenza da casa, permette di disattivare il funzionamento del reparto frigorifero e mantenere in funzione solo il freezer.		Illuminazione interna a LED: L'illuminazione interna a LED garantisce un risparmio energetico e, al contempo, offre una luce di atmosfera.
	Zona Life Plus 0°C: grazie a una temperatura interna più bassa rispetto al resto del frigorifero, le qualità organolettiche degli alimenti vengono preservate.		L'evoluzione Smeg verso modelli più intelligenti ed ecosostenibili ha portato alla scelta della tecnologia Inverter che riduce significativamente i consumi.
	Sistema di raffreddamento Multiflow: il sistema di ventilazione Multiflow permette di diffondere costantemente e in modo omogeneo l'aria all'interno del frigorifero.		Altezza nicchia incasso

---

## Benefit

---

### **Sistema No-Frost**

Il sistema No Frost evita la formazione di ghiaccio e contribuisce ad una migliore conservazione degli alimenti nel frigorifero

### **Sistema multiflow plastica**

Il sistema Multiflow garantisce una distribuzione uniforme dell'aria fredda all'interno del frigorifero

### **Ventola**

La ventola contribuisce ad una distribuzione uniforme dell'aria all'interno del frigorifero

### **Gas refrigerante R600a**

Gas refrigerante R600a a basso impatto ambientale contribuisce ad un raffreddamento rapido con un minor consumo di energia

### **Classe climatica**

La classe climatica SN-T rende l'apparecchio idoneo per funzionare a temperature ambiente tra i 10 °C e i 43 °C (50 °F ~ 109 °F)

### **Life Plus 0°**

Scomparto Life Plus a temperatura controllata per la conservazione ottimale di specifiche categorie di alimenti

### **Illuminazione interna frigo**

Illuminazione interna per una perfetta visibilità dei ripiani nel vano frigorifero

### **Cassetto per frutta e verdura**

Il cassetto frutta e verdura garantisce le migliori condizioni di conservazione per gli alimenti freschi, evitando ogni contaminazione

### **Compressore Inverter**

Il compressore inverter diminuisce i livelli di rumore e vibrazioni, per un ambiente cucina silenzioso e confortevole

La tecnologia del compressore inverter offre vantaggi significativi per i sistemi di refrigerazione, migliorando sia le prestazioni che l'efficienza. Grazie a un migliore controllo della temperatura garantisce un ambiente interno più stabile e costante, preservando la freschezza degli alimenti. Questa tecnologia comporta anche un ridotto consumo energetico, poiché il compressore regola la sua velocità in base alle esigenze di raffreddamento.

### **Display interno**

Display interno per un controllo mirato della temperatura e un design pulito e minimale