

C8194TNE



Produktgruppe	Kjøleskap
Installasjon	Innbygd
Kategori	Undermontert
Nisje for innbygging	190-195
Referansebredde	Opptil 60
Referansehøyde	160 - 200
No-Frost-system	Total
Type kjøling	Totale No Frost - Dobbelt kjølesystem
Tine	Automatisk
Type hengsel	Skyvbar
Hengselposisjon	Høyre
Vendbar dør	Ja
EAN-kode	8017709293444



Estetisk linje



Estetikk	Universell	Logo	Silketrykk
Farge	Hvit	Dørhyller profil farge	Sølv
Materiale	Stål	Skuffe profilmfarge	Sølv
Logo farge	Sølv	Fargen på glasshyll profil	Krom
Materiale side	Stål	Display	LED
Farge på side	Hvit	Displayposisjon	Intern (på topp)

Avdelinger i kjøleskap



Antall justerbare hyller	4	Flaskehylle	Ja
Antall frukt- og grønnsaksskuffer	1	Type grønnsaksskuff	Glass
Type justerbare hyller	Glass	Life Plus-soner	Ja
Type skarpere / grønnsaksskuffer dekke	Standard	Belysning i kjøleskap	Ja
Grønnsaksskuff	Ja	Type belysning i kjøleskap	LED

Innerdør i kjøleskap

Antall justerbare dørhyller	3	Antall flaskehylle	1
--------------------------------	---	--------------------	---

Andre kjøleskapegenskaper



Tilbehør	Eggbrett	Vifte	Ja
MultiFlow	Ja		

Egenskaper fryseravdeling

Antall skuffer	3
----------------	---

Andre fryseregenskaper



Tilbehør	1 isboks	Avdeling for hurtifrysing	Ja
----------	----------	---------------------------	----

Andre tekniske egenskaper



Displayfunksjoner	Feriemodus, Hurtigfrysing, Hurtigkjøling, Eco, Temperaturalarm
Hurtigfrysingsknapp	Ja
Dør åpen alarm	Ja
Type temperaturkontroll	Elektronisk
Antall kompressorer	1
Type kjølegass	R600a
Type kompressor	Variabel fartskompressor
Kjølemiddel Mengde (g)	46 g
Skummiddel	Syklopentan

Ytelse / Energimerking - Reg. 2019



Årlig energiforbruk	223 kWh/a	Støynivå	37 dB(A) re 1pW
Energi	E	Tine tid	13 h
effektivitetsklasse		Firestjerners frysekapasitet	3.2 Kg/24h
Luftbåren akustisk støyemisjonsklasse	C	Klimaklasse	SN, T
Totalt nettovolum	284 l	EEl	99 %
Sum av volum i frossenkammer(e)	69 l		
Sum av volum i kjølekammer(e) og frostfrikammer(e)	215 l		

Elektrisk tilkobling

Støpseltype	(F;E) Schuko	Spenning (V)	220-240 V
Elektrisk tilkoblingseffekt	125 W	Frekvens (Hz)	50 Hz
Strøm (A)	0,8 A	Lengde på ledning	210 cm

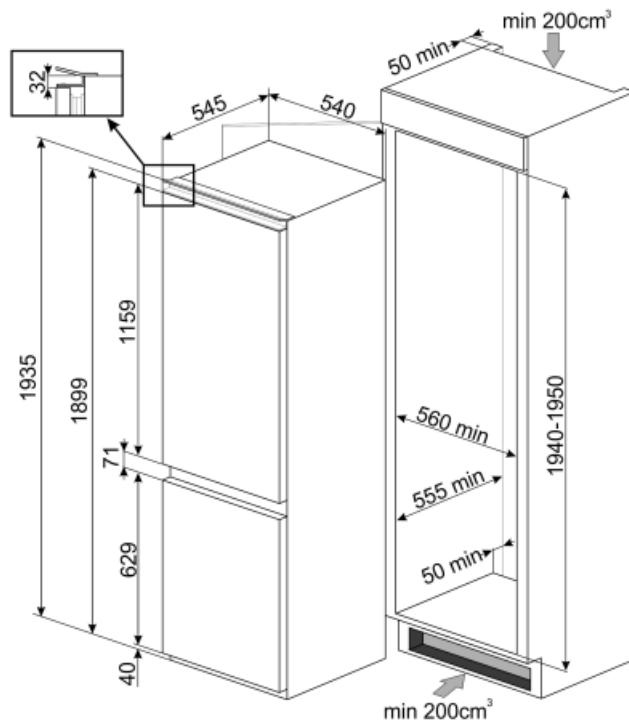

Symbols glossary (TT)

	4-Stjerners frysekammer for bedre oppbevaring av mat.		Det automatisk tinesystemet brukes som automatisk tining ved faste intervaller, noe som eliminerer behovet for opptining i en periode.
	A++: Energieffektivitetsklasse A++ hjelper med å spare inn opptil 20% energi sammenlignet med klasse A. Maksimal ytelse med minimalt forbruk er garantert.		LED-display: For å vise programmer, funksjoner og valg som er blitt gjort, samt tid som gjenstår før endt syklus.
	Økonomisk modus: Analyserer kjølerfunksjon under aktivering og optimerer driftsyklusen slik at effektforbruket reduseres.		Ventilert: Tvungen fordeling av kald luft i kjølekammeret, noe som gir jevn temperatur innvendig i kjøleskapet.
	Hurtigfrys: Hurtigfrysfunksjon bringer temperaturen i rommet ned hvis den aktiveres noen timer før bruk.		Strømsparingsmodus: Strømsparingsmodus gjør det mulig å deaktivere kjøleskapet og holde fryseren i gang.
	Innvendige LED-lamper: Er mer energi- og tidseffektive til belysning av apparatets innside.		Life Plus 0 °C: Temperaturen i Lifeplus-kammeret holdes ved 0 °C, noe som gir god holdbarhet til ferskt kjøtt og fisk.
	Utviklingen til Smeg mot mer intelligente og økovennlige modeller, har gjort at vi har valgt inverter-teknologi, noe som reduserer energiforbruket betraktelig.		Air plus: Holder maten fersk lenger.
	Nisje for innbygging		Energieffektivitetsklasse E