

## C8194TNE



Rodzina produktów	Lodówka
Instalacja	do zabudowy
Kategoria	z zamrażarką na dole
Nisza do zabudowy	190-195
Szerokość referencyjna	60 cm cm
Wysokość referencyjna	160 - 200 cm
No-Frost system	Pełny
Typ chłodzenia	Całkowity No Frost - podwójny system chłodzenia
Rozmrażanie	Automatyczny
Typ zawiasu	Zawiasy ślizgowe
Pozycja zawiasu	Prawy
Odwracalne drzwi	Tak
Kod EAN	8017709293444



## Linia wzornicza



Linia wzornicza	Universal	Logo	Serigrafia
Kolor	Biały	Kolor profili półek na drzwiach	Srebrny
Materiał	Blacha	Kolor profili szuflad	Srebrny
Kolor logo	Srebrny	Kolor profili szklanych półek	Chrom
Materiał zewnętrzny	Stal	Wyświetlacz	LED
Kolor zewnętrzny	Biały	Położenie wyświetlacza	Wewnątrz (na górze)

## Cechy komory chłodniczej



Number of compartments	2	Pokrywa szuflady	Tak
Compartment types	Fruit and vegetable compartment, Life Plus Compartment	Półka na butelki	Tak
Liczba regulowanych półek	4	Typ pokrywy szuflady	Szkło
Liczba szuflad na owoce i warzywa	1	Strefa świeżości (0°C)	Tak
Shelves material	Szkło	Oświetlenie wnętrza chłodziarki	Tak
Typ szuflady	Standard	Typ oświetlenia wnętrza chłodziarki	LED

## Drzwi wewnętrzne chłodziarki

Liczba regulowanych półek 3

Liczba balkoników na butelki 1

## Pozostałe cechy chłodziarki



Akcesoria  
MultiFlow

Podstawka do jajek  
Tak

Wentylator Tak

## Cechy komory zamrażalnika

Liczba szuflad 3

## Pozostałe cechy zamrażalnika



Akcesoria 1 pojemnik na kostki lodu

Funkcja szybkiego mrożenia Tak

## Pozostałe cechy techniczne



Wyświetlacz funkcyjny

Wakacje, Szybkie zamrażanie, Szybkie chłodzenie, ECO, Alarm wzrostu temperatury

Przycisk szybkie zamrażanie

Tak

Alarm otwartych drzwi

Tak

Typ kontroli temperatury

Elektroniczny

Liczba kompresorów

1

Typ czynnika chłodniczego

R600a

Typ kompresora

Inwerterowy

Ilość czynnika chłodzącego (gr)

46 g

Środek pianotwórczy

Cyklopentan

## Wydajność / Nowa Etykieta Energetyczna



Roczne zużycie energii 223 kWh/a

Poziom hałasu 37 dB(A) re 1 pW

Klasa efektywności energetycznej E

Zdolność utrzymania temperatury w przypadku braku zasilania 13 h

Klasa emisji hałasu akustycznego C

4 gwiazdki - zdolność zamrażania

Pojemność całkowita netto 284 l

3,2 kg/24h

Pojemność zamrażalnika 69 l

Klasa klimatyczna SN, T

Pojemność chłodziarki 215 l

EEl 99 %

## Podłączenie elektryczne

Moc przyłączeniowa	125 W
Natężenie prądu (A)	0,8 A
Napięcie (V)	220-240 V

Częstotliwość (Hz)	50 Hz
Długość przewodu zasilającego (cm)	190 cm
Wtyczka	(F;E) Schuko







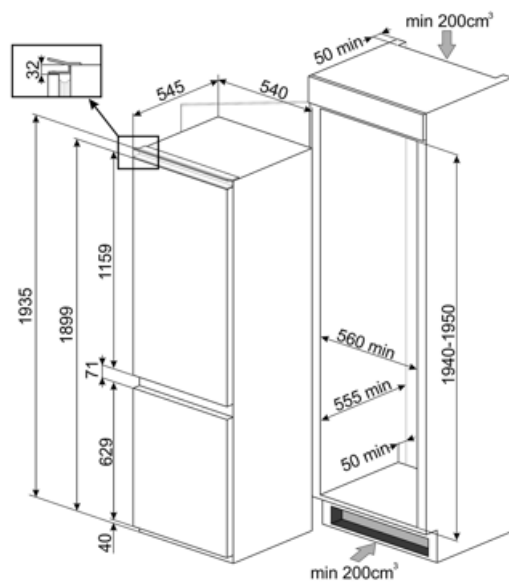







## Informacje logistyczne

Szerokość	540 mm
Głębokość bez uchwytu	545 mm
Wysokość	1935 mm

Szerokość produktu z maksymalnie otwartymi drzwiami	540 mm
Minimalna odległość od tylnej ściany	38 mm



## Słowniczek oznaczeń

- |  |   |   |  |
|--|---|---|--|
|    | 4. gwiazdkowa komora zamrażalnika, dla lepszych rezultatów przechowywania żywności.   |    | A++: Klasa efektywności energetycznej, mierzona od A+++ do G, w zależności od rodziny produktów.   |
|    | Automatyczne rozmrażanie: System automatycznego odszraniania działa poprzez automatyczne odszranianie w regularnych odstępach czasu eliminując konieczność całkowitego rozmrażania. |    | Wyświetlacz LED  |
|    | TRYB EKONOMICZNY  |    | Schładzanie z wykorzystaniem wentylatora: Umożliwia równomierny rozkład temperatury w lodówce.   |
|    | Szybkie zamrażanie  |    | Tryb wakacyjny: Tryb oszczędzania energii. Pozwala na wyłączenie komory chłodziarki i pozostawienie działającej komory zamrażarki.       |
|    | Oświetlenie wnętrza LED   |    | Life Plus 0°C: Temperatura w komorach Life Plus utrzymywana jest na poziomie 0°C, dzięki czemu świeże mięso i ryby zachowują się dłużej. |
|  | System pozwalający zredukować poziom zużycia energii.   |  | Multiflow: Utrzymuje świeżość żywności na dłużej   |
|  | Nisza 190 cm  |  | Klasa efektywności energetycznej E   |