

C875TND



Familia	Frigorífico
Instalación	Integración
Categoría	Combinado
Nicho de empotrado	200
Ancho de referencia	70 - 80 cm
Altura de referencia	160 - 200 cm
Sistema Total No - Frost	Sistema total No-Frost
Sistema de refrigeración	Total No Frost
Descongelación	Automático
Tipo de bisagra	Bisagra deslizante
Posición bisagra	Derecha
Puerta reversible	Sí
Código EAN	8017709364755



Estética

Estética	Universal	Color del perfil de los estantes de la puerta	Cromo
Color	Blanco	Color del perfil de los cajones	Cromo
Material de la puerta	Chapa	Color del perfil del estante de vidrio	Cromo
Material de los laterales	Acero	Pantalla	7 segmentos
Color laterales	Blanco	Posición display	Interno (en la parte superior)

Instalación compartimento frigorífico



Number of compartments	2	Estante cubre cajón para la verdura	Sí
Compartment types	Compartimento baja temperatura, Compartimento para frutas y verduras	Tipología estante cubre cajón de verduras	Vidrio
Número estantes regulables	3	Nº de Luces	1
Número de cajones fruta y verdura	1	Compartimento baja temperatura	Sí
Shelves material	Vidrio	Iluminación interna frigorífico	Sí
Tipo de cajón	Estándar	Tipo de iluminación interior frigorífico	LED

Contrapuerta compartimento frigorífico

Número compartimentos de puerta regulables 2

Número de compartimento portabotellas

1

Otros equipos frigorífico



Control de humedad Si, automático
Accesorios Huevera
Luz Natural Plus Blu Sí

Multiflow Sí
Ventilador Sí
Filtro de olor antibacterias Sí

Instalación compartimento congelador

Número de cajones 3

Otros equipos congelador



Accesorios 1 cubitera
Zona de congelación rápida Sí

Estante para cubitera Sí

Otras características técnicas



Funciones pantalla

Congelación rápida, Enfriamiento rápido, Eco, Alarma temperatura

Multizona

Sí

Testigo alarmas temperatura

Sí

Alarma apertura puerta

Sí

Temperatura Alarma

Sí

Tipo de control de la temperatura

Electrónico

Número de compresores

1

Tipo de gas refrigerante

R600a

Tipo de compresor

Compresor Inverter

Agente espumante

Ciclopentano

Rendimiento / Etiqueta energética - Reg. 2019



Consumo energético anual 210 kWh/a

Rumorosidad 35 dB(A) re 1 pW

Clase de eficiencia energética del modelo D

Autonomía de conservación sin energía eléctrica 8 h

Airborne acoustical noise emission class B

Volumen neto total	377 l	4 estrellas - Capacidad congelación	6,0 kg/24h
Volumen total del compartimento congelador	104 l	Clase climática	SN, N, ST, T
Volumen total compartimento frigorífico	273 l	EEl	80 %

Conexión eléctrica







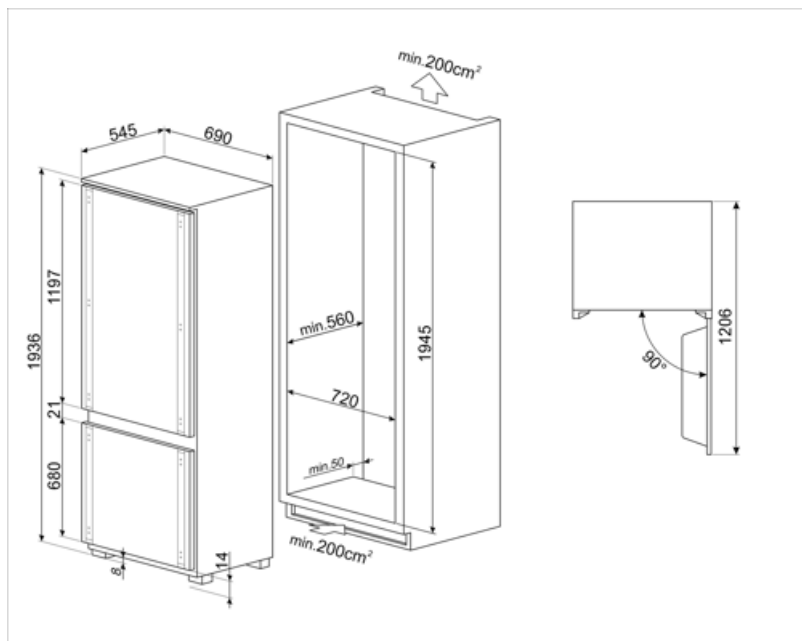



Datos nominales de conexión eléctrica	235 W	Frecuencia (Hz)	50 Hz
Corriente	0,8 A	Longitud del cable de alimentación	200 cm
Tensión	220-240 V	Enchufe	Schuko (F;E)

Datos logísticos

Ancho del producto (mm)	690 mm	Altura con patas	1936 mm
Ancho del hueco de encastre	730 mm	Altura del hueco de encastre	1943 mm
Profundidad sin tirador	545 mm	Ancho del producto con apertura máxima de puertas	1069 mm
Profundidad del hueco de encastre	560 mm	Profundidad del producto con la puerta abierta a 90°	1222 mm



Symbols glossary

- | | | | |
|--|---|---|---|
|  | Descongelación automática: todos los modelos de refrigerador están equipados con descongelación automática en el compartimiento del refrigerador. |  | Clase eficiencia energética D |
|  | Función económica: la función económica analiza el uso del refrigerador durante el período de activación y optimiza los ciclos de trabajo para mantener la electricidad al mínimo |  | Ventilado: sistema de ventilación de enfriamiento que permite difundir constante y uniformemente el aire dentro del refrigerador. |
|  | Congelación rápida: la función de congelación rápida permite que grandes cantidades de alimentos frescos se congelen muy rápidamente. Al activarlo unas horas antes, el congelador baja la temperatura y después de unas horas restablece automáticamente el funcionamiento normal. |  | Iluminación LED interna: la iluminación LED interna garantiza el ahorro de energía y al mismo tiempo ofrece una luz de atmósfera. |
|  | Motor inverter: para lavadoras y secadoras: la evolución de las lavadoras y secadoras Smeg hacia modelos más inteligentes y eco-sostenibles ha llevado a la elección de la tecnología Inverter con bomba de calor que reduce significativamente el consumo de energía. Para lavavajillas: el motor inversor de última generación garantiza una mayor vida útil, eficiencia y consumo reducido, así como un silencio absoluto. |  | Sistema de enfriamiento Multiflow: el sistema de ventilación Multiflow permite difundir de manera constante y uniforme el aire dentro del refrigerador. |
|  | Natural Plus Blu Light: el innovador sistema de iluminación aumenta los tiempos de almacenamiento de frutas y verduras, preservando el contenido de vitaminas durante más tiempo. |  | Altura encastre |