

C875TNE



Οικογένεια προϊόντων	Ψυγείο
ΤΟΠΟΘΕΤΗΣΗ	Εντοιχιζόμενο
ΚΑΤΗΓΟΡΙΑ	Ψυγειοκαταψύκτες
ΥΨΟΣ ΕΝΤΟΙΧΙΣΜΟΥ	200
Πλάτος αναφοράς	70 80
Ύψος αναφοράς	160 200
Σύστημα No - Frost	Ναι
ΤΥΠΟΣ ΨΥΞΗΣ	Ολικό No Frost
Απόψυξη	Αυτόματη
Τύπος μεντεσέ	Με ολίσθηση
Θέση μεντεσέ	Δεξιά
Αντιστρέψιμη πόρτα	Ναι
Κωδικός EAN	8017709321178



ΑΙΣΘΗΤΙΚΗ

Αισθητική	Universal	Χρώμα προφίλ ραφιών πόρτας	Χρώμιο
Χρώμα	Λευκό	Χρώμα προφίλ συρταριών	Χρώμιο
Υλικό	Μεταλλικό φύλλο	Χρώμα προφίλ γυάλινου ραφιού	Χρώμιο
Πλευρικό υλικό	Ατσάλι	Οθόνη	7 τμήματα
Χρώμα πλευράς	Λευκό	Θέση οθόνης	Εσωτερικά (επάνω)

ΘΑΛΑΜΟΣ ΣΥΝΤΗΡΗΣΗΣ

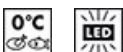

Αριθμός ρυθμιζόμενων ραφιών	3	Οριζόντια μπουκαλοθήκη	Ναι
Αριθμός συρταριών φρούτων και λαχανικών	1	Κάλυμμα συρταριού λαχανικών	Γυαλί
Τύπος ρυθμιζόμενων ραφιών	Γυαλί	Ζώνη Life Plus -0°C	Ναι
Τύπος συρταριού λαχανικών	Standard	Εσωτερικός φωτισμός συντήρησης	Ναι
Κάλυμμα συρταριού	Ναι	Τύπος εσωτερικού φωτισμού (συντήρησης)	LED

ΠΟΡΤΑ ΣΥΝΤΗΡΗΣΗΣ

Ρυθμιζόμενα ράφια πόρτας	5	Μπουκαλοθήκες με μεταλλικό στήριγμα	Ναι
Μπουκαλοθήκες	1		

ΑΛΛΑ ΧΑΡΑΚΤΗΡΙΣΤΙΚΑ ΣΥΝΤΗΡΗΣΗΣ



Αξεσουάρ	Αβγοθήκη	Ανεμιστήρας	Ναι
Μπλε φωτισμός Natural Plus	Ναι	Αντιβακτηριδιακό φίλτρο οσμών	Ναι
Multiflow	Ναι		

ΘΑΛΑΜΟΣ ΚΑΤΑΨΥΞΗΣ

Συρτάρια	3	Ράφια	2
-----------------	---	--------------	---

ΑΛΛΑ ΧΑΡΑΚΤΗΡΙΣΤΙΚΑ ΚΑΤΑΨΥΞΗΣ



Αξεσουάρ	1 παγοθήκη	Ράφι παγοθήκης	Ναι
Θάλαμος ταχείας κατάψυξης	Ναι		

ΑΛΛΑ ΤΕΧΝΙΚΑ ΧΑΡΑΚΤΗΡΙΣΤΙΚΑ



Οθόνη με επιλογές λειτουργιών	Διακοπές, Ταχεία κατάψυξη, Ταχεία συντήρηση, Συναγερμός θερμοκρασίας
Ειδοποίηση ανοιχτής πόρτας	Ναι
Ειδοποίησης θερμοκρασίας	Ναι
Τύπος θερμοστάτη	Ηλεκτρονικός
Μοτέρ	1
Τύπος ψυκτικού αερίου	R600a
Τύπος μοτέρ	Inverter
Τύπος μόνωσης	Κυκλοπεντάνιο

ΕΤΙΚΕΤΑ ΑΠΟΔΟΣΗΣ/ΕΝΕΡΓΕΙΑΣ - ΚΑΝ. 2019









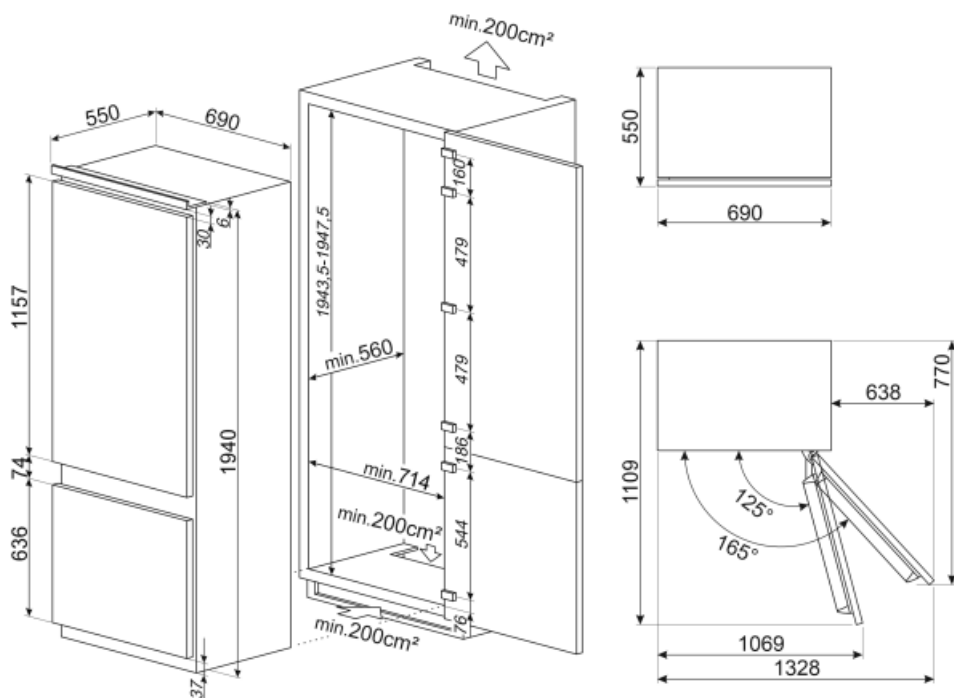



Ετήσια κατανάλωση ενέργειας	247 kWh/a	Εκπομπή αερόφερτου θορύβου	35 dB(A) re 1 pW
ΕΝΕΡΓΕΙΑΚΗ ΚΛΑΣΗ	E	Χρόνος απόψυξης χωρίς ρεύμα	9 h
Κλάση θορύβου	B	Δυνατότητα κατάψυξης 4ων αστέρων	5.2 Kg/24h
Συνολική καθαρή χωρητικότητα	370 λίτρα	Κλιματική κλάση	SN, T
Άθροισμα χώρων κατάψυξης	90 λίτρα	EEl	100 %
Άθροισμα χώρων συντήρησης	280 λίτρα		

ΗΛΕΚΤΡΙΚΗ ΣΥΝΔΕΣΗ

Φις	(F;E) Σούκο	Τάση (V)	220-240 V
Ονομαστική ισχύς	95 W	Συχνότητα (Hz)	50 Hz
Ένταση ρεύματος	0,8 A	Μήκος καλωδίου τροφοδοσίας	193 cm



Symbols glossary (TT)

- | | | | |
|--|--|--|--|
|  | Το αυτόματο σύστημα απόψυξης λειτουργεί σε τακτά χρονικά διαστήματα εξαλείφοντας εντελώς την ανάγκη απόψυξης. |  | Ψύξη με κυκλοφορία αέρα: Η διανομή του κρύου αέρα στη συντήρηση, επιτρέπει ομοιόμορφη κατανομή της θερμοκρασίας. |
|  | ΤΑΧΕΙΑ ΚΑΤΑΨΥΞΗ: Η λειτουργία της ταχείας κατάψυξης μειώνει περαιτέρω τη θερμοκρασία του θαλάμου και την ενεργοποιείτε λίγες ώρες πριν βάλετε φρέσκα τρόφιμα στην κατάψυξη, ώστε να μπορεί να τα υποδεχτεί χωρίς να επηρεάσουν τα ήδη αποθηκευμένα τρόφιμα. |  | VACATION: Η λειτουργία εξοικονόμησης ενέργειας που επιτρέπει την απενεργοποίηση του θαλάμου της συντήρησης, ενώ συνεχίζεται η λειτουργία της κατάψυξης. |
|  | Εσωτερικός φωτισμός LED: είναι ένας πιο ενεργειακά αποδοτικός τρόπος φωτισμού του εσωτερικού της συσκευής. |  | Life Plus 0°C: Η θερμοκρασία στα διαμερίσματα Lifeplus διατηρείται στους 0°C, γεγονός που διατηρεί το νωπό κρέας και τα ψάρια περισσότερο. |
|  | Inverter τεχνολογία: Η Smeg εξελίσει την τεχνολογία για πιο έξυπνα και φιλικά προς το περιβάλλον μοντέλα, μειώνοντας σημαντικά την κατανάλωση. |  | Air plus: διατηρεί το φαγητό πιο φρέσκο για μεγαλύτερο χρονικό διάστημα. |
|  | Natural Plus Blu Light: Αυτό το μοναδικό σύστημα Natural Plus Blu Light λειτουργεί με τη φύση για να αυξήσει το χρόνο αποθήκευσης των φρούτων και των λαχανικών. |  | Ύψος εντοιχισμού |
|  | Τάξη ενεργειακής απόδοσης E | | |