

## C875TNE



Rodzina produktów	Lodówka
Instalacja	do zabudowy
Kategoria	z zamrażarką na dole
Nisza do zabudowy	200
Szerokość referencyjna	70 - 80 cm
Wysokość referencyjna	160 - 200 cm
No-Frost system	Tak
Typ chłodzenia	No Frost
Rozmrażanie	Automatyczny
Typ zawiasu	Zawiasy ślizgowe
Pozycja zawiasu	Prawy
Odwracalne drzwi	Tak
Kod EAN	8017709321178



### Linia wzornicza

Linia wzornicza	Universal	Kolor profili półek na drzwiach	Chrom
Kolor	Biały	Kolor profili szuflad	Chrom
Materiał	Stal	Kolor profili szklanych półek	Chrom
Materiał zewnętrzny	Stal	Wyświetlacz	7 znaków
Kolor zewnętrzny	Biały	Położenie wyświetlacza	Wewnątrz (na górze)

### Cechy komory chłodniczej



Number of compartments	2	Pokrywa szuflady	Tak
Compartment types	Low temperature compartment, Fruit and vegetable compartment	Półka na butelki	Tak
Liczba regulowanych półek	3	Typ pokrywy szuflady	Szkło
Liczba szuflad na owoce i warzywa	1	Strefa niskiej temperatury	Tak
Shelves material	Szkło	Oświetlenie wnętrza chłodziarki	Tak
Typ szuflady	Standard	Typ oświetlenia wnętrza chłodziarki	LED

### Drzwi wewnętrzne chłodziarki

Liczba regulowanych półek	5	Balkoniki z metalowym obramowaniem na butelki	Tak
---------------------------	---	---	-----

Liczba balkoników na butelki 1

## Pozostałe cechy chłodziarki



Akcesoria	Podstawka do jajek	Wentylator	Tak
Natural Plus Blu Light	Tak	Filtr antybakteryjny	Tak
MultiFlow	Tak		

## Cechy komory zamrażalnika

Liczba szuflad	3	Liczba półek	2
----------------	---	--------------	---

## Pozostałe cechy zamrażalnika



Akcesoria	1 pojemnik na kostki lodu	Pojemnik na lód	Tak
Funkcja szybkiego mrożenia	Tak		

## Pozostałe cechy techniczne



Wyświetlacz funkcyjny	Wakacje, Szybkie zamrażanie, Szybkie chłodzenie, Alarm wzrostu temperatury
Alarm otwartych drzwi	Tak
Alarm wzrostu temperatury	Tak
Typ kontroli temperatury	Elektroniczny
Liczba kompresorów	1
Typ czynnika chłodniczego	R600a
Typ kompresora	Inwerterowy
Środek pianotwórczy	Cyklopentan

## Wydajność / Nowa Etykieta Energetyczna



Roczne zużycie energii	247 kWh/a	Poziom hałasu	35 dB(A) re 1 pW
Klasa efektywności energetycznej	E	Zdolność utrzymania temperatury w przypadku braku zasilania	9 h
Klasa emisji hałasu akustycznego	B	4 gwiazdki - zdolność zamrażania	5,2 kg/24h
Pojemność całkowita netto	370 l	Klasa klimatyczna	SN, T
Pojemność zamrażalnika	90 l	EEl	100 %

Pojemność chłodziarki 280 l

## Podłączenie elektryczne







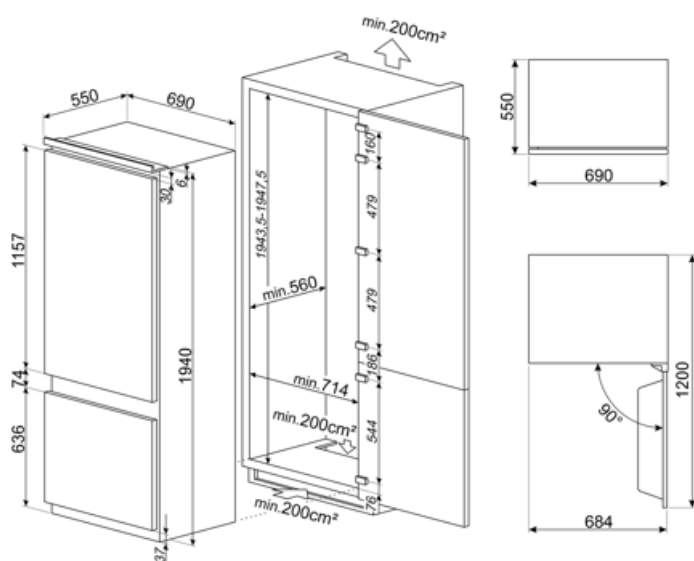



Moc przyłączeniowa	95 W	Częstotliwość (Hz)	50 Hz
Natężenie prądu (A)	0,8 A	Długość przewodu zasilającego (cm)	193 cm
Napięcie (V)	220-240 V	Wtyczka	(F;E) Schuko

## Informacje logistyczne

Szerokość	690 mm	Wysokość	1940 mm
Szerokość niszy	730 mm	Wysokość niszy	1943 mm
Głębokość bez uchwytu	550 mm	Szerokość produktu z maksymalnie otwartymi drzwiami	1069 mm
Głębokość niszy	560 mm	Głębokość przy otwartych drzwiach pod kątem 90°	1222 mm



## Słowniczek oznaczeń

	Automatyczne rozmrażanie: System automatycznego odszraniania działa poprzez automatyczne odszranianie w regularnych odstępach czasu eliminując konieczność całkowitego rozmrażania.		Klasa efektywności energetycznej E
	Schładzanie z wykorzystaniem wentylatora: Umożliwia równomierny rozkład temperatury w lodówce.		Szybkie zamrażanie
	Tryb wakacyjny: Tryb oszczędzania energii. Pozwala na wyłączenie komory chłodziarki i pozostawienie działającej komory zamrażarki.		Oświetlenie wnętrza LED
	System pozwalający zredukować poziom zużycia energii.		Multiflow: Utrzymuje świeżość żywności na dłużej
	Natural Plus Blu Light: Ten unikalny system Natural Plus Blu Light zapewnia jak najbardziej naturalne światło, aby wydłużyć czas przechowywania owoców i warzyw.		Nisza 200 cm