

C875TNE



Família	Frigorífico
Instalação	De encastre
Categoria	Combinado
Nicho para encastre	200
Reference width	70 - 80
Reference height	160 - 200
Sistema No-frost	Sim
Tecnologia	Total No Frost
Descongelação	Automática
Tipo de dobradiças	Dobradiças deslizantes
Dobradiças	À direita
Portas reversíveis	Sim
Código EAN	8017709321178



Design

Design	Universal	Cor do perfil das prateleiras	Cromado
Cor	Branco	Cor dos perfis das gavetas	Cromado
Material da porta	Aço	Cor do perfil da prateleira de vidro	Cromado
Material das laterais	Aço	Display	Display de 7 segmentos
Cor das laterais	Laterais em branco	Posição display	Interno (no topo)

Composição do interior do frigorífico

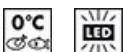

Número de prateleiras ajustáveis	3	Prateleira para garrafas	Sim
Gavetas para fruta e legumes	1	Tipologia de prateleira sobre a gaveta dos legumes	Vidro
Tipo de prateleiras ajustáveis	Ajustáveis em altura	Gaveta LifePlus 0°	Sim
Tipo das gavetas para legumes	Gaveta de legumes	Iluminação interna do frigorífico	Sim
Prateleira da gaveta dos legumes	Sim	Tipo de iluminação do frigorífico	LED

Composição do interior da porta do frigorífico

Compartimentos da porta ajustáveis	5	Prateleiras para garrafas da porta com suportes em metal	Sim
------------------------------------	---	--	-----

Compartimentos da porta para garrafas 1

Outras características do frigorífico



Acessórios do frigorífico	Suporte de ovos	Ventilado	Sim
ActiveFresh, luz especial para prolongar o vigor dos alimentos	Sim	Filtro de odor antibacteriano	Sim
MultiFlow	Sim		

Composição do interior do congelador

Gavetas	3	Número de prateleiras	2
---------	---	-----------------------	---

Outras características do congelador



Acessórios do congelador	1 cuvette de gelo	Prateleira para cuvetes de gelo	Sim
Zona de congelação rápida	Sim		

Outras características técnicas



Funções do display	Férias, Congelação rápida, Arrefecimento rápido, Alarme perda de temperatura
Alarme de porta aberta	Sim
Alarme perda de temperatura	Sim
Tipo de controlo da temperatura	Eletrónico
Nº de compressores	1
Tipo de gás de refrigeração	R600a
Tipo de compressor	Inverter com velocidade variável
Espuma expansiva de isolamento	Ciclopentano

Performance / Etiqueta energética



Consumo anual de energia	247 kWh/a	Emissão de ruído aéreo	35 dB(A) re 1 pW
Classe energética	E	Autonomia de conservação sem energia elétrica	9 h
Classe de emissão de ruído aéreo	B	Capacidade de congelação (4 estrelas)	5.2 Kg/24h
Volume net total	370 l	Classe climática	SN, T







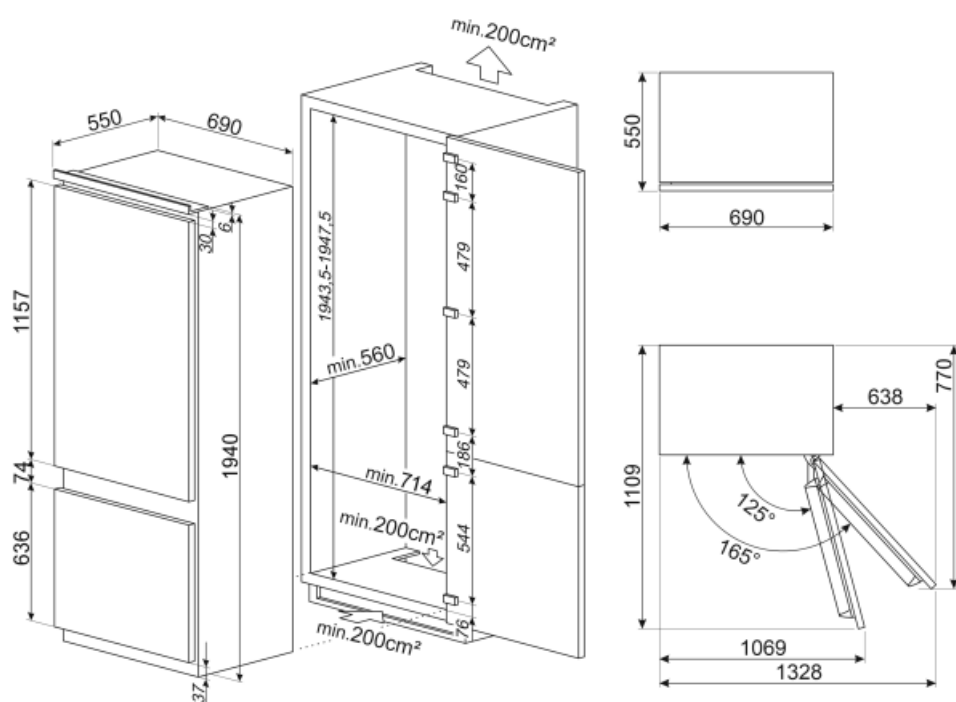



Volume líquido do congelador	90 l	EEl	100 %
Volume líquido do frigorífico	280 l		

Ligação elétrica

Ficha elétrica	(F;E) Schuko	Tensão (Volts)	220-240 V
Potência nominal	95 W	Frequência (Hz)	50 Hz
Corrente (Amperes)	0,8 A	Comprimento do cabo de alimentação	193 cm



Symbols glossary (TT)

	Descongelação: sistema de descongelamento automático em intervalos regulares, eliminando a necessidade de descongelar completamente.		Classe de eficiência energética do produto declarada na etiqueta energética e na ficha do produto e em conformidade com os regulamentos UE.
	Ventilador: sistema de circulação forçada de ar frio para garantir uma distribuição de ar e da temperatura no interior do frigorífico.		Congelação rápida: permite congelar rapidamente grandes quantidades de alimentos frescos, devido a reduzir rapidamente a temperatura do congelador. Deverá ser ativada algumas horas antes da sua utilização.
	Função férias: esta opção desliga a zona do frigorífico e mantém a trabalhar o congelador. Muito útil para poupar energia quando vai para férias prolongadas ou para o frigorífico que se encontra na casa de férias.		Iluminação por LED no interior, criando uma luz com uma distribuição perfeita. O LED consome menos energia, aquece muito menos e tem uma vida mais longa do que as lâmpadas tradicionais.
	Gaveta Life Plus: nesta gaveta, a temperatura é controlada a 0°C para conservar carne e peixe fresco até 3 dias. Este processo de conservação permite preservar as fibras naturais dos alimentos e evitar o tempo de descongelação.		Tecnologia Inverter: o motor inverter é muito fiável, mais leve e compacto e não necessita de substituição de escovas. É um motor mais eficiente, consumindo menos energia e mais silencioso.
	MultiFlow: ventilação através de aberturas na parede traseira do frigorífico em diferentes níveis de altura fazem com que a temperatura seja distribuída de forma harmoniosa em todo o interior, prolongando a conservação dos alimentos.		Natural Plus: o ambiente criado pela luz especial azul ajuda a continuar o processo de fotossíntese, protegendo as vitaminas das frutas e dos vegetais para que eles permaneçam frescos por mais tempo e tenham um sabor melhor.
	Indica a altura do eletrodoméstico ajudando a perceber em que nicho de móvel deverá ser encastrado.		