

C9174DN2D

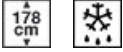

Tuoteryhmä	Jääkaappi
Asennus	Sisäinen
Ryhmä	Alleasennettava
Asennuksen vaatima tila	178
Viiteleveys	Enintään 60
Viitekorkeus	160 – 200
NO-FROST-järjestelmä	Yhteensä
Jäähdytystyyppi	Täysi No Frost - Kaksoisjäähdytysjärjestelmä
Sulatus	Automaattinen
Saranatyyppi	Ovi ovea vasten
Saranoiden sijainti	Oikealla
Luukun käteisyys voidaan vaihtaa	Kyllä
EAN-koodi	8017709337230



Estetiikka



Estetiikka	Universale	Oven hyllyjen reunan väri	Hopea
Väri	Valkoinen	Laatikkojen etuosan värin	Hopea
Materiaali	Metallia	Lasihyllyjen reunan väri	Kromi
Kylkien materiaali	Teräs	Näyttö	LCD
Kylkien väri	Valkoinen	Näytön osio	Sisällä (keittiötasossa)
Logo	Silkipainettu		

Jääkaapin ominaisuudet



Säädettävien hyllyjen materiaali	3	Vihanneslokeron kannen tyyppi	Lasi
Hedelmä- ja vihanneslaatikoiden määrä	1	Lamppujen lukumäärä	3
Säädettävien hyllyjen määrä	Lasi	Life Plus -alue	Kyllä
Vihanneslaatikon kannen tyyppi	Standardi	Jääkaapin sisävalo	Kyllä
Kannellinen vihanneslokeri	Kyllä	Jääkaapin sisävalon tyyppi	LEDit

Jääkaapin sisäovi

Pullohyllyjen määrä 1

Läpinäkyvällä kannella 1
varustettujen
ovihyllyjen määrä

Säädettävien 2
ovihyllyjen määrä

Jääkaapin muut ominaisuudet



Lisävarusteet
MultiFlow

Munakenno
Teräs

Puhallin

Kyllä

Pakastimen ominaisuudet

Laatikoiden määrä 3

Pakastimen muut ominaisuudet

Lisävarusteet 1 jääpalamuotti

Muut tekniset ominaisuudet



Näytön toiminnot

Pikapakastus, Pikajäähdytys, Eco, Lämpötilahälytys

Lämpötilahälytysmerkkivalo

Kyllä

Ovi auki-hälytys

Kyllä

Lämpötilan hälytin

Kyllä

Lämpötilansäätöjen määrä

Elektroninen

Kompressorien määrä

1

Jäähdytysaineen tyyppi

R600a

Kompressorin tyyppi

Vaihtelevan nopeuden kompressori

Jääkaappiaineen määrä (g)

58 g

Ovipaneelin max paino (jääkaappi)

21 kg

Vaahdon tyyppi

Syklopentaani

Ovipaneelin maksimaalinen paino (pakastin)

21 kg

Suorituskyky / energiamerkintä - as. 2019



Vuotuinen
energiankulutus 173 kWh/a

Energialuokka D

Äänitason luokka B

Kokonaisnettotilavuus 244 l

Pakastetilojen
tilavuuden summa 62 l

Äänitaso 35 dB(A) re 1 pW

Kohotus aika 11.00 h

4 tähteä -
pakastuskapasiteetti 7.3 Kg/24h

Ilmastoluokitus

SN, N, ST, T

EEl 80 %

Kylmäsäilytystilojen ja 182 l
pakastamattomien
tilojen tilavuuksien
summa







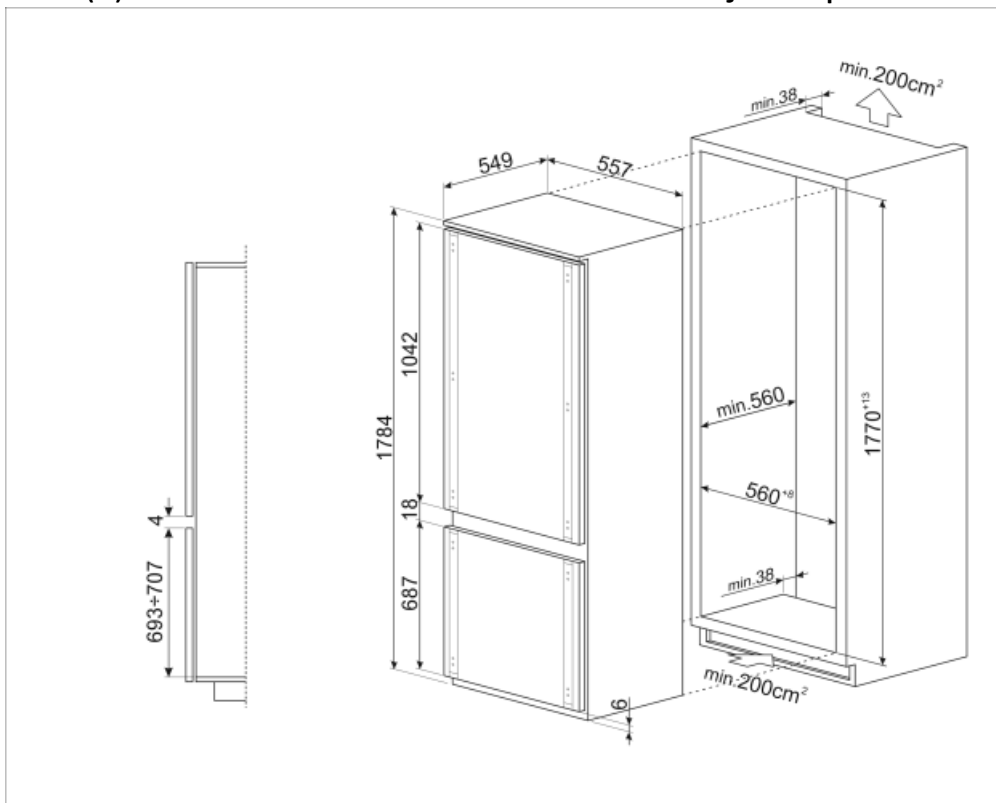



Sähköliitännä

Sähköpistokkeen tyyppi (F;E) Schuko
Sähköliitännä 140 W
Virta (A) 1.1 A

Jännite (V) 230-240 V
Taajuus (Hz) 50 Hz
Johdon pituus 240 cm



Symbols glossary (TT)

	Automaattinen sulatusjärjestelmä huolehtii sulatuksesta automaattisesti säännöllisin aikaväleihin, jolloin sulatuksesta ei tarvitse huolehtia.		Energiatehokkuusluokka D
	LCD-näyttö: toiminnan optimimiseksi ja laitteen käytön yksinkertaistamiseksi.		Säästötila: Analysoi jääkaapin toimintaa aktivoinnin aikana ja optimoi toimintajakson tehonkulutuksen vähentämiseksi.
	Tuuletettu: Kylmän ilman automaattinen jakelu jääkaappiosastoon, mikä mahdollistaa tasaisen lämpötilan jakelun jääkaapissa.		Pikapakastus: Pikapakastustoiminto jäähdyttää osaston lämpötilaa, kun se aktivoidaan muutama tunti ennen käyttöä.
	LED-sisävalo: energiatehokkaampi ja kestävä tapa valaista laitteen sisäosa.		Life Plus 0 °C: Lifeplus-osastojen lämpötila pidetään 0 °C:ssa, jolloin liha ja kala pysyvät pidempään tuoreina.
	Smegin siirtyminen älykkäämpiin ja ympäristöystävällisempiin malleihin on johtanut invertteriteknologian valitsemiseen, mikä karsii kulutusta merkittävästi.		Asennuksen vaatima tila
	Multiflow-jäähdytysjärjestelmä: Multiflow-jäähdytysjärjestelmä takaa viileän ilman tasaisen jakaantumisen jääkaapin ympärille. Ruostumaton teräspaneeli antaa laitteelle huippuluokan ulkomuodon.		