

C9174DN2D



Produktgruppe	Kjøleskap
Installasjon	Innbygd
Kategori	Undermontert
Nisje for innbygging	178
Referansebredde	Opptil 60
Referansehøyde	160 - 200
No-Frost-system	Total
Type kjøling	Totale No Frost - Dobbelt kjølesystem
Tine	Automatisk
Type hengsel	Dør til dør
Hengselposisjon	Høyre
Vendbar dør	Ja
EAN-kode	8017709337230



Estetisk linje



Estetikk	Universell	Dørhyller profil farge	Sølv
Farge	Hvit	Skuffe profilfarge	Sølv
Materiale	Stål	Fargen på glasshyll profil	Krom
Materiale side	Stål	Display	LCD
Farge på side	Hvit	Displayposisjon	Intern (på topp)
Logo	Silketrykk		

Avdelinger i kjøleskap

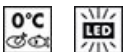

Antall justerbare hyller	3	Type grønnsaksskuff	Glass
Antall frukt- og grønnsaksskuffer	1	Antall lamper	3
Type justerbare hyller	Glass	Life Plus-sone	Ja
Type skarpere / grønnsaksskuffer dekke	Standard	Belysning i kjøleskap	Ja
Grønnsaksskuff	Ja	Type belysning i kjøleskap	LED

Innerdør i kjøleskap

Antall dørhyller med transparent lokk	1	Antall flaskehyster	1
Antall justerbare dørhyller	2		

Andre kjøleskapegenskaper



Tilbehør
MultiFlow

Eggbrett
Metall

Vifte

Ja

Egenskaper fryseravdeling

Antall skuffer 3

Andre fryseregenskaper

Tilbehør 1 isboks

Andre tekniske egenskaper



Displayfunksjoner

Hurtigfrysing, Hurtigkjøling, Eco, Temperaturalarm

Lampe for temperaturalarm

Ja

Dør åpen alarm

Ja

Temperatur alarm

Ja

Type temperaturkontroll

Elektronisk

Antall kompressorer

1

Type kjølegass

R600a

Type kompressor

Variabel fartskompressor

Kjølemiddel Mengde (g)

58 g

Maksimal vekt dørpanel (kjøleskap)

21 kg

Skummiddel

Syklopentan

Maksimal vekt dørpanel (fryser)

21 kg

Ytelse / Energimerking - Reg. 2019



Årlig energiforbruk 173 kWh/a

Energi D

effektivitetsklasse

B

Luftbåren akustisk
støyemisjonsklasse

Totalt nettovolum 244 l

Sum av volum i

frossenkammer(e)

182 l

Sum av volum i
kjølekammer(e) og
frostfrikammer(e)

Støynivå 35 dB(A) re 1 pW

Tine tid 11.00 h

Firestjerners

frysekapasitet 7.3 Kg/24h

Klimaklasse SN, N, ST, T

EEl 80 %

Elektrisk tilkobling

Støpseltype	(F;E) Schuko	Spenning (V)	230-240 V
Elektrisk tilkoblingseffekt	140 W	Frekvens (Hz)	50 Hz
Strøm (A)	1.1 A	Lengde på ledning	240 cm

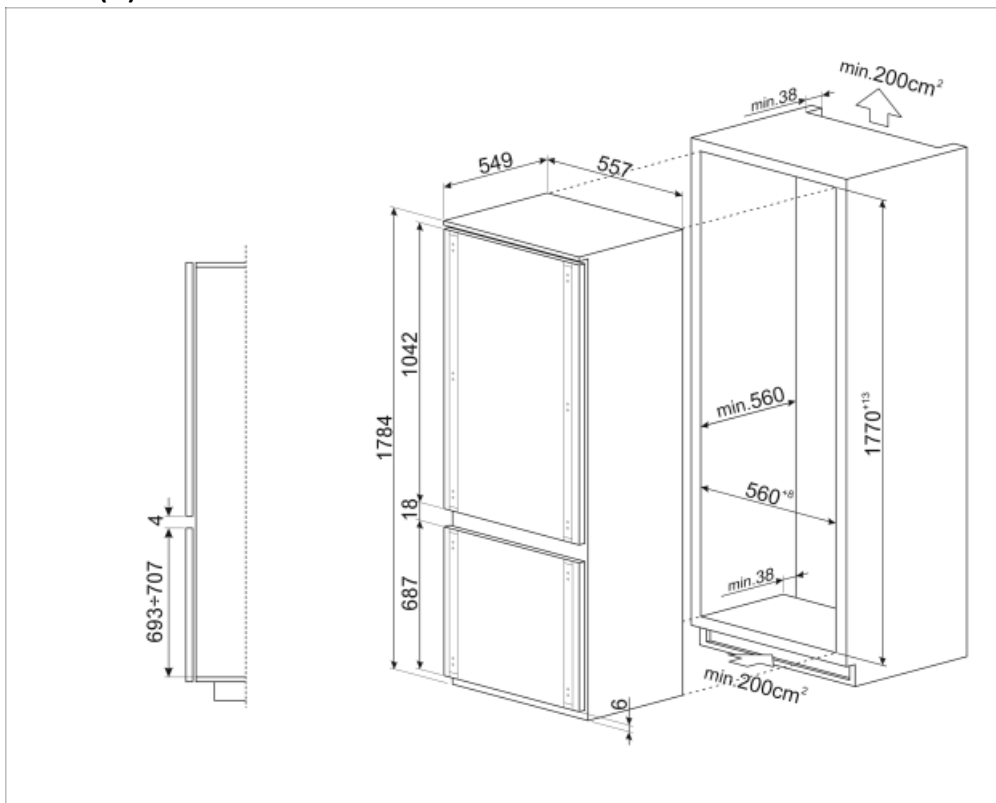

Symbols glossary (TT)

	Det automatisk tinesystemet brukes som automatisk tining ved faste intervaller, noe som eliminerer behovet for opptining i en periode.		Energieffektivitetsklasse D
	LCD-display: for å optimere ytelsen og forenkle bruken av apparatet.		Økonomisk modus: Analyserer kjølerfunksjon under aktivering og optimerer driftsyklusen slik at effektforbruket reduseres.
	Ventilert: Tvungen fordeling av kald luft i kjølekammeret, noe som gir jevn temperatur innvendig i kjøleskapet.		Hurtigfrys: Hurtigfrysfunksjon bringer temperaturen i rommet ned hvis den aktiveres noen timer før bruk.
	Innvendige LED-lamper: Er mer energi- og tidseffektive til belysning av apparatets innside.		Life Plus 0 °C: Temperaturen i Lifeplu-kammeret holdes ved 0 °C, noe som gir god holdbarhet til ferskt kjøtt og fisk.
	Utviklingen til Smeg mot mer intelligente og økovennlige modeller, har gjort at vi har valgt inverter-teknologi, noe som reduserer energiforbruket betraktelig.		Nisje for innbygging
	Multiflow kjølesystem: Multiflow ventilasjonssystem muliggjør jevn fordeling av kjøleluft rundt i kjøleskapet. Panelet i rustfritt stål gir apparatet et premium utseende.		