

C9174DN2D



Produktgrupp	Kyl
Installation	Integrerad
Kategori	Kombinerad
Nisch för inbyggnad	178
Referensbredd	Upp till 60
Referenshöjd	160 – 200
No frost	Total
Typ av kyla	Total No Frost - Dubbla kylsystem
Avfrostning	Automatisk
Typ av gångjärn	Door on door
Gångjärnens position	Höger
Omhängningsbar dörr	Ja
EAN-kod	8017709337230



Estetisk linje



Estetik	Universiell	Färg på dörrhyllsprofiler	Silver
Färg	Vit	Färg på lådprofiler	Silver
Dörrens material	Stål	Färg på hyllprofiler	Krom
Sidopartiernas material	Stål	Display	LCD
Sidornas färg	Vit	Placering av display	Innanför dörr
Logga	Med screentryck		

Inredning kylskåp



Antal justerbara hyllplan	3	Typ av Grönsaksfack	Glas
Antal frukt- och grönsakslådor	1	Antal ljuskällor	3
Typ av justerbara hyllplan	Glas	Life Plus zon	Ja
Upphängning av grönsakslåda	Standard	Belysning kyl	Ja
Grönsaksfack	Ja	Typ av Belysning kyl	LED

Kylskåpsdörr

Antal hyllplan med genomskinligt lock	1	Antal hyllplan med flaskställ	1
---------------------------------------	---	-------------------------------	---

Antal justerbara
hyllplan 2

Övrig inredning kylskåp



Tillbehör
MultiFlow

Äggfack
Metall

Fläkt

Ja

Inredning frys

Antal lådor 3

Övrig inredning frys

Tillbehör 1 isfack

Andra tekniska egenskaper



Display för funktioner

Snabbinfrysning, Snabbkylning, Eco, Temperaturlarm

Indikeringslampa temperaturlarm

Ja

Larm vid öppen dörr

Ja

Temperaturlarm

Ja

Typ av temperaturkontroll

Elektronisk

Antal kompressorer

1

Typ av kylgas

R600a

Typ av kompressor

Inverter Technology

Mängd kylmedia (gr)

58 g

Maxvikt kyldörr

21 kg

Skummedel

Cyklopentan

Maxvikt frysdörr

21 kg

Prestanda/Energimärkning – Reg. 2019



Årlig energianvändning
(kWh/år) 173 kWh/a

Energiklass D

Utsläppsklass för
luftburet akustiskt buller B

Totalvolym (dm³ eller
liter) 244 l

Summan av
frysfackets/frysfackens
volym 62 l

Luftburet akutstiskt
buller räknat i dB(A) re
1 pW 35 dB(A) re 1 pW

Kapacitet vid
strömavbrott 11.00 h

4 stjärnor –
Fryskapacitet 7.3 Kg/24h

Klimatklass SN, N, ST, T
EEI 80 %







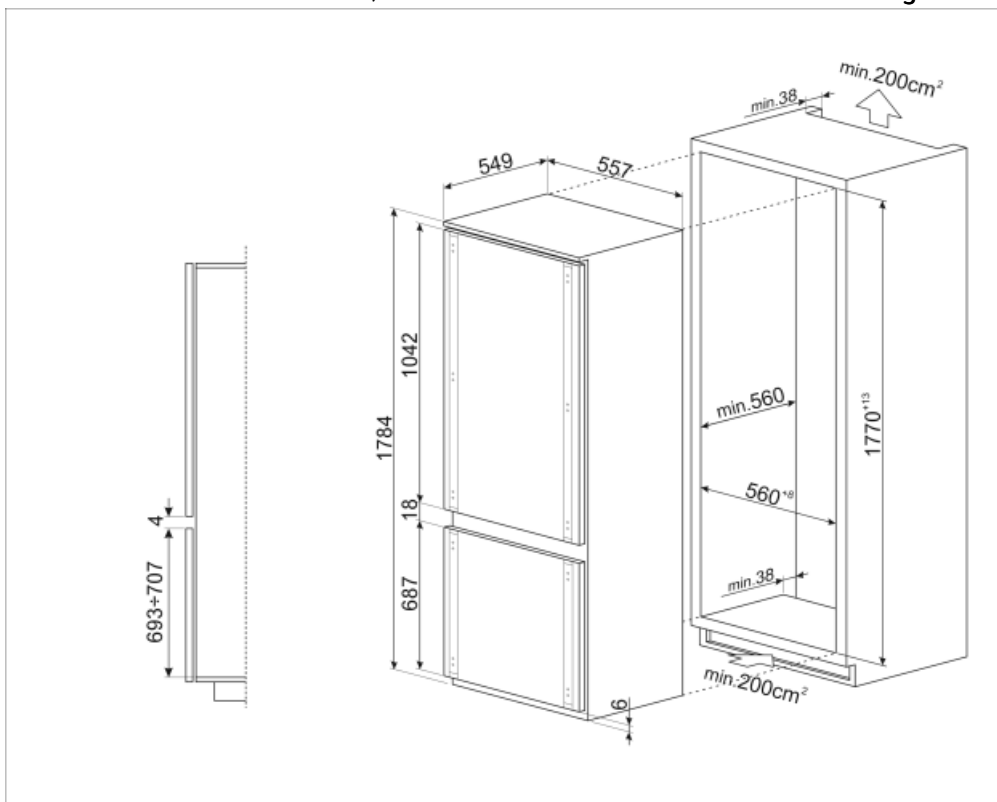

Summan av lågtemperaturfackets/-ens och kylfacket/-ens volymer 182 l

Elektrisk anslutning

Typ av kontakt	(F;E) Eurokontakt	Volt (V)	230-240 V
Anslutningseffekt	140 W	Frekvens	50 Hz
Ström	1,1 A	Sladdens längd	240 cm



Symbols glossary (TT)

	Den automatiska avfrostningen fungerar genom att avfrosta automatiskt med jämna mellanrum, vilket eliminerar behovet av att frosta av manuellt.		LCD-display: för att optimera prestanda och förenkla användningen av apparaten.
	Ekonomiskt läge: Analyserar kylskåpets funktion under aktiveringen och optimerar driftcykeln för att minska strömförbrukningen.		Ventilerad: Tvångsfördelning av kall luft i kylskåpet, vilket möjliggör jämn temperatur i kylan.
	Snabbfrysning: Snabbfrysningfunktionen sänker temperaturen i facket när den aktiveras några timmar före användning.		Inre LED-belysning: ett mer energieffektivt och mer varaktigt sätt att lysa upp apparatens inre.
	Life Plus 0 °C: Lifeplus-facken har en temperatur på 0 °C, vilket bevarar färskt kött och fisk längre.		Smegs utveckling mot intelligentare och mer miljövänliga modeller har lett till valet av Inverter-teknik som minskar förbrukningen betydligt.
	Inbyggd nisch		Energieffektivitetsklass D
	Kylsystemet Multiflow: ventilationssystemet Multiflow möjliggör en jämn fördelning av kyld luft runt kylskåpet. Panelen i rostfritt stål ger apparaten en mer exklusiv look.		