

C9174TN1D



Famiglia	Frigorifero
Installazione	Incasso
Categoria	Combinato
Nicchia da incasso	178
Larghezza di riferimento	Fino a 60 cm
Altezza di riferimento	160 - 200 cm
Sistema Total No - Frost	Totale
Tipo di raffreddamento	No Frost Totale - Due circuiti di raffreddamento
Sbrinamento	Automatico
Tipo di cerniera	A traino
Pannello cucina	Non in dotazione
Posizione cerniera	Destra
Porta reversibile	Sì
Codice EAN	8017709359560



Estetica



Interno in materiale riciclato	Sì	Logo	Serigrafato
Estetica	Universale	Colore profilo mensole	Silver
Colore	Bianco	Colore profilo cassette	Silver
Materiale Porta	Lamiera	Colore profilo del ripiano in vetro	Silver
Materiale fianchi	Lamiera	Tipologia di Display	Touch LCD
Colore fianchi	Bianco	Posizione display	Interno (sul Top)

Allestimento Comparto Frigorifero



Numero ripiani regolabili	3	Tipologia ripiano copri - verduriera	Cristallo
Numero cassette frutta e verdura	2	N° di luci comparto frigorifero	3
Materiale dei ripiani	Cristallo	Illuminazione interna frigo	Sì
Tipologia verduriera	Su guide scorrevoli	Tipo illuminazione interna frigo	Led
Ripiano copri - verduriera	Sì		

Controporta comparto Frigorifero

Numero mensole con coperchio trasparente	1	Numero mensole porta-bottiglie	1
---	---	---------------------------------------	---

Numero balconcini regolabili 2

Altre dotazioni Frigorifero



Accessori frigorifero MultiFlow	Porta-uova Sì	Ventola	Sì
---------------------------------	---------------	---------	----

Allestimento comparto Congelatore

Numero cassette	3	Tipo illuminazione freezer	No
-----------------	---	----------------------------	----

Altre dotazioni Congelatore

Accessories 1 contenitore ghiaccio

Altre caratteristiche tecniche

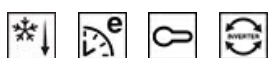

Funzioni display	Congelamento rapido, Raffreddamento rapido, Eco, Blocco tasti, Allarme temperatura, Cooling Timer
Spia allarme temperatura	Sì
Allarme porta aperta	Sì
Allarme temperatura	Sì
Tipo di controllo della temperatura	Elettronico
Numero di compressori	1
Tipo di gas refrigerante	R600a
Tipo di compressore	Inverter
Agente schiumogeno	Ciclopentano

Prestazioni / Etichetta Energetica - Reg. 2019

 Consumo annuo di energia	173 kWh/a	Emissioni di rumore aereo	34 dB(A) re 1 pW
Classe di efficienza energetica	D	Autonomia di Conservazione senza energia elettrica	11 h
Classe di emissione di rumore aereo	B	4 stelle - Capacità di congelamento	5.0 kg/24h
Volume totale netto	248 l	Classe climatica	SN, N, ST
Somma dei volumi degli scomparti per prodotti congelati	62 l	IEE	80 %

Somma dei volumi degli scomparti di raffreddamento e degli scomparti per prodotti non congelati 186 l

Collegamento Elettrico







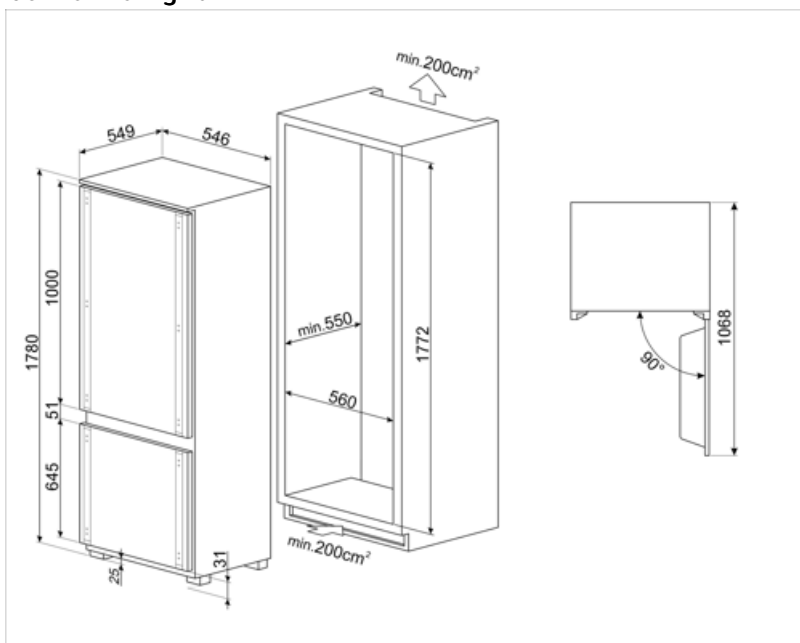



Dati nominali di collegamento elettrico	140 W	Frequenza (Hz)	50 Hz
Corrente	1.1 A	Lunghezza cavo di alimentazione	240 cm
Tensione (V)	220-240 V	Spina	(F;E) Schuko

Informazioni Logistiche

Larghezza	546 mm	Profondità dell'incasso	550 mm
Larghezza dell'incasso	560 mm	Altezza	1772 mm
Profondità del prodotto senza maniglia	549 mm	Altezza dell'incasso	1780 mm



Glossario simboli

-  Sbrinamento automatico: Tutti i modelli di frigoriferi sono dotati di Sbrinamento automatico nel vano frigorifero.
-  Display LCD: Per ottimizzare le prestazioni e semplificare al massimo l'utilizzo dell'elettrodomestico, alcune lavabiancheria e alcuni frigoriferi sono dotati di un display LCD che permette di visualizzare lo stato di funzionamento del prodotto.
-  Ventilato: Sistema di ventilazione del freddo che permette di diffondere costantemente e in modo omogeneo l'aria all'interno del frigorifero.
-  Illuminazione interna a LED: L'illuminazione interna a LED garantisce un risparmio energetico e, al contempo, offre una luce di atmosfera.
-  Sistema di raffreddamento Multiflow: il sistema di ventilazione Multiflow permette di diffondere costantemente e in modo omogeneo l'aria all'interno del frigorifero.
-  Classe di efficienza energetica D
-  Blocco comandi: L'opzione blocco comandi, presente su diverse tipologie di prodotti, permette di bloccare tutte le funzioni e i programmi impostati, nonché i comandi, per una totale sicurezza soprattutto in presenza di bambini.
-  Funzione economy: La funzione Economy analizza l'utilizzo del frigorifero nel periodo di attivazione e ottimizza i cicli di lavoro, per contenere al minimo il dispendio di elettricità.
-  Congelamento rapido: La funzione del congelamento rapido permette di congelare in tempi brevissimi grandi quantità di cibi freschi. Attivandola qualche ora prima, il congelatore abbassa la temperatura e dopo alcune ore ripristina automaticamente il normale funzionamento.
-  L'evoluzione Smeg verso modelli più intelligenti ed ecosostenibili ha portato alla scelta della tecnologia Inverter che riduce significativamente i consumi.
-  Altezza nicchia incasso