

C9174TN5D



Produktgrupp	Kyl
Installation	Integrerad
Kategori	Kombinerad
Nisch för inbyggnad	178
Referensbredd	Upp till 60 cm
Referenshöjd	160 – 200 cm
No frost	Total
Typ av kyla	Total No Frost - Dubbla kylsystem
Avfrostning	Automatisk
Typ av gångjärn	Glidskenor
Snickerilucka	Ingår ej
Gångjärnens position	Höger
Omhängningsbar dörr	Ja
EAN-kod	8017709337223



Estetisk linje



Estetik	Universal	Färg på dörrhyllsprofiler	Silver
Färg	Vit	Färg på lådprofiler	Silver
Dörrens material	Stål	Färg på hyllprofiler	Silver
Sidopartiernas material	Stål	Display	Touch LCD
Sidornas färg	Vit	Placering av display	Innanför dörr
Logga	Med screentryck		

Inredning kylskåp



Antal justerbara hyllplan	3	Typ av Grönsaksfack	Glas
Antal frukt- och grönsakslådor	2	Antal ljuskällor	3
Shelves material	Glas	Belysning kyl	Ja
Upphängning av grönsakslåda	Glidskenor	Typ av Belysning kyl	LED
Grönsaksfack	Ja		

Kylskåpsdörr

Antal hyllplan med genomskinligt lock	1	Antal hyllplan med flaskställ	1
Antal justerbara hyllplan	2		

Övrig inredning kylskåp



Tillbehör
MultiFlow

Äggfack
Metall

Fläkt

Ja

Inredning frys

Antal lådor

3

Övrig inredning frys

Tillbehör

1 isfack

Andra tekniska egenskaper

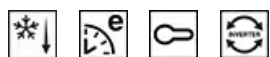

Display för funktioner

Snabbinfrysning, Snabbkylning, Eco, Barnlås,
Temperaturlarm, Kyltimer

Indikeringslampa temperaturlarm

Ja

Larm vid öppen dörr

Ja

Temperaturlarm

Ja

Typ av temperaturkontroll

Elektronisk

Antal kompressorer

1

Typ av kylgas

R600a

Typ av kompressor

Inverter Technology

Skummedel

Cyklopentan

Prestanda/Energimärkning – Reg. 2019



Årlig energianvändning (kWh/år) 173 kWh/a

Energiklass D

Utsläppsklass för luftburet akustiskt buller B

Totalvolym (dm³ eller liter) 248 l

Summan av frysfackets/frysfackens volymer 62 l

Summan av lågtemperaturfackets/-ens och kylfacket/-ens volymer 186 l

Luftburet akustiskt buller räknat i dB(A) re 1 pW 35 dB(A) re 1 pW

Kapacitet vid strömavbrott 11 h

4 stjärnor – Fryskapacitet 7,5 kg/24h

Klimatklass SN, N, ST, T

EEl 80 %

Elektrisk anslutning







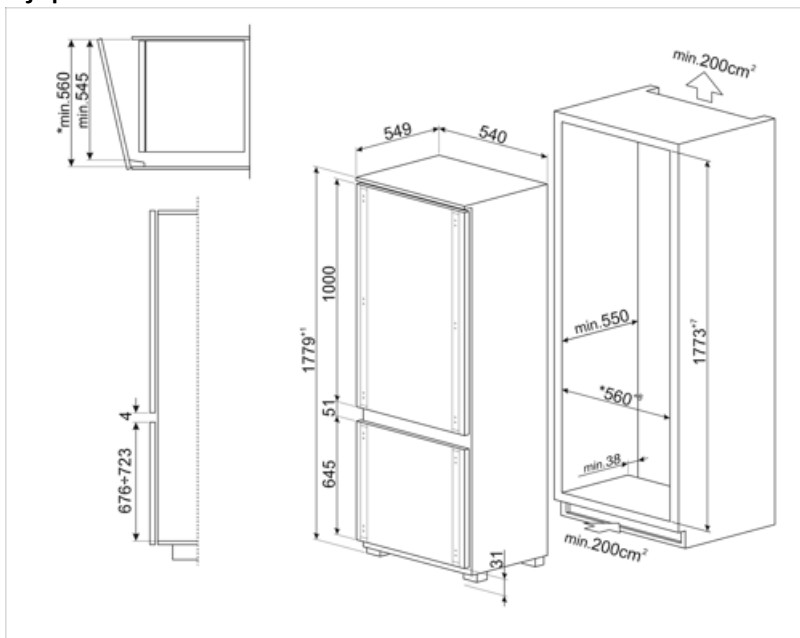



Anslutningseffekt	140 W	Frekvens	50 Hz
Ström	1,1 A	Sladdens längd	240 cm
Volt (V)	230-240 V	Typ av kontakt	(F;E) Eurokontakt

Logistisk information

Bredd (mm)	546 mm	Höjd	1772 mm
Den inbyggda nischens bredd	560 mm	Den inbyggda nischens höjd	1780 mm
Djup utan handtag	549 mm	Bredd med maximal dörröppning	548 mm
Den inbyggda nischens djup	550 mm		



Symbols glossary

	Den automatiska avfrostningen fungerar genom att avfrosta automatiskt med jämna mellanrum, vilket eliminerar behovet av att frosta av manuellt.		Barnlås: vissa modeller är utrustade med en anordning för att låsa programmet / cykeln så att det inte kan ändras av misstag.
	LCD-display: för att optimera prestanda och förenkla användningen av apparaten.		Ekonomiskt läge: Analyserar kylskåpets funktion under aktiveringen och optimerar driftcykeln för att minska strömförbrukningen.
	Ventilerad: Tvångsfördelning av kall luft i kylskåpet, vilket möjliggör jämn temperatur i kylan.		Snabbfrysning: Snabbfrysningfunktionen sänker temperaturen i facket när den aktiveras några timmar före användning.
	Inre LED-belysning: ett mer energieffektivt och mer varaktigt sätt att lysa upp apparatens inre.		Smegs utveckling mot intelligentare och mer miljövänliga modeller har lett till valet av Inverter-teknik som minskar förbrukningen betydligt.
	Inbyggd nisch		Energieffektivitetsklass D
	Kylsystemet Multiflow: ventilationssystemet Multiflow möjliggör en jämn fördelning av kyld luft runt kylskåpet. Panelen i rostfritt stål ger apparaten en mer exklusiv look.		