

C92GPX9

Komfurstørrelse	90x60 cm
Antal rummed energimærke	2
Hulrumsvarmekilde	Elektrisk
Komfur type	Gas
Hovedovn, type	Termoventileret ovn
Primær ovntype	Statisk
Rengøringsystem hovedovn	Pyrolytisk
EAN-kode	8017709277444
Energieffektivitetsklasse	A
Energieffektivitetsklasse, andet rum	A



Æstetik



Design	Firkantet design	Betjeningsknapper	Smeg Classic
Kommandopanel finish	Fingervenligt rustfrit stål	Betjening farve	Rustfrit stål
Æstetik	Classic	Ant. knapper	9
Logo	Samlet st / stål	Farve silketryk	Sort
Farve	Rustfrit stål	Display	Touch
Logoposition	Panel under ovnen	Låge	Med 2 vandrette paneler
Finish	Børstet	Glastype	Eclipse
Liste	Ja	Håndtag	Smeg Classic
Serie	Symphony	Håndtag farve	Børstet rustfrit stål
Farve på kogeplade	Rustfrit stål	Opbevaringsrum	Låge
Pandeholder type	Støbejern	Fødder	Sølv
Type af betjeningsindstilling	Betjeningsknapper		

Programmer/Funktioner

Ant. madlavningsfunktioner	9
----------------------------	---

Traditionelle madlavningsfunktioner



Statisk



Med ventilator



Varmluft



Turbo (varmluft + bund + øvre + ventilator)



Eco



Lille grill



Stor grill



Ventilator grill (stor)



Ventilator-assisteret bund

Rengøringsfunktioner



Pyrolytisk

Programmer/funktioner ekstra ovn

Madlavningsfunktioner, 2. rum

Nederste element + øverste element

4



Traditionelle madlavningsfunktioner, 2. rum



Statisk



Lille grill



Stor grill



Bund

Komfur tekniske egenskaber

UR

Zoner i alt 6

Forrest til venstre - Gas - 2URP (dobbelt) - 4.20 kW

Bagest til venstre - Gas - AUX - 1.00 kW

Forrest i midten - Gas - AUX - 1.00 kW

Bagest center - Gas - Semi-hurtig - 1.80 kW

Forrest til højre - Gas - Semi-hurtig - 1.80 kW

Bagest højre - Gas - RP - 3.00 kW

Blus Standard

Gas sikkerhedsventiler Ja

Automatisk elektronisk tænding Ja

Kogepladeskjulere Matsort emaljeret

Primær ovn tekniske egenskaber



Antal lamper	1
Ventilatorantal	1
Nettovolumen, 1. rum	70 l
Bruttovolumen, 1. hulrum	79 l
Ovnrum materiale	Ever Clean-emaile
Antal hylder	5
Hylde type	Metalhylder
Type af lamper	Halogen
Lys effekt	40 W
Tidsindstilling	Start og stop
Lys når ovnlågen åbnes	Ja
Lågeåbning	Flap ned
Aftagelig låge	Ja
Inderlåge i fuldt glas	Ja
Aftagelige indvendig låge	Ja

Samlet antal lågeglas	4
Antal termoreflekterende lågeglas	3
Sikkerhedstermostat	Ja
Opvarmningen suspenderes, når lågen åbnes	Ja
Kølesystem	Tangentiel
Låge låst under pyrolyse	Ja
Nettodimensioner for indvendigt rum (HxBxD)	360X460X425 mm
Temperaturstyring	Elektro-mekanisk
Bund-varmelegeme effekt	1200 W
Øvre varmelegeme - effekt	1000 W
Grillelement	1700 W
Stor grill – effekt	2700 W
Varmluftselement - effekt	2000 W
Grill-type	Elektrisk

Valg hovedovn

Timer	Ja	Min. temperatur	50 °C
Lydalarm for slut på tilberedning	Ja	Maksimal temperatur	280 °C

Ekstra ovn tekniske egenskaber



Netto volumen, 2. rum	35 l
Bruttovolumen, 2. rum	36 l
Ovnrum materiale	Ever Clean-emaile
Antal hylder	4
Hylde type	Metalhylder
Antal lamper	1
Type af lamper	Glødelampe
Lys, effekt	25 W
Lågeåbning	Flap ned
Aftagelig låge	Ja
Inderlåge i fuldt glas	Ja
Aftagelige indvendig låge	Ja

Samlet antal lågeglas	3
Antal termoreflekterende lågeglas	1
Sikkerhedstermostat	Ja
Kølesystem	Tangentiel
Nettodimensioner for indvendigt rum (HxBxD)	311x206x418 mm
Temperaturstyring	Elektro-mekanisk
Bund-varmelegeme effekt	700 W
Øverste varmeelement - effekt	600 W
Grillelement - effekt	1300 W
Stor grill – effekt	1900 W
Grill-type	Elektrisk

Valg ekstra ovn

Min. temperatur 50 °C

Maksimal temperatur 245 °C

Medfølgende tilbehør hovedovn



Espressoholder 1
Rist med bag- og sidestop 2
40mm dyb plade 1

Gitterindsats 1
Teleskopskinne, delvist udtræk 1

Medfølgende tilbehør ekstra ovn

Rist med bag- og sidestop 1
Bageplade, maxi ovn 1

Gitterindsats 1

Elektrisk tilslutning

Elektrisk klassificering 5100 W
Nuværende 23 A
Spænding 220-240 V
Spænding 2 (V) 380-415 V
Type elektrisk kabel installeret Ja, enkeltfaset

Ledningstype Ja, dobbelt- og trefaset
Frekvens 50/60 Hz
Morsettiera 5 ben
Stik Nej

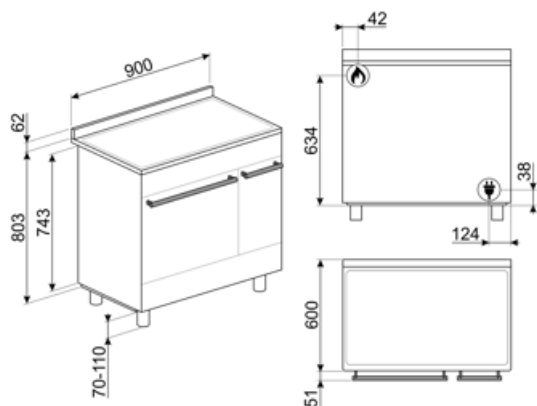

Compatible Accessories

AIRFRY

Air fryer rack AIRFRY. Ideal for recreating traditional frying in the oven, but with fewer calories and less fat. It allows you to cook quickly and simply dishes such as French fries, fried vegetables and fish, ensuring perfect browning and crispiness.



BBQ

Double sided plate BBQ. Suitable for recreating succulent and crispy dishes in the oven with the typical taste of grilled cooking. The ribbed side is particularly suitable for meats and cheeses. The smooth side for fish, seafood and vegetables.



BN640

Emaljeret bakke, 40 mm dyb



GTP

Delvist udtrækkelige teleskop-skiner (1 niveau) Udtrækning: 300 mm
Materiale: Rustfrit stål AISI 430 poleret



KIT600C92PX

Dækliste til kogeplade bagside, egnet til 90 cm Symphony fritstående komfurer med pyroovn



KITH95CPF9

Højdeudvidelsessæt (950 mm), passer til Portofino fritstående komfurer

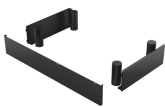

KITPC9X9

Splashback, 90 cm, til Sinfonia og Portofino pyrolytiske fritstående komfurer



SFLK1

Børnesikring



AIRFRY2

Luffriture bakke. Ideel til at genskabe traditionel stegning i ovnen, men med færre kalorier og mindre fedt. Det giver dig mulighed for hurtigt og enkelt at tilberede retter som pommes frites, stegte grøntsager og fisk, hvilket sikrer perfekt bruning og sprødhed.



BN620-1

Emaljeret bakke, 20 mm dyb



BNP608T

Teflonbelagt bakke, 8 mm dybde, skal placeres på gitteret



GTT

Udtrækkelige teleskop-skiner (1 niveau) Udtrækning: 433 mm
Materiale: Rustfrit stål AISI 430 poleret



KITH900CPF9

Sokkel, 90 cm, tre sider, sort, egnet til CPF9 Portofino fritstående komfurer



KITPBX

Højdereducerende fødder (850 mm)



PALPZ

Pizzaspade med håndtag der kan foldes væk width: 315mm længde: 325 mm



SMOLD

Sæt med 7 silikoneforme til is, ispinde, praliner, isterninger eller til portionsanretning af mad. Brugbar fra -60°C til +230°C

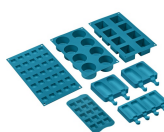



































STONE

Rektangulært ildfast sten Ideel til at lave pizzaer med, med samme resultat som en typisk træfyret ovn. Kan også bruges til bage brød med, focacciaer og andre opskrifter som tærter, flan eller småkager Dimensioner: L42 x H1,8 x P37,5 cm.



Symbols glossary

 <p>Tunge støbejernsgrydereoler: til maksimum stabilitet og styrke.</p>	 <p>A: Product drying performance, measured from A+++ to D / G depending on the product family</p>
 <p>Installation i søjle: Installation i søjle</p>	 <p>Knapbetjening</p>
 <p>Luftkølesystem: for at sikre en sikker overfladetemperatur.</p>	 <p>4.3 tommer skærm med LED-teknologi, brugervenlighed med drejeknapper + 3 touch-taster</p>
 <p>Triple glaslåger: Antal glaslåger.</p>	 <p>Firdobbelte glasdøre: Antal glaslåger.</p>
 <p>Ever Clean Emalje: Ever Clean emalje påføres elektrostatiske, hjørne til hjørne og kant til kant for at forhindre revner over tid. Det er en særlig pyrolytisk emalje, der er resistent over for syrer, der ud over at være behageligt lys, fremmer større rengøring af ovnvæggene takket være dens lavere porøsitet. Den bages ved over 850 °C og polymeriseres langsomt med en videnskabeligt bestemt hastighed for at sikre ensartet dybde og styrke Ever Clean emalje skaber en upåklagelig finish både på indersiden af ovnen og på bakkerne, hvilket gør ovnens overflader utrolig lette at vedligeholde over tid, da det reducerer vedhæftningen af fedt under tilberedningen</p>	 <p>Fingeraftrykssikkert rustfrit stål: Fingeraftrykssikkert rustfrit stål får rustfrit stål til at se ud som nyt.</p>
 <p>Ventilatorassisteret bund: blandingen af ventilator og lavere varmeelement alene gør det muligt at afslutte tilberedning af mad, der allerede er tilberedt på overfladen, men ikke indeni hurtigere. Dette system anbefales at afslutte tilberedning af mad, der allerede er godt tilberedt på overfladen, men ikke indeni, hvilket derfor kræver en moderat højere varme. Ideel til enhver form for mad.</p>	 <p>Ventilatorassisteret: Intens og homogen traditionel madlavning, også velegnet til komplekse opskrifter. Ventilatoren er aktiv, og varmen kommer samtidig nedenfra og ovenfra. Ventilatoreret madlavning sikrer et hurtigere og mere homogent resultat og efterlader duftende mad ude og fugtigere indeni. Ideel til bagt pasta, småkager, stege og tærter.</p>
 <p>Statisk: Traditionel madlavning egnet til tilberedning af en ret ad gangen. Ventilatoren er ikke aktiv, og varmen kommer samtidig nedenfra og ovenfra. Statisk madlavning er langsommere og mere delikat, ideel for at opnå veltilberedte og tørre retter selv indeni. Ideel til tilberedning af alle former for stege, fedt kød, brød, fyldte kager.</p>	 <p>Statisk: Traditionel madlavning egnet til tilberedning af en ret ad gangen. Ventilatoren er ikke aktiv, og varmen kommer samtidig nedenfra og ovenfra. Statisk madlavning er langsommere og mere delikat, ideel for at opnå veltilberedte og tørre retter selv indeni. Ideel til tilberedning af alle former for stege, fedt kød, brød, fyldte kager.</p>
 <p>Base: varmen kommer kun fra bunden af ovnrummet. Ventilatoren er ikke aktiv. Ideel til søde og salte tærter og pizzaer. Designet til at fuldføre madlavning og gøre maden mere sprød Dette symbol i gasovne angiver gasbrænderen.</p>	 <p>Base: varmen kommer kun fra bunden af ovnrummet. Ventilatoren er ikke aktiv. Ideel til søde og salte tærter og pizzaer. Designet til at fuldføre madlavning og gøre maden mere sprød Dette symbol i gasovne angiver gasbrænderen.</p>

-  **Varmluft:** det er den perfekte funktion til at tilberede alle typer retter på en mere delikat måde. Varmen kommer fra bagsiden af ovnen og fordeles hurtigt og jævnt Ventilatoren er aktiv. Det er også ideelt til madlavning på flere niveauer uden at blande lugt og smag.
-  **Grill:** Meget intens varme kommer kun ovenfra fra et dobbelt varmeelement. Ventilatoren er ikke aktiv. Giver fremragende grill- og gratinerende resultater. Bruges i slutningen af madlavningen, giver det en ensartet bruning til retter.
-  **Ventilatorgrill:** meget intens varme kommer kun ovenfra fra et dobbelt varmeelement Ventilatoren er aktiv. Det muliggør optimal grillning af tykkeste kød. Ideel til store kødudskæringer.
-  **Turbo:** varmen kommer fra 3 retninger: over, under og fra bagsiden af ovnen Ventilatoren er aktiv. Det giver mulighed for hurtig madlavning, selv på flere hylder uden at blande aromaerne. Ideel til store mængder eller fødevarer, der kræver intens tilberedning.
-  **Glasset på inderlågen:** kan fjernes med få hurtige bevægelser for rengøring.
-  **Automatisk åbning:** nogle modeller har automatisk åbning af lågen, når cyklusen er færdig, hvilket er en perfekt løsning til håndtagsløse køkkenenheder, da der ikke er behov for et håndtag. Af sikkerhedsmæssige årsager låser lågen automatisk når maskinen er i brug for at undgå, at den åbnes utilsigtet.
-  **4** Ovnrummet har 4 forskellige tilberedningsniveauer.
-  **Teleskopskinner** tillader at retten trækkes ud så man kan holde øje med den uden at tage den helt ud af ovnen.
-  **UR** Ultra hurtige brændere: Kraftige ultrahurtige brændere tilbyder op til 5kW effekt.
-  **70 lt** Kapaciteten angiver mængden af anvendelig plads i ovnrummet i liter.
-  **ECO:** tilberedning med lavt energiforbrug: denne funktion er særligt velegnet til madlavning på en enkelt hylde med lavt energiforbrug. Det anbefales til alle typer mad undtagen dem, der kan generere meget fugt (f.eks. grøntsager). For at opnå maksimal energibesparelse og reducere tid anbefales det at sætte maden i ovnen uden at forvarme ovnrummet
-  **Halv grill:** Til hurtig madlavning og bruning af mad. De bedste resultater opnås ved at bruge den øverste hylde til små genstande, de nederste hylder til større, såsom koteletter eller pølser. Med halv grill genereres kun varme i midten af legemet, så det er ideelt til mindre mængder.
-  **Lys**
-  **Inderlåge i ren glas:** Inderlåge i ren glas, en enkelt flad overflade, som er nem at holde ren.
-  **Sidelys:** To modstående sidelygter øger synligheden inde i ovnen.
-  **PYROLYSE - AUTOMATISK RENGØRINGSFUNKTION:** ovnen varmes op til en temperatur, der nærmer sig 500 °C, og gør fedt og madrester til en fin aske, der let kan tørres af med en fugtig klud. Ved en så høj temperatur låses lågen automatisk af hensyn til sikkerheden, mens temperaturen på lågen forbliver kontrolleret, så det er sikkert at røre ved brugerjusterbar funktion baseret på snavniveauet i ovnen.
-  **5** Ovnrummet har 5 forskellige tilberedningsniveauer.
-  **Elektronisk betjening:** Giver dig mulighed for at opretholde temperaturen inde i ovnen med nøjagtigheden 2-3 °C. Dette gør det muligt at tilberede måltider, der er meget følsomme over for temperaturændringer, såsom kager, souffles, buddinger.
-  **35 lt** Kapaciteten angiver mængden af anvendelig plads i ovnrummet i liter.

Benefit (TT)

Gaskomfur

Gas giver permanent kontrol over varmekilden, og temperaturændringen er øjeblikkelig
Udstyret med et termoelement afbrydes gasforsyningen, hvis flammen slukkes, for større sikkerhed.

Pyrolyse

Nem ovnrensning takket være speciel pyrolytisk funktion

Trykknapper

Nem og intuitiv timerindstilling med et enkelt tryk

Opbevaringsrum

Mere plads takket være det nederste rum, ideel til opbevaring af tilbehør eller køkkenredskaber

Ægte varmluft

Den bedste madlavningsydelse garanteret af ventileret cirkulært flow

Flere ventilatorer og varmeelementer garanterer den perfekte aerodynamiske varmestrøm, hvilket muliggør homogen og hurtigere tilberedning inde i hulrummet.

Flerniveaus madlavning

Flere tilberedningsniveauer giver maksimal brugsfleksibilitet

Flerniveaus halogenlys

Indvendig halogenbelysning på forskellige niveauer garanterer fremragende synlighed

Aftageligt indvendigt glas

Indvendige lågeglas er let aftagelige for fuldstændig rengøring

Tangentiel køling

Nyt kølesystem med tangentiel ventilator og luftstrøm fra lågen til stænkplade

Teleskop-skiner

Nem udsugning og sikker isætning af bakker i ovnen takket være teleskopskiner

Justerbar højde

Komfuret flugter med arbejdsområdet takket være justerbare fødder

AirFry (AIRFRY valgfrit tilbehør)

Lettere og mere smagfuld mad takket være airfry-kurv (valgfrit tilbehør)

Kold låge

Under enhver funktion er det udvendige lågeglas koldt, så man undgår risiko for forbrændinger

Pizzasten (valgfrit tilbehør)

Bagning med ildfast sten til bløde og sprøde pizza- og gærprodukter (STONE valgfrit tilbehør)

BBQ (valgfrit tilbehør)

Tilberedning med grill direkte i ovnen med den dobbeltsidede grill (BBQ tilbehør)

Isotermisk hulrum

Den bedste madlavningsydelse ved den højeste energieffektivitet

Enkelt turbine

Ovnen har en ventilator udstyret med et cirkulært varmeelement, der tillader madlavning med roterende varme