

## C92IMX2

Tűzhely mérete  
Rekeszek száma energiafogyasztási címkével  
Sütőtér hőforrás  
Főzőlap típusa  
Fő sütőtér típusa  
Második sütő típusa  
Tisztító rendszer fő sütő  
EAN kód  
Energiahatékonysági osztály  
Energiahatékonysági osztály, második sütőtér

90x60 cm  
2  
ELEKTROMOSSÁG  
Indukciós  
Hőlégkeveréses  
Légkeverés nélkül  
Gőztisztítás  
8017709321321  
A  
A



## Küllem



Design család	Classica	Vezérlőgombok	Smeg Classic
Serie	Sinfonia	Vezérlőelemek színe	Rozsdamentes acél
Dizájn	Négyzetes design	Vezérlők száma	8
Szín	Rozsdamentes acél	Serigraphy colour	Ezüst
Felületkezelés	Matt	Kijelző	Érintés
Vezérlőpanel színe	Zománcozott fém	Ajtó	2 vízszintes csíkkal
Logo	Assembled st/steel	Pohártípus	Eclipse
Logo position	Facia below the oven	Fogantyú	Smeg Classic
Főzőlap színe	Rozsdamentes acél	Fogantyú színe	Szálcsiszolt rozsdamentes acél
Vezérlési beállítás típusa	Vezérlőgombok	Tárolórekesz	Ajtó
LED színek	Piros	Láb	Ezüst

## Programok / Funkciók

Sütési funkciók száma 8  
Hagyományos sütési funkciók



Légkeverés nélkül

Légkeveréses alsó + gőztisztítás



Légkeveréses



Légkeverés



Eco



Nagy grill



Légkeveréses grill (nagy)



Légkeveréses alsó

## Egyéb funkciók

 Kiolvasztás idő szerint

## Tisztítási funkciók

 Gőztisztítás

## Programok / Funkciók, kiegészítő sütő

Sütési funkciók, 2. sütőtér 3

Hagyományos sütési funkciók, 2. sütőtér

 Légkeverés nélkül

 Nagy grill

 Alsó rész

## Főzőlap műszaki jellemzői



Főzőzónák száma összesen 5

Bal első - Indukciós – többzónás - 2.10 kW - Booster 2.30 kW - 21.0x19.0 cm

Bal hátsó - Indukciós – többzónás - 1.60 kW - Booster 1.85 kW - 21.0x19.0 cm

Központi - Indukciós – szimpla - 2.30 kW - Booster 3.00 kW - Ø 27.0 cm

Jobb hátsó - Indukciós – szimpla - 1.20 kW - Booster 1.40 kW - Ø 18.0 cm

Jobb első - Indukciós – szimpla - 2.30 kW - Booster 3.00 kW - Ø 21.0 cm

Number of Flexible zones	1	Minimális edényátmérő kijelzése	Igen
Automatikus kikapcsolás túlmelegedés esetén	Igen	Kiválasztott zóna visszajelző	Igen
Automatikus kikapcsolás túlfolyás esetén	Igen	Maradék hő visszajelző	Igen
Automatikus edényérzékelés	Igen		

## Fő sütő műszaki jellemzők



Lámpák száma	1	Levehető belső ajtó	Igen
Ventilátor száma	1	Ajtóüvegek száma összesen	3
A sütőtér nettó térfogata	70 l	Hővisszaverő ajtóüvegek száma	2
Bruttó térfogat, 1. sütőtér	79 l	Biztonsági termosztát	Igen
Sütőtér anyaga	Ever Clean zománc	Hűtőrendszer	Érintő
Polcok száma	5	Használható sütőtér méretei (ma. x ma. x mé.)	360X460X425 mm
Polcok típusa	Fémállványok	Hőmérsékletszabályozás	Elektromechanikus
Világítás típusa	Halogén		
Fényerősség	40 W		

Sütési idő beállítása	Indítás és leállítás	Alsó fűtőelem teljesítmény	1200 W
Amikor a sütő ajtaja nyitva van, világít	Igen	Felső fűtőelem – Teljesítmény	1000 W
Ajtónyílás	Lehajtható lap	Grillező elem	1700 W
Kivehető ajtó	Igen	Nagy grill – Teljesítmény	2700 W
Teljes üveg belső ajtó	Igen	Kör alakú fűtőelem – Teljesítmény	2000 W
		Grill típusa	Elektromos

## Opciók, fő sütő

Időzítő	Igen	Minimális hőmérséklet	50 °C
Sütés vége hangjelzés	Igen	Maximális hőmérséklet	260 °C

## Második sütő műszaki jellemzői



A második sütőtér nettó térfogata	35 l	Teljes ajtóüvegek száma	3
Bruttó térfogat, 2. sütőtér	36 l	Hővisszaverő ajtóüvegek száma	2
Sütőtér anyaga	Ever Clean zománc	Biztonsági termosztát	Igen
Polcok száma	4	Hűtőrendszer	Érintő
Polcok típusa	Fémállványok	Használható sütőtér méretei (ma. x ma. x mé.)	311x206x418 mm
Lámpák száma	1	Hőmérsékletszabályozás	Elektromechanikus
Világítás típusa	Izzólámpa	Alsó fűtőelem – teljesítmény	700 W
Fényerősség	25 W	Felső fűtőelem – Teljesítmény	600 W
Ajtónyílás	Lehajtható lap	Grillező elem – teljesítmény	1300 W
Kivehető ajtó	Igen	Nagy grill – Teljesítmény	1900 W
Teljes üveg belső ajtó	Igen	Grill típusa	Elektromos
Levehető belső ajtó	Igen		

## Opciók, kiegészítő sütő

Minimális hőmérséklet	50 °C	Maximális hőmérséklet	245 °C
-----------------------	-------	-----------------------	--------

## Mellékelt tartozékok a fő sütőhöz és főzőlaphoz



Hátsó és oldalsó ütközővel ellátott állvány	2	Grillrács	1
40 mm mély tepsi	1	Teleszkópos vezetősínek, részleges kihúzás	1

## Mellékelt tartozékok a másodlagos sütőhöz

Hátsó és oldalsó ütközővel ellátott állvány	1	Grillrács	1
Széles tepsi	1		

## Elektromos csatlakozás

Elektromos csatlakozás névleges értéke	11000 W	A telepített elektromos kábel típusa	Igen, egyfázisú
Jelenlegi	33 A	Elektromos kábel típusa	Igen, két- és háromfázisú
Feszültség	220-240 V	Frekvencia	50/60 Hz
Feszültség 2 (V)	380-415 V	Sorkapocs	5 poles

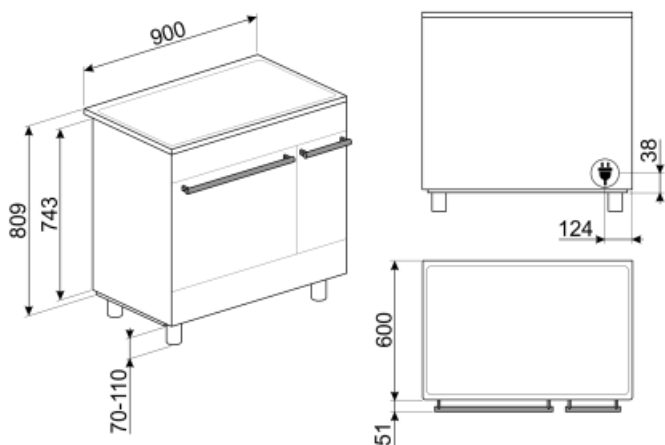

## Not included accessories

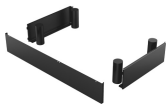

### KITH95CPF9

Magasságnövelő készlet lábazattal, (950 mm), háromoldalas, fekete, lábakkal, CPF9 Portofino tűzhelyekhez



### GTP

Részben kihúzható teleszkópos vezetősínek(1 szint), hagyományos sütőkhöz alkalmas. Rozsdamentes acél, garantálják a stabilitást és megkönnyítik a tálcák zökkenőmentes kihúzását.



### BNP608T

8 mm mély teflonbevonatú tepsi, a rácsra kell helyezni



### KITPBX

Magasságcsökkentő lábak (850 mm), rozsdamentes acél, Sinfonia és Master tűzhelyekhez (845-856 mm)



### BN620-1

Zománcozott tepsi 45 cm-es és 60 cm-es sütőkhöz. Mélység 20 mm. Tökéletes a sós és édes sütemények széles skálájához.



### BBQ

Kétoldalas lemezes grillsütő. Alkalmas a szaftos és ropogós ételek sütőben történő elkészítéséhez a grillezés jellegzetes ízével. A bordázott oldal különösen alkalmas húshoz és sajtokhoz. A sima oldal halakhoz, tengeri ételekhez és zöldségekhez.



### TPKPLATE

Univerzális lemez indukciós, gáz-, kerámia- és elektromos főzőlapokhoz. Tapadásmentes felület ideális hal, tojás és zöldségek sütéséhez. Méretek: 410 X 240 mm.



### SFLK1

Gyerekszár



### PRTX

Tűzálló pizzakő fogantyúval. D=35 cm Nem alkalmas mikrohullámú sütőkhöz. Gázsütőbe helyezhető, a sütőlapra kell tenni.



### GRILLPLATE

Univerzális sütőlap indukciós, gáz-, kerámia- és elektromos főzőlapokhoz. Tapadásmentes felület, ideális hússok, sajtok és zöldségek sütéséhez. Méretek: 410 x 240 mm.



### KITH900CPF9

Lábazat, 90 cm, háromoldalas, fekete, CPF9 Portofino tűzhelyekhez



### SCRP

Karcolásmentes tűzhely kaparó – indukciós és kerámia főzőlapokhoz



### STONE

Téglaalakú tűzálló kő, Ideális pizzák sütéséhez, ugyanolyan eredményt ad, mintha fatüzelésű kemencében sült volna. Kenyér, focaccia és más pékáruk, például piték, lepények vagy kekszek sütéséhez is használható, Méretek (HxMxSz) 42 x 1,8 x 37,5 cm.

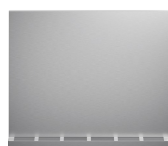

### KITC9X9-1

Hátlap készlet, rozsdamentes acél, 90 cm, Portofino multifunkciós tűzhelyekhez, Master és Sinfonia tűzhelyekhez

### PALPZ



Pizzalapát összehajtható fogantyúval. Méretek H31,5 x M32,5 cm. Könnyen és kényelmesen használható és tárolható. Tökéletes pizza, kenyér és sós péksütemények biztonságos és professzionális tálalásához.

### BN640

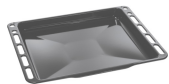

Zománcozott tepsi 45 cm-es és 60 cm-es sütőkhöz. Mélység 540 mm. Tökéletes húсок és halak mártásban történő sütéséhez és pírításához. Könnyű és ropogós köretekkel való kísérletezéshez is ideális

### GTT







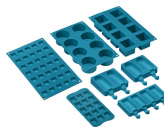











Teljesen kihúzható teleszkópos sínek (1 szint), hagyományos sütőkhöz alkalmas. Rozsdamentes acél, garantálják a stabilitást és megkönnyítik a tálcák zökkenőmentes kihúzását.

















### SMOLD



7 db-os szilikonforma készlet fagyaltokhoz, jégnyalókákhoz, pralinékhoz, jégkockákhoz vagy ételadaghoz. -60 °C és +230 °C között használható

## Symbols glossary (TT)

 <p>A: Termék szárítási teljesítménye, A+++ és D / G között a termékcsaládtól függően</p>	 <p>Beépítés oszlopban: Beépítés oszlopban</p>
 <p>Léghűtő rendszer: a biztonságos felületi hőmérséklet biztosítása érdekében.</p>	 <p>Kiolvasztás idő szerint: Kézi leolvasztás funkció. A beállított időtartam végén a funkció leáll.</p>
 <p>Hármas üvegezésű ajtók: Üvegezett ajtók száma.</p>	 <p>ECO-logic: az opció lehetővé teszi a készülék tényleges energiamegtakarításának korlátozását.</p>
 <p>Ever Clean zománc: Az Ever Clean zománc elektrosztatikus módszerrel viszik fel, saroktól sarokig és széltől szelig, hogy megelőzze a repedést vagy törést az idő múlásával. Ez egy különleges pirolitikus zománc, ellenálló a savakkal szemben, amely amellett, hogy kellemesen fényes, elősegíti a sütő falainak jobb tisztítását az alacsonyabb porozitásnak köszönhetően. 850°C feletti hőmérsékleten égetik ki, és tudományosan meghatározott ütemben, lassan polimerizálják, így biztosítják az egyenletes vastagságot és szilárdságot. Az Ever Clean zománc kifogástalan felületet biztosít mind a sütő belsejében, mind a tepsiken, így a sütő felületei hihetetlenül könnyen karbantarthatók az idő múlásával, mivel a zsír kevésbé tapad meg sütés közben.</p>	 <p>Légkeverés alsó sütéssel: a ventilátor és az alsó fűtőelem kombinációja önmagában lehetővé teszi, hogy a felületen már megsült, de belül át nem sült ételek gyorsabban elkészüljenek. Ez a rendszer olyan ételek készre sütéséhez ajánlott, amelyek a felszínen már jól átsültek, de belül még nem, ezért kissé magasabb hőfokot igényelnek. Ideális bármilyen típusú ételhez.</p>
 <p>Légkeveréses: Intenzív és homogén hagyományos sütés, komplex receptekhez is alkalmas. A ventilátor aktív, és a hő egyidejűleg alulról és felülről érkezik. A légkeveréses sütés gyorsabb és homogénebb eredményt biztosít, az ételek kívül illatosak, belül pedig nedvesebbek maradnak. Ideális tészták, kekszek, sülték és sütemények készítéséhez.</p>	 <p>Statikus: Hagyományos sütés, amely egyszerre egy étel elkészítésére alkalmas. A ventilátor nem aktív, és a hő egyszerre jön alulról és felülről. A statikus sütés lassabb és finomabb, ideális a még belül is jól elkészített és száraz ételek elkészítéséhez. Ideális bármilyen típusú sütéshez, zsíros húshoz, kenyérhez, töltött süteményekhez.</p>
 <p>Alsó: a hő csak a sütőtér aljáról jön. A ventilátor nem aktív. Ideális édes és sós pitékhez, cobblerhez és pizzákhoz. A sütés befejezésére és az ételek ropogósabbá tételére tervezték. A gázsütőkben található szimbólum a gázéget jelzi.</p>	 <p>Hőlégbefúvás: tökéletes funkció minden típusú étel finomabb elkészítéséhez. A hő a sütő hátuljából érkezik, gyorsan és egyenletesen oszlik el. A ventilátor aktív. Ideális több szinten történő sütéshez is, az illatok és ízek keveredése nélkül.</p>
 <p>ECO: alacsony energiafogyasztású sütés: ez a funkció különösen alkalmas alacsony energiafogyasztás mellett egy szinten történő sütésre. Minden típusú ételhez ajánlott, kivéve azokat, amelyek sok nedvességet tudnak előállítani (például a zöldségek). A maximális energiamegtakarítás és az idő csökkentése érdekében ajánlatos az ételt a sütőtér előmelegítése nélkül a sütőbe tenni</p>	 <p>Grill: Nagyon erős hő, amely csak felülről, egy dupla fűtőelemből érkezik. A ventilátor nem aktív. Kiváló grillezési eredményt biztosít. A sütés végén használva egyenletes barnítást biztosít az ételeknek.</p>
 <p>Légkeveréses grill: nagyon intenzív hő jön csak felülről egy dupla fűtőelemből. A ventilátor aktív. Lehetővé teszi a legvastagabb húshoz optimális grillezését. Ideális nagy húsdarabokhoz.</p>	 <p>Túlmelegedés elleni védelem: A vezérlőegység túlmelegedése esetén a főzőlapot automatikusan kikapcsoló biztonsági rendszer.</p>

- |  |   |   |  |
|--|---|---|--|
|    | Indukciós A főzőlapok működése az elektromágneses indukció elvén alapul. A hő közvetlenül a serpenyő alján keletkezik a főzőlappal való érintkezés során.   |    | Teljesen üveg belső ajtó: Teljesen üveg belső ajtó, egyetlen sík felület, amely könnyen tisztán tartható.                |
|    | A belső ajtóüveg néhány gyors mozdulattal eltávolítható a tisztításhoz.   |    | Oldalsó lámpák: Két szemben lévő oldalsó lámpa növeli a láthatóságot a sütőben.  |
|    | Automatikus nyitás: egyes modellek automatikusan nyitják az ajtót, amikor a ciklus véget ér, ami tökéletes megoldás a fogantyú nélküli konyhai gépekhez, mivel nincs szükség fogantyúra. Biztonsági okokból a gép használatakor az ajtó automatikusan reteszeli, hogy elkerülje a véletlen kinyitást. |    | Kifutás elleni védelem: A speciális kifutás elleni védelem folyadék túlfolyás esetén leállítja a tűzhelyet.              |
|    | A visszamaradó hő jelzése: Az üvegkerámia főzőlap kikapcsolása után a maradékhő-jelző mutatja, hogy melyik főzőzóna marad még forró. Amikor a hőmérséklet 60°C alá csökken, a kijelző kialszik.   |    | A sütőtérnek 4 különböző sütési szintje van.   |
|    | A sütőtérnek 5 különböző sütési szintje van.  |    | Teleszkópos sínek: lehetővé teszik az edény kihúzását és ellenőrzését anélkül, hogy teljesen ki kellene venni a sütőből. |
|  | Elektronikus vezérlés: A sütő belsejében a hőmérsékletet 2-3°C pontossággal tudja tartani. Ez lehetővé teszi a hőmérséklet-változásra nagyon érzékeny ételek, például sütemények, szufle, pudingok elkészítését.  |  | Gőztisztítás: egyszerű tisztítási funkció gőzzel a sütőtérben lévő lerakódások fellazítására.                            |
|  | A kapacitás a sütőtérben lévő hasznos tér méretét mutatja literben.   |  | A kapacitás a sütőtérben lévő hasznos tér méretét mutatja literben.  |
|  | ...   |  | Vezérlőgombok  |
|  | Zónák automatikus összevonása nagyobb területté   |   |  |



---

## Benefit (TT)

---

### Valódi konvekció

A legkiválóbb főzőteljesítmény a keringetett szellőző levegőáramlásnak köszönhetően

Többszörös ventilátorok és fűtőelemek biztosítják a tökéletes aerodinamikus hőáramlást, lehetővé téve az egyenletes és gyorsabb főzést a sütőüregben.

### Indukciós főzőlap

Az indukció gyors főzést és a hőmérséklet precíz vezérlését teszi lehetővé

Megfelelő edények használatával az indukciós főzőlap könnyen használható és karbantartható, továbbá biztonságos és készsége.

### Gőztisztítás

Ha vizet helyez be a sütőüreg alján lévő mélyedésbe, gőz keletkezik, amely megpuhítja a szennyeződések, és megkönnyíti azok eltávolítását

Ha vizet helyez be a sütőüreg alján lévő mélyedésbe, gőz keletkezik, amely megpuhítja a szennyeződések, és megkönnyíti azok eltávolítását.

### Érintésvezérlés

Az időzítés könnyű és intuitív beállítása egyetlen érintéssel

### Egy turbina

A sütő egy körkörös fűtőelemes ventilátorral rendelkezik, amely lehetővé teszi a forgó hővel történő sütést

### Hőszigetelt sütőüreg

A legjobb főzési teljesítmény a legmagasabb energiahatékonyságon

### Tangenciális hűtés

Új hűtőrendszer tangenciális ventilátorral és légáramlással az ajtótól a fröccsenésgátlóig

### Több szintű halogén világítás

Belső, különböző szintű halogén világítás tökéletes láthatóságot biztosít

### Teleszkópos sínek

A tálcák könnyű kivétele és biztonságos behelyezése a sütőbe a teleszkópos vezetősíneknek köszönhetően

### Állítható magasság

Az állítható lábaknak köszönhetően a tűzhely teteje szintbe állítható a munkalappal

### Eltávolítható belső üveg

A belső ajtóüvegek könnyen leszerelhetők a teljes tisztításhoz

### **Többszintű főzés**

Több főzési szint maximális használati rugalmasságot nyújt

### **Hideg ajtó**

Bármely funkció során a külső üvegajtó hideg, így nem áll fenn égési sérülés veszélye

### **Meleglevegős sütő (AIRFRY opcionális tartozék)**

Könnyebb és ízletesebb étel a meleglevegős sütőkosárnak köszönhetően (opcionális tartozék)

### **BBQ (opcionális tartozék)**

Grillsütés közvetlenül a sütőben a kétoldalú grillsütővel (BBQ opcionális tartozék)

### **Pizza kő (opcionális tartozék)**

Sütés hőálló kővel a puha és ropogós pizzához és az élesztős termékekhez (KŐ opcionális tartozék)

### **Tárolórekesz**

Több hely az alsó rekesznek köszönhetően, ideális a kiegészítők vagy a főzőeszközök tárolásához