

## C92IPX9

Komfurstørrelse  
 Antal rummed energimærke  
 Hulrumsvarmekilde  
 Komfur type  
 Hovedovn, type  
 Primær ovntype  
 Rengøringsystem hovedovn  
 EAN-kode  
 Energieffektivitetsklasse  
 Energieffektivitetsklasse, andet rum

90x60 cm  
 2  
 Elektrisk  
 Induktion  
 Termoventileret ovn  
 Statisk  
 Pyrolytisk  
 8017709268381  
 A  
 A



## Æstetik











<b>Æstetik</b>	Classic	<b>Betjeningsknapper</b>	Smeg Classic
<b>Serie</b>	Symphony	<b>Betjening farve</b>	Rustfrit stål
<b>Design</b>	Firkantet design	<b>Ant. knapper</b>	8
<b>Farve</b>	Rustfrit stål	<b>Farve silketryk</b>	Sort
<b>Finish</b>	Børstet	<b>Display</b>	Touch
<b>Kommandopanel finish</b>	Rustfrit stål	<b>Låge</b>	Med 2 vandrette paneler
<b>Logo</b>	Samlet st / stål	<b>Glastype</b>	Eclipse
<b>Logoposition</b>	Panel under ovnen	<b>Håndtag</b>	Smeg Classic
<b>Liste</b>	Ja	<b>Håndtag farve</b>	Børstet rustfrit stål
<b>Farve på kogeplade</b>	Rustfrit stål	<b>Opbevaringsrum</b>	Låge
<b>Type af betjeningsindstilling</b>	Betjeningsknapper	<b>Fødder</b>	Sølv
<b>Glider</b>	Rød		

## Programmer/Funktioner

Ant. madlavningsfunktioner 9

## Traditionelle madlavningsfunktioner

-  Statisk
-  Med ventilator
-  Varmluft
-  Turbo (varmluft + bund + øvre + ventilator)
-  Eco
-  Lille grill
-  Stor grill
-  Ventilator grill (stor)
-  Ventilator-assisteret bund

## Rengøringsfunktioner

-  Pyrolytisk

## Programmer/funktioner ekstra ovn

Madlavningsfunktioner, 2. rum  
Nederste element + øverste element

4



Traditionelle madlavningsfunktioner, 2. rum

-  Statisk
-  Lille grill
-  Stor grill
-  Bund

## Komfur tekniske egenskaber



Zoner i alt 5

Forrest til venstre - Induktion - multizone - 2.10 kW - Booster 2.30 kW - 21.0x19.0 cm

Bagest til venstre - Induktion - multizone - 1.60 kW - Booster 1.85 kW - 21.0x19.0 cm

Central - Induktion - enkelt - 2.30 kW - Booster 3.00 kW - Ø 27.0 cm

Bagest til højre - Induktion - enkelt - 1.20 kW - Booster 1.40 kW - Ø 18.0 cm

Forrest til højre - Induktion - enkelt - 2.30 kW - Booster 3.00 kW - Ø 21.0 cm

<b>Samlet antal boosterzoner</b>	5	<b>Visning af mindste pandediameter</b>	Ja
<b>Automatisk slukning ved overophedning</b>	Ja	<b>Visning af valgt zone</b>	Ja
<b>Automatisk slukning ved overløb</b>	Ja	<b>Restvarmeindikator</b>	Ja
<b>Panderegistrering</b>	Ja		

## Primær ovn tekniske egenskaber

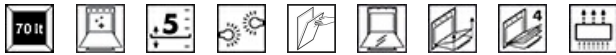

Antal lamper	1	Samlet antal lågeglas	4
Ventilatorantal	1	Antal termoreflekterende lågeglas	3
Nettovolumen, 1. rum	70 l	Sikkerhedstermostat	Ja
Bruttovolumen, 1. hulrum	79 l	Opvarmningen suspenderes, når lågen åbnes	Ja
Ovnrum materiale	Ever Clean-emaIje	Kølesystem	Tangentiel
Antal hylder	5	Låge låst under pyrolyse	Ja
Hylde type	Metalhylder	Nettodimensioner for indvendigt rum (HxBxD)	360X460X425 mm
Type af lamper	Halogen	Temperaturstyring	Elektro-mekanisk
Lys effekt	40 W	Bund-varmelegeme effekt	1200 W
Tidsindstilling	Start og stop	Øvre varmelegeme - effekt	1000 W
Lys når ovnlågen åbnes	Ja	Grillelement	1700 W
Lågeåbning	Flap ned	Stor grill – effekt	2700 W
Aftagelig låge	Ja	Varmluftselement - effekt	2000 W
Inderlåge i fuldt glas	Ja	Grill-type	Elektrisk
Aftagelige indvendig låge	Ja		

## Valg hovedovn

Timer	Ja	Min. temperatur	50 °C
Lydalarm for slut på tilberedning	Ja	Maksimal temperatur	280 °C

## Ekstra ovn tekniske egenskaber



Netto volumen, 2. rum	35 l	Samlet antal lågeglas	3
Bruttovolumen, 2. rum	36 l	Antal termoreflekterende lågeglas	1
Ovnrum materiale	Ever Clean-emaIje	Sikkerhedstermostat	Ja
Antal hylder	4	Kølesystem	Tangentiel
Hylde type	Metalhylder	Nettodimensioner for indvendigt rum (HxBxD)	311x206x418 mm
Antal lamper	1	Temperaturstyring	Elektro-mekanisk
Type af lamper	Glødelampe	Bund-varmelegeme effekt	700 W
Lys, effekt	25 W	Øverste varmeelement - effekt	600 W
Lågeåbning	Flap ned		
Aftagelig låge	Ja		
Inderlåge i fuldt glas	Ja		

---

Aftagelige indvendig låge	Ja	Grillelement - effekt	1300 W
		Stor grill – effekt	1900 W
		Grill-type	Elektrisk

## Valg ekstra ovn

---

Min. temperatur	50 °C	Maksimal temperatur	245 °C
-----------------	-------	---------------------	--------

## Medfølgende tilbehør hovedovn

---



Rist med bag- og sidestop	1	Teleskopskinner, total udtrækning	1
20 mm dyb plade	1	Kødsonde	1
40mm dyb plade	1	Børnelås	1
Gitterindsats	1		

## Medfølgende tilbehør ekstra ovn

---

Rist med bag- og sidestop	1	Gitterindsats	1
Bageplade, maxi ovn	1	Børnelås	1

## Elektrisk tilslutning

---

Elektrisk klassificering	15400 W	Type elektrisk kabel installeret	Ja, enkeltfaset
Nuværende	43 A	Ledningstype	Ja, dobbelt- og trefaset
Spænding	220-240 V	Frekvens	50/60 Hz
Spænding 2 (V)	380-415 V	Morsettiera	5 ben

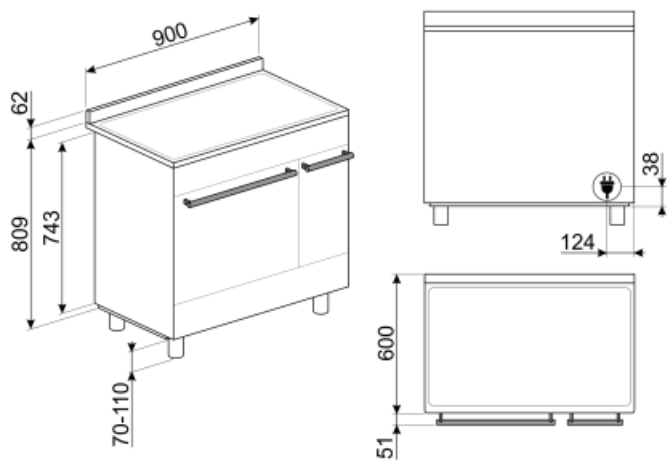

## Not included accessories



### KITH95CPF9

Højdeudvidelsessæt (950 mm), passer til Portofino fritstående komfurer



### SFLK1

Børnesikring



### KIT600C92PX

Dækliste til kogeplade bagside, egnet til 90 cm Symphony fritstående komfurer med pyroovn



### BNP608T

Teflonbelagt bakke, 8 mm dybde, skal placeres på gitteret



### KITPBX

Højdereducerende fødder (850 mm)



### BN620-1

Emaljeret bakke, 20 mm dyb



### BBQ

Double sided plate BBQ. Suitable for recreating succulent and crispy dishes in the oven with the typical taste of grilled cooking. The ribbed side is particularly suitable for meats and cheeses. The smooth side for fish, seafood and vegetables.



### TPKPLATE

Universalplade til induktion, gas, keramik og elektriske kogeplader. Non-stick overflade ideel til tilberedning af fisk, æg og grøntsager. Dimensioner: 410 X 240 mm.



### AIRFRY

Air fryer rack AIRFRY. Ideal for recreating traditional frying in the oven, but with fewer calories and less fat. It allows you to cook quickly and simply dishes such as French fries, fried vegetables and fish, ensuring perfect browning and crispiness.



### GTP

\*\*Delvist udtrækelige teleskop-skiner (1 niveau)\*\* Udtrækning: 300 mm Materiale: Rustfrit stål AISI 430 poleret



### PRTX

Ildfast pizzasten med håndtag. D=35cm Ikke egnet til mikrobølgeovne. Passer til gasovne, skal sættes på gitteret.



### GRILLPLATE

Universalgryde til induktion, gas, keramik og elektriske kogeplader. Non-stick overflade ideel til tilberedning af kød, ost og grøntsager. Dimensioner: 410 x 240 mm.



### KITH900CPF9

Sokkel, 90 cm, tre sider, sort, egnet til CPF9 Portofino fritstående komfurer



### SCRP

Induction and ceramic hobs and teppanyaki scraper



### STONE

Rektangulært ildfast sten. Ideel til at lave pizzaer med, med samme resultat som en typisk træfyret ovn. Kan også bruges til bage brød med, focacciaer og andre opskrifter som tærter, flan eller småkager. Dimensioner: L42 x H1,8 x P37,5 cm.



### PALPZ

Pizzaspatte med håndtag der kan foldes væk width: 315mm længde: 325 mm

### KITC9X9

Splashback, 90x75 cm, stainless steel, suitable for Master cookers



### BN640

Emaljeret bakke, 40 mm dyb



### GTT



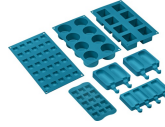













\*\*Udtrækkelige teleskop-skiner (1 niveau)\*\* Udtrækning: 433 mm  
Materiale: Rustfrit stål AISI 430 poleret





















### SMOLD

Sæt med 7 silikoneforme til is, ispinde, praliner, isterninger eller til portionsanretning af mad. Brugbar fra -60°C til +230°C

## Symbols glossary (TT)

	A: Product drying performance, measured from A+++ to D / G depending on the product family		Power booster: gør det muligt for zonen at arbejde med fuld effekt, når meget intens madlavning er nødvendig.
	Børnesikring: nogle modeller er udstyret med en enhed til at låse programmet / cyklussen, så det ikke på uheldigvis kan ændres.		Installation i søjle: Installation i søjle
	Luftkølesystem: for at sikre en sikker overfladetemperatur.		Triple glaslåger: Antal glaslåger.
	Firdobbelte glasdøre: Antal glaslåger.		ECO-logic: indstillingen giver dig mulighed for at begrænse apparatets strømgrænse, der er reel energibesparelse.
	Ever Clean Emalje: Ever Clean emalje påføres elektrostatisch, hjørne til hjørne og kant til kant for at forhindre revner over tid. Det er en særlig pyrolytisk emalje, der er resistent over for syrer, der ud over at være behageligt lys, fremmer større rengøring af ovnvæggene takket være dens lavere porøsitet. Den bages ved over 850 °C og polymeriseres langsomt med en videnskabeligt bestemt hastighed for at sikre ensartet dybde og styrke Ever Clean emalje skaber en upåklagelig finish både på indersiden af ovnen og på bakkerne, hvilket gør ovnens overflader utrolig lette at vedligeholde over tid, da det reducerer vedhæftningen af fedt under tilberedningen		Ventilatorassisteret bund: blandingen af ventilator og lavere varmeelement alene gør det muligt at afslutte tilberedning af mad, der allerede er tilberedt på overfladen, men ikke indeni hurtigere. Dette system anbefales at afslutte tilberedning af mad, der allerede er godt tilberedt på overfladen, men ikke indeni, hvilket derfor kræver en moderat højere varme. Ideel til enhver form for mad.
	Ventilatorassisteret: Intens og homogen traditionel madlavning, også velegnet til komplekse opskrifter. Ventilatoren er aktiv, og varmen kommer samtidig nedenfra og ovenfra. Ventilator madlavning sikrer et hurtigere og mere homogent resultat og efterlader duftende mad ude og fugtigere indeni. Ideel til bagt pasta, småkager, stege og tærter.		Statisk: Traditionel madlavning egnet til tilberedning af en ret ad gangen. Ventilatoren er ikke aktiv, og varmen kommer samtidig nedenfra og ovenfra. Statisk madlavning er langsommere og mere delikat, ideel for at opnå veltilberedte og tørre retter selv indeni. Ideel til tilberedning af alle former for stege, fedt kød, brød, fyldte kager.
	Statisk: Traditionel madlavning egnet til tilberedning af en ret ad gangen. Ventilatoren er ikke aktiv, og varmen kommer samtidig nedenfra og ovenfra. Statisk madlavning er langsommere og mere delikat, ideel for at opnå veltilberedte og tørre retter selv indeni. Ideel til tilberedning af alle former for stege, fedt kød, brød, fyldte kager.		Base: varmen kommer kun fra bunden af ovnrummet. Ventilatoren er ikke aktiv. Ideel til søde og salte tærter og pizzaer. Designet til at fuldføre madlavning og gøre maden mere sprød Dette symbol i gasovne angiver gasbrænderen.
	Varmluft: det er den perfekte funktion til at tilberede alle typer retter på en mere delikat måde. Varmen kommer fra bagsiden af ovnen og fordeles hurtigt og jævnt Ventilatoren er aktiv. Det er også ideelt til madlavning på flere niveauer uden at blande lugt og smag.		ECO: tilberedning med lavt energiforbrug: denne funktion er særligt velegnet til madlavning på en enkelt hylde med lavt energiforbrug. Det anbefales til alle typer mad undtagen dem, der kan generere meget fugt (f.eks. grøntsager). For at opnå maksimal energibesparelse og reducere tid anbefales det at sætte maden i ovnen uden at forvarme ovnrummet



-  Grill: Meget intens varme kommer kun ovenfra fra et dobbelt varmeelement. Ventilatoren er ikke aktiv. Giver fremragende grill- og gratinerende resultater. Bruges i slutningen af madlavningen, giver det en ensartet brunng til retter.
-  Ventilatorgrill: meget intens varme kommer kun ovenfra fra et dobbelt varmeelement Ventilatoren er aktiv. Det muliggør optimal grillning af tykkeste kød. Ideel til store kødudskæringer.
-  Beskyttelse mod overophedning: Sikkerhedssystemet, der automatisk slukker for kogepladen i tilfælde af overophedning af kontrolenheden.
-  Inderlåge i ren glas: Inderlåge i ren glas, en enkelt flad overflade, som er nem at holde ren.
-  Sidelys: To modstående sidelys øger synligheden inde i ovnen.
-  Beskyttelse mod overfyldning: Den specielle overfyldningsbeskyttelse lukker ovnen ned i nærvær af væskestrømning.
-  Angivelse af restvarme: Efter at den keramiske kogeplade er slukket, viser indikatoren for restvarme, hvilken af varmezonerne der stadig er varm. Når temperaturen falder til under 60 °C slukkes indikatoren.
-  Ovnrummet har 5 forskellige tilberedningsniveauer.
-  Elektronisk betjening: Giver dig mulighed for at opretholde temperaturen inde i ovnen med nøjagtigheden 2-3 °C. Dette gør det muligt at tilberede måltider, der er meget følsomme over for temperaturændringer, såsom kager, souffles, buddinger.
-  Halv grill: Til hurtig madlavning og brunng af mad. De bedste resultater opnås ved at bruge den øverste hylde til små genstande, de nederste hylde til større, såsom koteletter eller pølser. Med halv grill genereres kun varme i midten af legemet, så det er ideelt til mindre mængder.
-  Turbo: varmen kommer fra 3 retninger: over, under og fra bagsiden af ovnen Ventilatoren er aktiv. Det giver mulighed for hurtig madlavning, selv på flere hylde uden at blande aromaerne. Ideel til store mængder eller fødevarer, der kræver intens tilberedning.
-  Induktion: Arbejdet med disse kogeplader er baseret på princippet om elektromagnetisk induktion. Varmen genereres direkte i bunden af gryden under dens kontakt med kogepladen.
-  Glasset på inderlågen: kan fjernes med få hurtige bevægelser for rengøring.
-  Automatisk åbning: nogle modeller har automatisk åbning af lågen, når cyklusen er færdig, hvilket er en perfekt løsning til håndtagsløse køkkenenheder, da der ikke er behov for et håndtag. Af sikkerhedsmæssige årsager låser lågen automatisk når maskinen er i brug for at undgå, at den åbnes utilsigtet.
-  PYROLYSE - AUTOMATISK RENGØRINGSFUNKTION: ovnen varmes op til en temperatur, der nærmer sig 500 °C, og gør fedt og madrester til en fin aske, der let kan tørres af med en fugtig klud. Ved en så høj temperatur låses lågen automatisk af hensyn til sikkerheden, mens temperaturen på lågen forbliver kontrolleret, så det er sikkert at røre ved brugerjusterbar funktion baseret på snavniveauet i ovnen.
-  Ovnrummet har 4 forskellige tilberedningsniveauer.
-  Teleskopskinner tillader at retten trækkes ud så man kan holde øje med den uden at tage den helt ud af ovnen.
-  Kapaciteten angiver mængden af anvendelig plads i ovnrømmet i liter.



Kapaciteten angiver mængden af anvendelig plads i ovnrummet i liter.



...



Knapbetjening



Automatisk sammenfletning af zoner til et større område

## Benefit (TT)

---

### **True-convection**

The best cooking performances guaranteed by ventilated circular flow

Multiple fans and heating elements guarantee the perfect aerodynamic heat flow, allowing homogeneous and quicker cooking inside the cavity.

### **Induction hob**

Induction offers fast cooking and precise temperature control

Through the use of suitable cookware, induction is easy to use and maintain, safe and responsive.

### **Touch control**

Easy and intuitive timer setting with a single touch

### **Single turbine**

The oven has a fan equipped with a circular heating element allowing cooking with rotating heat

### **Isothermic Cavity**

The best cooking performance at the highest energy efficiency

### **Tangential cooling**

New cooling system with tangential fan and airflow from the door to the splashback

### **Pyrolysis**

Easy oven cleaning thanks to special pyrolytic function

### **Multilevel halogen light**

Internal halogen lighting on different levels guarantees excellent visibility

### **Telescopic guides**

Easy extraction and safe insertion of trays into the oven thanks to telescopic guides

### **Adjustable height**

Cooker top flushed with the working area thanks to adjustable feet

### **Removable inner glass**

Internal door glasses are easily removable for complete cleaning

### **Multilevel cooking**

Several cooking levels allow maximum flexibility of use

### **Cold door**

During any function, the external door glass is cold, avoiding any risk of burns

### **AirFry (AIRFRY optional accessory)**

Lighter and tastier food thanks to airfry basket (optional accessory)

### **BBQ (optional accessory)**

Barbeque cooking directly in the oven with the double-sided grill (BBQ optional accessory)

### **Pizza stone (optional accessory)**

Baking with refractory stone for soft and crispy pizza and yeast products (STONE optional accessory)

### **Storage compartment**

More space thanks to the lower compartment, ideal for storing accessories or cooking utensils