

CO202

Termékcsalád
Üzembe helyezés
Hűtés típusa

Fagyasztók
Szabadon álló
Légkeverés nélkül



Esztétika

Esztétika	Univerzális	Logo	Silk screen
Szín	Fehér	Zár	Igen
Fogantyú	Külső		

Fagyasztórekesz jellemzői

Belső világítás a fagyasztóban	Igen
Belső világítás típusa (fagyasztó)	Izzólámpa
Drain Hole	Yes
Aluminium coated internal surface	Yes

Egyéb műszaki jellemzők

Gyorsfagyasztás gomb	Igen	Kompresszorok száma	1
Bekapcsolásjelző lámpa	Igen	Hűtőközeg gáz típusa	R600a
Hőmérsékletriasztó lámpa	Igen	A kompresszor típusa	Szabvány
Antibakteriális tömítés	Igen	Refrigerant Quantity (gr)	56 g
A hőmérséklet-szabályozás típusa	Elektromechanikus	Foam agent	Cyclopentane

Elektromos csatlakozás

Dugó	(F;E) Schuko	Feszültség	220-240 V
		Frekvencia (Hz)	50 Hz

Elektromos csatlakozás 110 W
névleges értéke

Tápkábel hossza

150 cm

Jelenlegi

0.95 A

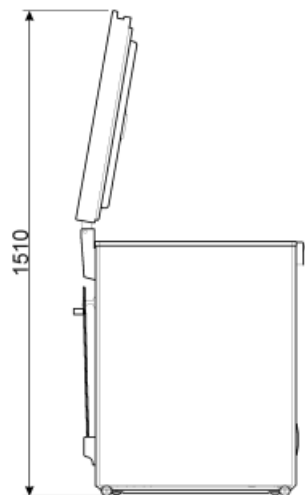
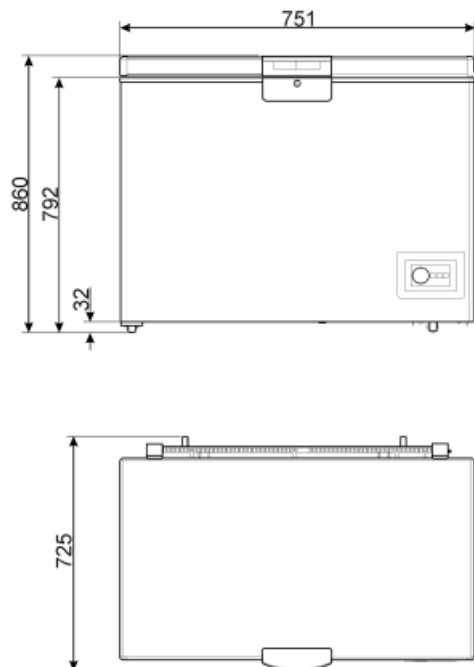

Symbols glossary (TT)



4 csillagos fagyasztó rekesz a jobb ételmegőrzés érdekében.



A+: Az A+ energiahatékonysági osztály segít akár 10%-os energiamegtakarítást elérni az A osztályhoz képest. A maximális teljesítmény garantált minimális fogyasztás mellett.