

# CO60GMAN2

Categoría cocina	60x60 cm
Nº de hornos con etiqueta energética.	1
Cavity heat source	Eléctrica
Tipo de encimera	Gas
Tipo de horno principal	Termoventilado
Sistema de limpieza horno principal	Vapor Clean
Código EAN	8017709354619
Clase de eficiencia energética del modelo	A



## Estética











Diseño	Estándar	Color mandos	Latón envejecido
Estética	Colonial	N.º de mandos	6
Logo	Serigrafiado	Color serigrafía	Dorado
Color	Antracita	Pantalla/Reloj	Analógico-digital
Posición logo	Puerta horno	Puerta	Coon forma ovalada
Trasera	Sí	Tipo de vidrio	Negro
Color Encimera	Negro mate pintado	Tirador	Smeg Colonial
Tipo de rejillas	Hierro fundido	Color maneta	Latón envejecido
Tipo de regulación mandos	Mandos	Pies	Negro
Mandos	Smeg Colonial		

## Programas/Funciones

Nº de funciones de cocción	8
----------------------------	---

## Funciones de cocción tradicionales

 Estático	 Termoventilado	 Turbo (circular+posterior+superior+ventilador)
 ECO	 Grill estrecho	 Grill ancho
 Ventilador grill(completo)	 Inferior ventilado	









## Función limpieza

 Vapor Clean
--

## Características técnicas encimera

 <b>UR</b>		
<b>Número total de zonas de cocción</b>	4	
Anterior izquierda - Gas - URP	- 3.50 kW	
Posterior izquierda - Gas - SRD	- 1.75 kW	
Posterior derecha - Gas - SRD	- 1.75 kW	
Anterior derecha - Gas - AUX	- 1.00 kW	
<b>Tipo de quemadores de gas</b>	Estándar	<b>Sistema de válvulas de seguridad</b> Sí
<b>Encendido del gas desde los mandos</b>	Sí	<b>Tapetas quemadores de gas</b> Esmaltado negro opaco

## Características técnicas horno principal

        		
<b>N° luces</b>	1	<b>Vidrio interno desmontable</b> Sí
<b>Número ventiladores</b>	1	<b>N.º de vidrios de puerta horno</b> 2
<b>Volumen útil del primer compartimento de cocción</b>	70 l	<b>N.º de vidrios de puerta reflectantes del calor</b> 1
<b>Capacidad bruta (Lt) horno 1</b>	79 l	<b>Termostato de seguridad</b> Sí
<b>Material de la cavidad</b>	Esmalte Ever Clean	<b>Sistema de enfriamiento</b> Tangencial
<b>N° de estantes</b>	5	<b>Dimensiones útiles interior cavidad (axlxp)</b> 360X460X425 mm
<b>Tipo de estantes</b>	Bastidores metálicos	<b>Regulación de la temperatura</b> Electromecánico
<b>Tipo de Luz</b>	Halógenas	<b>Resistencia inferior - Potencia</b> 1200 W
<b>Potencia luz</b>	40 W	<b>Resistencia superior - Potencia</b> 1000 W
<b>Opciones de programación tiempo de cocción</b>	Fin	

Encendido de la luz al abrir la puerta	Sí	Resistencia grill - Potencia	1700 W
Sistema apertura puerta	Apertura solapa	Resistencia grill ancho - Potencia	2700 W
Puerta desmontable	Sí	Resistencia circular - Potencia	2000 W
Puerta interna de vidrio	Sí	Tipo de grill	Eléctrico

## Opciones horno principal

Temporizador	Sí	Temperatura mínima	40 °C
Alarma acústica de fin de cocción	Sí	Temperatura máxima	260 °C

## Equipo accesorios horno principal y encimera

Rejilla con tope trasero y lateral	1	Bandeja profunda 40mm	1
------------------------------------	---	-----------------------	---

## Conexión eléctrica

Datos nominales de conexión eléctrica	3000 W	Largo del cable de alimentación	1150 cm
Corriente	13 A	Frecuencia	50/60 Hz
Tensión	220-240 V	Bornera	3 poli
Electric cable	Instalado, monofásico	Enchufe	No

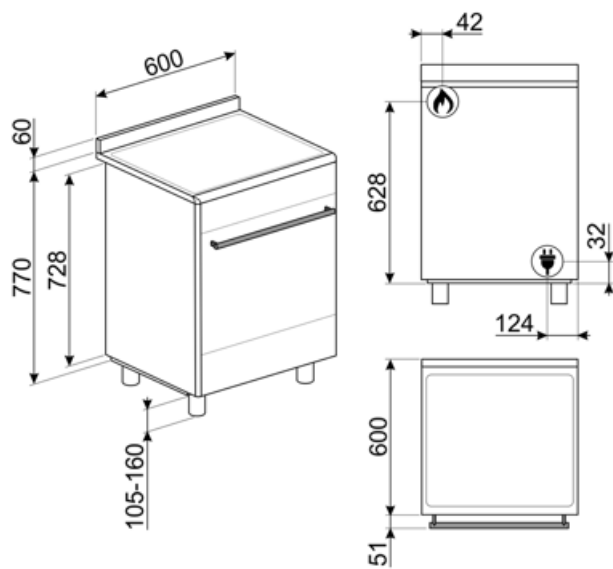

## Accesorios Compatible

### AIRFRY

Rejilla para freidora AIRFRY. Ideal para freír de forma tradicional en el horno, pero con menos calorías y menos grasa.



### BBQ

Grill y plancha de doble cara. Ideal para recrear en el horno platos succulentos y crujientes. El lado grill es adecuado para carnes y quesos. El lado liso para pescados, mariscos y verduras.



### BN640

Bandeja esmaltada, 40 mm de profundidad



### GRILLPLATE

Universal griddle for induction, gas, ceramic and electric hobs. Non-stick surface ideal for cooking meat, cheese and vegetables. Dimensions: 410 x 240 mm.



### GTT

Guías telescópicas extracción total (1 nivel) Extracción: 433 mm Material: acero inoxidable AISI 430 pulido



### KITP60X9

Splashback, stainless steel, suitable for 60X60cm Concerto cookers with pyro and MF oven

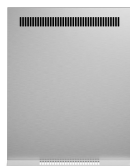

### AIRFRY2

Air fryer tray. Ideal for recreating traditional frying in the oven, but with fewer calories and less fat. It allows you to cook quickly and simply dishes such as French fries, fried vegetables and fish, ensuring perfect browning and crispiness.



### BN620-1

Bandeja esmaltada, 20 mm de profundidad



### BNP608T

Bandeja recubierta de teflón, 8 mm de profundidad



### GTP

Guías telescópicas extracción parcial (1 nivel) Extracción: 433 mm Material: acero inoxidable AISI 430 pulido



### KITH95

Height extension feet (950mm), stainless steel, suitable for Concerto cookers (911-966mm)



### KITPDQ

Height reduction feet (850mm), stainless steel, for Concerto cookers (850-881mm)



### PALPZ

Pala de pizza con mango plegable  
Ancho : 315mm Largo : 325mm



### SFLK1



### STONE

Piedra refractaria rectangular. Ideal para cocinar pizzas con los mismos resultados que un horno de leña tradicional. También puede utilizarse para hornear pan, focaccias y otras recetas como tartas, flanes o galletas. Dimensiones: L42 x H1,8 x P37,5 cm.



### SMOLD

Set de 7 moldes de silicona para helados, polos, bombones, cubitos de hielo o para racionar comida. Utilizable de -60 ° C a + 230 ° C

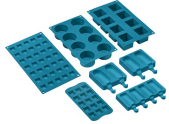























### TPKPLATE

Universal plate for induction, gas, ceramic and electric hobs. Non-stick surface ideal for cooking fish, eggs and vegetables. Dimensions: 410 X 240 mm.



## Symbols glossary

 <p>Rejillas de hierro fundido: estas rejillas son resistentes a altas temperaturas. Sólidos y robustos, han sido diseñados para facilitar el movimiento y el reposicionamiento de las ollas en la superficie.</p>	 <p>Energy efficiency class A</p>
 <p>Instalación en columna</p>	 <p>Knobs control</p>
 <p>Refrigeración tangencial: este innovador sistema de refrigeración permite tener una puerta a una temperatura controlada durante la cocción. Además de las ventajas ofrecidas en términos de seguridad, el sistema permite proteger los muebles en los que se inserta el horno, evitando el sobrecalentamiento.</p>	 <p>Puerta de doble cristal: puerta de doble cristal</p>
 <p>Esmalte Ever Clean: el esmalte Ever Clean con el que se trata la cavidad del horno reduce la adherencia de la grasa para cocinar. Es un esmalte pirolítico y resistente a los ácidos que, además de ser agradablemente brillante, favorece una mayor limpieza de las paredes del horno, gracias a su menor porosidad.</p>	 <p>Ventilador + resistencia única (cocción delicada): la combinación del ventilador y el elemento de calentamiento inferior solo permite que la cocción se complete más rápidamente. Se recomienda este sistema para terminar de cocinar alimentos que ya están bien cocidos en la superficie, pero no internamente, lo que requiere un calor moderado más alto. Ideal para cualquier tipo de comida.</p>
 <p>Resistencia cielo + resistencia inferior (cocción tradicional o estática): el calor, que proviene de la parte superior e inferior al mismo tiempo, hace que este sistema sea adecuado para cocinar cualquier tipo de alimento. La cocina tradicional, también llamada estática o termo radiante, es adecuada para cocinar solo un plato a la vez. Ideal para cualquier tipo de asado, pan, pasteles rellenos y en cualquier caso particularmente adecuado para carnes grasas como el ganso o el pato.</p>	 <p>Ventilador + resistencia circular (cocción forzada o ventilada): la combinación del ventilador y el elemento de calentamiento circular (incorporado en la parte posterior del horno) permite cocinar diferentes alimentos en varios niveles, siempre que necesiten las mismas temperaturas y el mismo tipo de cocción. La circulación de aire caliente asegura una distribución de calor instantánea y uniforme. Será posible, por ejemplo, cocinar pescado, verduras y galletas simultáneamente sin ninguna mezcla de olores y sabores.</p>
 <p>ECO: la combinación de la parrilla y la resistencia inferior más el ventilador es particularmente adecuado para cocinar pequeñas cantidades de comida, con bajo consumo de energía.</p>	 <p>Resistencia Grill: el calor derivado del elemento del grill permite obtener excelentes resultados de parrilla, especialmente con carnes de espesor medio / pequeño y, en combinación con el asador (en los modelos previstos), permite un dorado uniforme al final de la cocción. Ideal para salchichas, costillas, tocino. En los hornos de 8, 10 y 11 funciones, el elemento del grill se compone de un elemento doble que permite asar sobre toda la superficie de soporte (grill largo). Esta función en estos modelos permite asar de una manera grandes cantidades uniformes de comida, especialmente carne.</p>

-  Resistencia Grill central: esta función permite asar pequeñas porciones de carne y pescado para preparar brochetas, tostadas y todas las verduras a la parrilla.
-  Ventilador + resistencia circular + resistencia superior + resistencia inferior (cocción con turboventilador): la combinación de cocción asistida por ventilador con cocción tradicional permite cocinar diferentes alimentos de manera muy rápida y efectiva en varios niveles, sin transmitir olores ni sabores. Ideal para alimentos de gran volumen que requieren una cocción intensa .
-  Vidrio interno extraíble: el horno tiene una puerta con vidrio interno extraíble para facilitar la limpieza y, por lo tanto, una higiene más profunda.
-  Apertura automática: los lavavajillas de apertura automática permiten colocarlo en cocinas sin tirador. Simplemente presionando el área central en la parte superior de la puerta, es posible abrir el lavavajillas. Una característica de seguridad evita la apertura accidental. En caso de fallo temporal de energía, un dispositivo de apertura manual permite que el lavavajillas se abra de todos modos.
-  Quemador ultrarrápido: el quemador se define como ultrarrápido con una potencia de al menos 3,5 kW, que puede ser de corona simple, doble o triple.
-  Indica el volumen útil de la cavidad del horno
-  Ventilador + resistencia grill: el aire producido por el ventilador suaviza la onda de calor generada por la parrilla, lo que permite una parrilla óptima incluso para alimentos gruesos. Ideal para grandes cortes de carne (por ejemplo, codillo de cerdo). En los modelos con 10 y 11 funciones, el elemento de parrilla se compone de un elemento doble de mayor tamaño que la parrilla tradicional, lo que permite un rendimiento excepcional (cocción y asado rápido de carne grande a la parrilla).
-  Interior puerta todo vidrio: el interior de la puerta del horno tiene una superficie completamente lisa sin tornillos, lo que facilita la eliminación de la suciedad y hace que la limpieza sea más práctica.
-  2 lámparas halógenas: la presencia de 2 lámparas halógenas dispuestas asimétricamente hace que el espacio interior sea aún más brillante, eliminando las esquinas oscuras.
-  5 niveles de cocción: los hornos Smeg tienen 5 niveles de cocción que le permiten cocinar diferentes platos al mismo tiempo, lo que garantiza una reducción en el consumo.
-  Vapor clean: la función especial VAPOR CLEAN facilita la limpieza mediante el uso del vapor generado al insertar una pequeña dosis de agua en la ranura de la cavidad.