

# CPF120IGMPT

Tűzhely mérete	120x60 cm
Rekeszek száma energiafogyasztási címkével	2
Sütőtér hőforrás	ELEKTROMOSSÁG
Főzőlap típusa	Vegyes
Fő sütőtér típusa	Hőlégkeveréses
Második sütő típusa	Hőlégkeveréses
Tisztító rendszer fő sütő	Pirolitikus
EAN kód	8017709286088
Energiahatékonysági osztály	A+
Energiahatékonysági osztály, második sütőtér	A



## Küllem



Design család	Portofino	Vezérlőelemek színe	Rozsdamentes acél
Dizájn	Szintbe szerelt	Vezérlők száma	11
Szín	Türkiz	Serigraphy colour	Black
Vezérlőpanel színe	Zománcozott fém	Kijelző	Érintés
Logo	Assembled st/steel	Ajtó	Kerettel
Logo position	Facia below the oven	Pohártípus	Fekete
Álló	Igen	Fogantyú	Smeg Portofino
Főzőlap színe	Rozsdamentes acél	Fogantyú színe	színezett
Edénytartó állványok típusa	Öntöttvas	Tárolórekesz	Fiók
Vezérlési beállítás típusa	Vezérlőgombok	Csúsztatható rekesz	Igen
Vezérlőgombok	Smeg Portofino	Lábazat	Fekete

## Programok / Funkciók

Sütési funkciók száma 9

Hagyományos sütési funkciók

Légkeverés nélkül	Légkeveréses	Légkeverés
Turbó	Eco	Kis grill
Nagy grill	Légkeveréses grill (nagy)	Légkeveréses alsó

## Tisztítási funkciók



Pirólitikus

## Programok / Funkciók, kiegészítő sütő

Sütési funkciók, 2. sütőtér 8

Hagyományos sütési funkciók, 2. sütőtér



Légkeverés nélkül



Légkeverés



Légkeverés



Eco



Nagy grill



Légkeveréses grill (nagy)

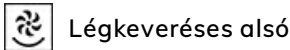

Légkeveréses alsó

Főzési funkciók Direct Steam technológiával



Légkeveréses (körbemelegítés +

ventilátor)

Tisztító funkciók, 2. sütőtér

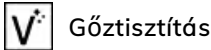

Gőztisztítás

## Főzőlap műszaki jellemzői



Főzőzónák száma összesen 6

Centrale sinistra - Gáz - 2UR (dupla) - 4.20 kW

Elöl középen - Gáz - Félgyors - 1.80 kW

Hátsó közép - Gáz - Gyors - 3.00 kW

Jobb első - Indukciós - többzónás - 2.10 kW - Booster 2.30 kW - 21.1x19.1 cm

Jobb hátsó - Indukciós - többzónás - 1.60 kW - Booster 1.85 kW - 21.0x19.0 cm

Központi - Teppanyaki - 1.40 kW

Number of Flexible zones	1	Automatikus edényérzékelés	Igen
Gázégők típusa	Szabvány	Minimális edényátmérő kijelzése	Igen
Automatikus elektronikus gyújtás	Igen	Kiválasztott zóna visszajelző	Igen
Égőfejek	Matt fekete zománcozott	Maradék hő visszajelző	Igen
Automatikus kikapcsolás túlmelegedés esetén	Igen		

## Fő sütő műszaki jellemzők



Lámpák száma	2
Ventilátor száma	1
A sütőtér nettó térfogata	70 l
Bruttó térfogat, 1. sütőtér	79 l
Sütőtér anyaga	Ever Clean zománc
Polcok száma	5
Polcok típusa	Fémállványok
Világítás típusa	Halogén
Fényerősség	40 W
Sütési idő beállítása	Indítás és leállítás
Amikor a sütő ajtaja nyitva van, világít	Igen
Ajtónyílás	Lehajtható lap
Kivehető ajtó	Igen
Teljes üveg belső ajtó	Igen
Levehető belső ajtó	Igen

Ajtóüvegek száma összesen	4
Hővisszaverő ajtóüvegek száma	3
Biztonsági termosztát	Igen
Fűtés felfüggesztve az ajtó kinyitásakor	Igen
Hűtőrendszer	Érintő
Ajtózár pirolízis alatt	Igen
Használható sütőtér méretei (ma. x ma. x mé.)	360X460X425 mm
Hőmérsékletszabályozás	Elektromechanikus
Alsó fűtőelem teljesítmény	1200 W
Felső fűtőelem – Teljesítmény	1000 W
Grillező elem	1700 W
Nagy grill – Teljesítmény	2700 W
Kör alakú fűtőelem – Teljesítmény	2000 W
Grill típusa	Elektromos
Lágy zárású rendszer	Igen

## Opciók, fő sütő

Időzítő	Igen
Sütés vége hangjelzés	Igen

Minimális hőmérséklet	50 °C
Maximális hőmérséklet	280 °C

## Második sütő műszaki jellemzői



A második sütőtér nettó térfogata	63 l
Bruttó térfogat, 2. sütőtér	79 l
Sütőtér anyaga	Ever Clean zománc
Polcok száma	5
Polcok típusa	Fémállványok
Lámpák száma	2
Világítás típusa	Halogén
Fényerősség	40 W
Sütési idő beállítása	Indítás és leállítás
Amikor a sütő ajtaja nyitva van, világít	Igen
Ajtónyílás	Lehajtható lap
Kivehető ajtó	Igen
Teljes üveg belső ajtó	Igen
Levehető belső ajtó	Igen

Hővisszaverő ajtóüvegek száma	2
Biztonsági termosztát	Igen
Fűtés felfüggesztve az ajtó kinyitásakor	Igen
Hűtőrendszer	Érintő
Használható sütőtér méretei (ma. x ma. x mé.)	360X460X425 mm
Hőmérsékletszabályozás	Elektromechanikus
Alsó fűtőelem – teljesítmény	1200 W
Felső fűtőelem – Teljesítmény	1000 W
Grillező elem – teljesítmény	1700 W
Nagy grill – Teljesítmény	2700 W
Circular heating element - Power	2000 W

Teljes ajtóüvegek száma 3

Grill típusa Elektromos  
Billenő rács Igen  
Lágy zárású rendszer Igen

## Opciók, kiegészítő sütő

Időzítő Igen  
Sütés vége hangjelzés Igen

Minimális hőmérséklet 50 °C  
Maximális hőmérséklet 260 °C

## Mellékelt tartozékok a fő sütőhöz és főzőlaphoz



Hátsó és oldalsó ütközővel ellátott állvány 1  
20 mm mély tepsi 1  
40 mm mély tepsi 1

Grillrács 1  
Teleszkópos vezetősínek, teljes kihúzás 1  
Maghőmérő 1

## Mellékelt tartozékok a másodlagos sütőhöz



Hátsó és oldalsó ütközővel ellátott állvány 1  
20 mm mély tepsi 1  
40 mm mély tepsi 1

Grillrács 1  
Teleszkópos vezetősínek, teljes kihúzás 1

## Elektromos csatlakozás

Elektromos csatlakozás névleges értéke 10900 W  
Jelenlegi 32 A  
Feszültség 220-240 V  
Feszültség 2 (V) 380-415 V  
A telepített elektromos kábel típusa Igen, egyfázisú

Cable testing Yes  
Elektromos kábel típusa Igen, két- és háromfázisú  
Frekvencia 50/60 Hz  
Sorkapocs 5 poles

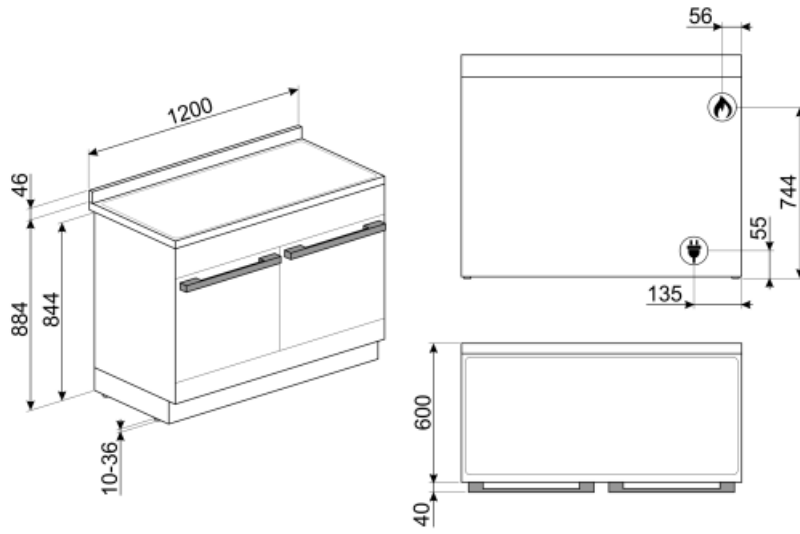

## Not included accessories

### AIRFRY

Forrólevegős sütő állvány AIRFRY . Ideális a hagyományos zsiradékban sütés reprodukálására, de kevesebb kalóriával és zsírral. Lehetővé teszi az olyan ételek gyors és egyszerű elkészítését, mint a sült krumpli, a sült zöldségek és a hal, tökéletes pirulást és ropogásra sütetést biztosítva.



### GTP

Részben kihúzható teleszkópos vezetősínek(1 szint), hagyományos sütőkhöz alkalmas. Rozsdamentes acél, garantálják a stabilitást és megkönnyítik a tálcák zökkenőmentes kihúzását.



### BNP608T

8 mm mély teflonbevonatú tepsi, a rácsra kell helyezni



### GRILLPLATE

Univerzális sütőlap indukciós, gáz-, kerámia- és elektromos főzőlapokhoz. Tapadásmentes felület, ideális húсок, sajtok és zöldségek sütéséhez. Méretek: 410 x 240 mm.



### BN620-1

Zománcozott tepsi 45 cm-es és 60 cm-es sütőkhöz. Mélység 20 mm. Tökéletes a sós és édes sütemények széles skálájához.



### SCRP

Karcolásmentes tűzhely kaparó – indukciós és kerámia főzőlapokhoz



### KITH95CPF120

Magasságnövelő készlet (950 mm), 120 cm-es Portofino tűzhelyekhez (940-960 mm)



### TPKPLATE

Univerzális lemez indukciós, gáz-, kerámia- és elektromos főzőlapokhoz. Tapadásmentes felület ideális hal, tojás és zöldségek sütéséhez. Méretek: 410 X 240 mm.



### SFLK1

Gyerekszár



### PRTX

Tűzálló pizzakő fogantyúval. D=35 cm Nem alkalmas mikrohullámú sütőkhöz. Gázsütőbe helyezhető, a sütőlapra kell tenni.



### KITP65CPF120

Mélységnövelő készlet (650 mm), fekete, 120 cm-es Portofino tűzhelyekhez



### WOKGHU

Öntöttvas WOK tartó



### KIT1CPF120X

Hátlap, 120 cm, rozsdamentes acél, Portofino tűzhelyekhez



### BGTR4110

Öntöttvas grilllező lap, Victoria tűzhelyekhez, TR4110



### BBQ

Kétoldalas lemezes grillsütő. Alkalmas a szaftos és ropogós ételek sütőben történő elkészítéséhez a grillezés jellegzetes ízével. A bordázott oldal különösen alkalmas húсокhoz és sajtokhoz. A sima oldal halakhoz, tengeri ételekhez és zöldségekhez.



### PALPZ

Pizzalapát összehajtható fogantyúval. Méretek H31,5 x M32,5 cm. Könnyen és kényelmesen használható és tárolható. Tökéletes pizza, kenyér és sós péksütemények biztonságos és professzionális tálalásához.



### GTT

Teljesen kihúzható teleszkópos sínek (1 szint), hagyományos sütőkhöz alkalmas. Rozsdamentes acél, garantálják a stabilitást és megkönnyítik a tálcák zökkenőmentes kihúzását.



### BN640

Zománcozott tepsi 45 cm-es és 60 cm-es sütőkhöz. Mélység 540 mm. Tökéletes húsk és halak mártásban történő sütéséhez és piritásához. Könnyű és ropogós köretekkel való kísérletezéshez is ideális

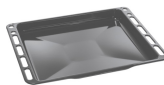

### SMOLD

7 db-os szilikonforma készlet fagyaltokhoz, jégnyalókákhoz, pralinékhoz, jégkockákhoz vagy ételadaghoz. -60 °C és +230 °C között használható

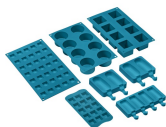

---

## Alternative products

---



**CPF120IGMPX**

Szín: Rozsdamentes acél



**CPF120IGMPWH**

Szín: Fehér



**CPF120IGMPR**

Szín: Piros































**CPF120IGMPBL**

Szín: Fekete



## Symbols glossary (TT)

-  Zónák automatikus összevonása nagyobb területté
-  A: Termék szárítási teljesítménye, A+++ és D / G között a termékcsaládtól függően
-  Beépítés oszlopban: Beépítés oszlopban
-  A KÖZVETLEN gőzsütő 1 gőzsütési funkcióval rendelkezik, amelyhez a felhasználó MANUÁLISAN adhat hozzá gőzt. A funkció akkor aktiválódik, amikor a felhasználó bekapcsolja a funkciót
-  Négyrétegű üvegezés: Üvegezett ajtók száma.
-  Ever Clean zománc: Az Ever Clean zománc elektrosztatikus módszerrel viszik fel, saroktól sarokig és széltől szélíg, hogy megelőzze a repedést vagy törést az idő múlásával. Ez egy különleges pirolitikus zománc, ellenálló a savakkal szemben, amely amellett, hogy kellemesen fényes, elősegíti a sütő falainak jobb tisztítását az alacsonyabb porozitásnak köszönhetően. 850°C feletti hőmérsékleten égetik ki, és tudományosan meghatározott ütemben, lassan polimerizálják, így biztosítják az egyenletes vastagságot és szilárdságot. Az Ever Clean zománc kifogástalan felületet biztosít mind a sütő belsejében, mind a tepsiken, így a sütő felületei hihetetlenül könnyen karbantarthatók az idő múlásával, mivel a zsír kevésbé tapad meg sütés közben.
-  Légkeveréses: Intenzív és homogén hagyományos sütés, komplex receptekhez is alkalmas. A ventilátor aktív, és a hő egyidejűleg alulról és felülről érkezik. A légkeveréses sütés gyorsabb és homogénebb eredményt biztosít, az ételek kívül illatosak, belül pedig nedvesebbek maradnak. Ideális tészták, kekszek, sülték és sütemények készítéséhez.
-  Hőlégbefúvás: tökéletes funkció minden típusú étel finomabb elkészítéséhez. A hő a sütő hátuljából érkezik, gyorsan és egyenletesen oszlik el. A ventilátor aktív. Ideális több szinten történő sütéshez is, az illatok és ízek keveredése nélkül.
-  Nagy teherbírású öntöttvas serpenyőtartók: a maximális stabilitásért és szilárdságért.
-  A+: Az A+ energiahatékonysági osztály segít akár 10%-os energiamegtakarítást elérni az A osztályhoz képest. A maximális teljesítmény garantált minimális fogyasztás mellett.
-  Léghűtő rendszer: a biztonságos felületi hőmérséklet biztosítása érdekében.
-  Hármás üvegezésű ajtók: Üvegezett ajtók száma.
-  ECO-logic: az opció lehetővé teszi a készülék tényleges energiamegtakarításának korlátozását.
-  Légkeverés alsó sütéssel: a ventilátor és az alsó fűtőelem kombinációja önmagában lehetővé teszi, hogy a felületen már megsült, de belül át nem sült ételek gyorsabban elkészüljenek. Ez a rendszer olyan ételek készre sütéséhez ajánlott, amelyek a felszínen már jól átsültek, de belül még nem, ezért kissé magasabb hőfokot igényelnek. Ideális bármilyen típusú ételhez.
-  Statikus: Hagyományos sütés, amely egyszerre egy étel elkészítésére alkalmas. A ventilátor nem aktív, és a hő egyszerre jön alulról és felülről. A statikus sütés lassabb és finomabb, ideális a még belül is jól elkészített és száraz ételek elkészítéséhez. Ideális bármilyen típusú sütéshez, zsíros húshoz, kenyérhez, töltött süteményekhez.
-  ECO: alacsony energiafogyasztású sütés: ez a funkció különösen alkalmas alacsony energiafogyasztás mellett egy szinten történő sütésre. Minden típusú ételhez ajánlott, kivéve azokat, amelyek sok nedvességet tudnak előállítani (például a zöldségek). A maximális energiamegtakarítás és az idő csökkentése érdekében ajánlatos az ételt a sütőtér előmelegítése nélkül a sütőbe tenni

-  **Grill:** Nagyon erős hő, amely csak felülről, egy dupla fűtőelemből érkezik. A ventilátor nem aktív. Kiváló grillezési eredményt biztosít. A sütés végén használva egyetlen barnítást biztosít az ételeknek.
-  **Légkeveréses grill:** nagyon intenzív hő jön csak felülről egy dupla fűtőelemből. A ventilátor aktív. Lehetővé teszi a legvastagabb húsok optimális grillezését. Ideális nagy húsdarabokhoz.
-  **Hőlégbefúvás pulzáló gőzzel:** Sütés közben extra nedvességet biztosít az ételnek. Kiváló kenyérsütéshez. A nedvesség lehetővé teszi, hogy a kenyértészta tovább emelkedjen a sütés kezdetén, így levegős és könnyű textúrájú tészta jön létre. A sütési folyamat fennmaradó része lehetővé teszi a jellegzetes kéreg kialakulását.
-  **Teljesen üveg belső ajtó:** Teljesen üveg belső ajtó, egyetlen sík felület, amely könnyen tisztán tartható.
-  **Oldalsó lámpák:** Két szemben lévő oldalsó lámpa növeli a láthatóságot a sütőben.
-  **PIROLÍZIS – AUTOMATIKUS TISZTÍTÁS FUNKCIÓ:** a sütő 500°C körüli hőmérsékletre melegszik fel, ekkor a zsírok és ételmaradványok finom hamuvá égnek, amely könnyen letörölhető egy nedves ruhával. Ilyen magas hőmérsékleten az ajtó automatikusan reteszelve marad a biztonság érdekében, miközben az ajtó hőmérséklete szabályozott marad, így biztonságosan megérintheti a felhasználó által beállítható funkciót a sütőben lévő szennyeződés mértékének megfelelően.
-  **Félgrill:** Élelmiszerek gyors sütéséhez és barnításához. A legjobb eredmény akkor érhető el, ha a felső szinten a kisebb dolgok vannak, az alsó szinten pedig a nagyobbak, mint például a hússzeletek vagy kolbászok. A félgrill esetében a hő csak az elem közepén keletkezik, így ideális kisebb mennyiségek esetén.
-  **Turbó:** a hő 3 irányból jön: felülről, alulról és hátulról a sütőben. A ventilátor aktív. Gyors sütést tesz lehetővé, még több szinten is, az aromák összekeverése nélkül. Ideális nagy mennyiségű ételekhez vagy intenzív sütést igénylő ételekhez.
-  **Túlmelegedés elleni védelem:** A vezérlőegység túlmelegedése esetén a főzőlapot automatikusan kikapcsoló biztonsági rendszer.
-  **A belső ajtóüveg néhány gyors mozdulattal eltávolítható a tisztításhoz.**
-  **Automatikus nyitás:** egyes modellek automatikusan nyitják az ajtót, amikor a ciklus véget ér, ami tökéletes megoldás a fogantyú nélküli konyhai gépekhez, mivel nincs szükség fogantyúra. Biztonsági okokból a gép használatakor az ajtó automatikusan reteszelve marad, hogy elkerülje a véletlen kinyitást.
-  **A visszamaradó hő jelzése:** Az üvegkerámia főzőlap kikapcsolása után a maradék hő-jelző mutatja, hogy melyik főzőzóna marad még forró. Amikor a hőmérséklet 60°C alá csökken, a kijelző kialszik.



A sütőtérnek 5 különböző sütési szintje van.



Teleszkópos sínek: lehetővé teszik az edény kihúzását és ellenőrzését anélkül, hogy teljesen ki kellene venni a sütőből.



Billenő rács: a billenő rács könnyen kiakasztható, hogy a fűtőelemet elmozdíthassa és a készülék tetejét egyetlen egyszerű lépésben megtisztíthassa.



Gőztisztítás: egyszerű tisztítási funkció gőzzel a sütőtérben lévő lerakódások fellazítására.



A kapacitás a sütőtérben lévő hasznos tér méretét mutatja literben.



Vezérlőgombok



Lágy zárás: minden modell fel van szerelve az ajtó lágy zárásának fejlett funkciójával, amely lehetővé teszi, hogy a készülék simán és csendesen záródjon.



Elektronikus vezérlés: A sütő belsejében a hőmérsékletet 2-3°C pontossággal tudja tartani. Ez lehetővé teszi a hőmérséklet-változásra nagyon érzékeny ételek, például sütemények, szuflé, pudingok elkészítését.



Ultra gyors égők: Az erős ultragyors égők akár 5 kW teljesítményt is biztosítanak.



A kapacitás a sütőtérben lévő hasznos tér méretét mutatja literben.



...

---

## Benefit (TT)

---

### Valódi konvekció

A legkiválóbb főzőteljesítmény a keringetett szellőző levegőáramlásnak köszönhetően

Többszörös ventilátorok és fűtőelemek biztosítják a tökéletes aerodinamikus hőáramlást, lehetővé téve az egyenletes és gyorsabb főzést a sütőüregben.

### Érintésvezérlés

Az időzítés könnyű és intuitív beállítása egyetlen érintéssel

### Egy turbina

A sütő egy körkörös fűtőelemes ventilátorral rendelkezik, amely lehetővé teszi a forgó hővel történő sütést

### Hőszigetelt sütőüreg

A legjobb főzési teljesítmény a legmagasabb energiahatékonyságon

### Tangenciális hűtés

Új hűtőrendszer tangenciális ventilátorral és légáramlással az ajtótól a fröccsenésgátlóig

### Lágy zárás

Az ajtó specifikus rendszere lehetővé teszi a csendes bezáródást

### pirolízis

A sütő könnyű tisztítása a speciális pirolitikus funkciónak köszönhetően

### Többszintű halogén világítás

Belső, különböző szintű halogén világítás tökéletes láthatóságot biztosít

### Közvetlen gőz

Gőz keletkezik a sütőüregben lévő, erre szolgáló tartályba öntött vízből

### Teleszkópos sínek

A tálcák könnyű kivétele és biztonságos behelyezése a sütőbe a teleszkópos vezetősíneknek köszönhetően

### Állítható magasság

Az állítható lábaknak köszönhetően a tűzhely teteje szintbe állítható a munkalappal

### Eltávolítható belső üveg

A belső ajtóüvegek könnyen leszerelhetők a teljes tisztításhoz

### Többszintű főzés

Több főzési szint maximális használati rugalmasságot nyújt

### **Hideg ajtó**

Bármely funkció során a külső üvegajtó hideg, így nem áll fenn égési sérülés veszélye

### **Meleglevegős sütő (AIRFRY opcionális tartozék)**

Könnyebb és ízletesebb étel a meleglevegős sütőkosárnak köszönhetően (opcionális tartozék)

### **Fiókos tárolórekesz**

Több hely az alsó fiókos rekesznek köszönhetően, ideális a kiegészítők vagy a főzőeszközök tárolásához

### **BBQ (opcionális tartozék)**

Grillsütés közvetlenül a sütőben a kétoldalú grillsütővel (BBQ opcionális tartozék)

### **Pizza kő (opcionális tartozék)**

Sütés hőálló kővel a puha és ropogós pizzához és az élesztős termékekhez (KŐ opcionális tartozék)