

CPF120IGMPX

Tűzhely mérete
Rekeszek száma energiafogyasztási címkével
Sütőtér hőforrás
Főzőlap típusa
Fő sütőtér típusa
Második sütő típusa
Tisztító rendszer fő sütő
EAN kód
Energiahatékonysági osztály
Energiahatékonysági osztály, második sütőtér

120x60 cm
2
ELEKTROMOSSÁG
Vegyes
Hőlégkeveréses
Hőlégkeveréses
Pirolitikus
8017709278267
A+
A



Küllem



Design család	Portofino	Vezérlőelemek színe	Rozsdamentes acél
Dizájn	Szintbe szerelt	Vezérlők száma	11
Szín	Rozsdamentes acél	Serigraphy colour	Black
Felületkezelés	Szatén	Kijelző	Érintés
Vezérlőpanel színe	Ujjlenyomatmentes rozsdamentes acél	Ajtó	Kerettel
Logo	Assembled st/steel	Pohártípus	Fekete
Logo position	Facia below the oven	Fogantyú	Smeg Portofino
Álló	Igen	Fogantyú színe	Szálcsiszolt rozsdamentes acél
Főzőlap színe	Rozsdamentes acél	Tárolórekesz	Fiók
Edénytartó állványok típusa	Öntöttvas	Csúsztatható rekesz	Igen
Vezérlési beállítás típusa	Vezérlőgombok	Lábazat	Fekete
Vezérlőgombok	Smeg Portofino		

Programok / Funkciók

Sütési funkciók száma 9

Hagyományos sütési funkciók

- | | | |
|-------------------|---------------------------|-------------------|
| Lékkeverés nélkül | Lékkeveréses | Lékkeverés |
| Turbó | Eco | Kis grill |
| Nagy grill | Lékkeveréses grill (nagy) | Lékkeveréses alsó |

Tisztítási funkciók

- Pirolitikus

Programok / Funkciók, kiegészítő sütő

Sütési funkciók, 2. sütőtér 8

Hagyományos sütési funkciók, 2. sütőtér

- | | | |
|-------------------|--------------|---------------------------|
| Lékkeverés nélkül | Lékkeveréses | Lékkeverés |
| Eco | Nagy grill | Lékkeveréses grill (nagy) |
| Lékkeveréses alsó | | |

Főzési funkciók Direct Steam technológiával



Lékkeveréses (körbemelegítés +

ventilátor)

Tisztító funkciók, 2. sütőtér

- Gőztisztítás

Főzőlap műszaki jellemzői



Főzőzónák száma összesen 6

Centrale sinistra - Gáz - 2UR (dupla) - 4.20 kW

Elöl középen - Gáz - Félgyors - 1.80 kW

Hátsó közép - Gáz - Gyors - 3.00 kW

Jobb első - Indukciós - többzónás - 2.10 kW - Booster 2.30 kW - 21.1x19.1 cm

Jobb hátsó - Indukciós - többzónás - 1.60 kW - Booster 1.85 kW - 21.0x19.0 cm

Központi - Teppanyaki - 1.40 kW

Number of Flexible zones 1

Automatikus edényérzékelés Igen

Gázégők típusa	Szabvány	Minimális edényátmérő	Igen
Automatikus elektronikus gyújtás	Igen	Kijelzése	
Égőfejek	Matt fekete zománcozott	Kiválasztott zóna visszajelző	Igen
Automatikus kikapcsolás túlmelegedés esetén	Igen	Maradék hő visszajelző	Igen

Fő sütő műszaki jellemzők



Lámpák száma	2	Ajtóüvegek száma összesen	4
Ventilátor száma	1	Hővisszaverő ajtóüvegek száma	3
A sütőtér nettó térfogata	70 l	Biztonsági termosztát	Igen
Bruttó térfogat, 1. sütőtér	79 l	Fűtés felfüggesztve az ajtó kinyitásakor	Igen
Sütőtér anyaga	Ever Clean zománc	Hűtőrendszer	Érintő
Polcok száma	5	Ajtózár pirolízis alatt	Igen
Polcok típusa	Fémállványok	Használható sütőtér méretei (ma. x ma. x mé.)	360X460X425 mm
Világítás típusa	Halogén	Hőmérséklet szabályozás	Elektromechanikus
Fényerősség	40 W	Alsó fűtőelem teljesítmény	1200 W
Sütési idő beállítása	Indítás és leállítás	Felső fűtőelem – Teljesítmény	1000 W
Amikor a sütő ajtaja nyitva van, világít	Igen	Grillező elem	1700 W
Ajtónyílás	Lehajtható lap	Nagy grill – Teljesítmény	2700 W
Kivehető ajtó	Igen	Kör alakú fűtőelem – Teljesítmény	2000 W
Teljes üveg belső ajtó	Igen	Grill típusa	Elektromos
Levehető belső ajtó	Igen	Lágy zárású rendszer	Igen

Opciók, fő sütő

Időzítő	Igen	Minimális hőmérséklet	50 °C
Sütés vége hangjelzés	Igen	Maximális hőmérséklet	280 °C

Második sütő műszaki jellemzői



A második sütőtér nettó térfogata	63 l	Hővisszaverő ajtóüvegek száma	2
Bruttó térfogat, 2. sütőtér	79 l	Biztonsági termosztát	Igen
Sütőtér anyaga	Ever Clean zománc	Fűtés felfüggesztve az ajtó kinyitásakor	Igen
Polcok száma	5	Hűtőrendszer	Érintő
Polcok típusa	Fémállványok		

Lámpák száma	2	Használható sütőtér méretei (ma. x ma. x mé.)	360X460X425 mm
Világítás típusa	Halogén	Hőmérsékletszabályozás	Elektromechanikus
Fényerősség	40 W	Alsó fűtőelem – teljesítmény	1200 W
Sütési idő beállítása	Indítás és leállítás	Felső fűtőelem – teljesítmény	1000 W
Amikor a sütő ajtaja nyitva van, világít	Igen	Grillező elem – teljesítmény	1700 W
Ajtónyílás	Lehajtható lap	Nagy grill – Teljesítmény	2700 W
Kivehető ajtó	Igen	Circular heating element - Power	2000 W
Teljes üveg belső ajtó	Igen	Grill típusa	Elektromos
Levehető belső ajtó	Igen	Billenő rács	Igen
Teljes ajtóüvegek száma	3	Lágy zárású rendszer	Igen

Opciók, kiegészítő sütő

Időzítő	Igen	Minimális hőmérséklet	50 °C
Sütés vége hangjelzés	Igen	Maximális hőmérséklet	260 °C

Mellékelt tartozékok a fő sütőhöz és főzőlaphoz



Hátsó és oldalsó ütközővel ellátott állvány	1	Grillrács	1
20 mm mély tepsi	1	Teleszkópos vezetősínek, teljes kihúzás	1
40 mm mély tepsi	1	Maghőmérő	1

Mellékelt tartozékok a másodlagos sütőhöz



Hátsó és oldalsó ütközővel ellátott állvány	1	Grillrács	1
20 mm mély tepsi	1	Teleszkópos vezetősínek, teljes kihúzás	1
40 mm mély tepsi	1		

Elektromos csatlakozás

Elektromos csatlakozás névleges értéke	10900 W	Cable testing	Yes
Jelenlegi	32 A	Elektromos kábel típusa	Igen, két- és háromfázisú
Feszültség	220-240 V	Frekvencia	50/60 Hz
Feszültség 2 (V)	380-415 V	Sorkapocs	5 poles

A telepített elektromos Igen, egyfázisú
kábel típusa

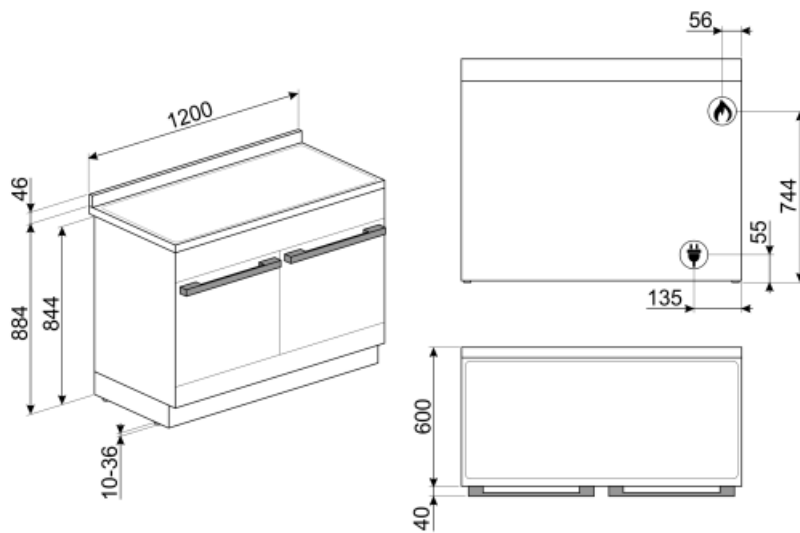

Not included accessories

AIRFRY

Forrólevegős sütő állvány AIRFRY . Ideális a hagyományos zsiradékban sütés reprodukálására, de kevesebb kalóriával és zsírral. Lehetővé teszi az olyan ételek gyors és egyszerű elkészítését, mint a sült krumpli, a sült zöldségek és a hal, tökéletes pirulást és ropogósra sütést biztosítva.



GTP

Részben kihúzható teleszkópos vezetősínek(1 szint), hagyományos sütőkhöz alkalmas. Rozsdamentes acél, garantálják a stabilitást és megkönnyítik a tálcák zökkenőmentes kihúzását.



BNP608T

8 mm mély teflonbevonatú tepsi, a rácsra kell helyezni



GRILLPLATE

Univerzális sütőlap indukciós, gáz-, kerámia- és elektromos főzőlapokhoz. Tapadásmentes felület, ideális húсок, sajtok és zöldségek sütéséhez. Méretek: 410 x 240 mm.



BN620-1

Zománcozott tepsi 45 cm-es és 60 cm-es sütőkhöz. Mélység 20 mm. Tökéletes a sós és édes sütemények széles skálájához.



SCRP

Karcolásmentes tűzhely kaparó – indukciós és kerámia főzőlapokhoz



KITH95CPF120

Magasságnövelő készlet (950 mm), 120 cm-es Portofino tűzhelyekhez (940-960 mm)



TPKPLATE

Univerzális lemez indukciós, gáz-, kerámia- és elektromos főzőlapokhoz. Tapadásmentes felület ideális hal, tojás és zöldségek sütéséhez. Méretek: 410 X 240 mm.



SFLK1

Gyerekszár



PRTX

Tűzálló pizzakő fogantyúval. D=35 cm. Nem alkalmas mikrohullámú sütőkhöz. Gázsütőbe helyezhető, a sütőlapra kell tenni.



KITP65CPF120

Mélységnövelő készlet (650 mm), fekete, 120 cm-es Portofino tűzhelyekhez



WOKGHU

Öntöttvas WOK tartó



KIT1CPF120X

Hátlap, 120 cm, rozsdamentes acél, Portofino tűzhelyekhez



BGTR4110

Öntöttvas grilllező lap, Victoria tűzhelyekhez, TR4110



BBQ

Kétoldalas lemezes grillsütő. Alkalmas a szaftos és ropogós ételek sütőben történő elkészítéséhez a grillezés jellegzetes ízével. A bordázott oldal különösen alkalmas húсокhoz és sajtokhoz. A sima oldal halakhoz, tengeri ételekhez és zöldségekhez.



PALPZ

Pizzalapát összehajtható fogantyúval. Méretek H31,5 x M32,5 cm. Könnyen és kényelmesen használható és tárolható. Tökéletes pizza, kenyér és sós péksütemények biztonságos és professzionális tálalásához.



GTT

Teljesen kihúzható teleszkópos sínek (1 szint), hagyományos sütőkhöz alkalmas. Rozsdamentes acél, garantálják a stabilitást és megkönnyítik a tálcák zökkenőmentes kihúzását.



BN640

Zománcozott tepsi 45 cm-es és 60 cm-es sütőkhöz. Mélység 540 mm. Tökéletes húsk és halak mártásban történő sütéséhez és piritásához. Könnyű és ropogós köretekkel való kísérletezéshez is ideális

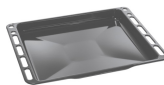

SMOLD

7 db-os szilikonforma készlet fagyaltokhoz, jégnyalókákhoz, pralinékhoz, jégkockákhoz vagy ételadaghoz. -60 °C és +230 °C között használható

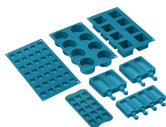

Alternative products



CPF120IGMPWH

Szín: Fehér



CPF120IGMPR

Szín: Piros



CPF120IGMPBL

















Szín: Fekete



























CPF120IGMPT

Szín: Türkiz

Symbols glossary (TT)

- | | |
|--|---|
|  <p>Zónák automatikus összevonása nagyobb területté</p> |  <p>Nagy teherbírású öntöttvas serpenyőtartók: a maximális stabilitásért és szilárdságért.</p> |
|  <p>A: Termék szárítási teljesítménye, A+++ és D / G között a termékcsaládtól függően</p> |  <p>A+: Az A+ energiahatékonysági osztály segít akár 10%-os energiamegtakarítást elérni az A osztályhoz képest. A maximális teljesítmény garantált minimális fogyasztás mellett.</p> |
|  <p>Beépítés oszlopban: Beépítés oszlopban</p> |  <p>Léghűtő rendszer: a biztonságos felületi hőmérséklet biztosítása érdekében.</p> |
|  <p>A KÖZVETLEN gőzsütő 1 gőzsütési funkcióval rendelkezik, amelyhez a felhasználó MANUÁLISAN adhat hozzá gőzt. A funkció akkor aktiválódik, amikor a felhasználó bekapcsolja a funkciót</p> |  <p>Hármás üvegezésű ajtók: Üvegezett ajtók száma.</p> |
|  <p>Négyrétegű üvegezés: Üvegezett ajtók száma.</p> |  <p>ECO-logic: az opció lehetővé teszi a készülék tényleges energiamegtakarításának korlátozását.</p> |
|  <p>Ever Clean zománc: Az Ever Clean zománc elektrosztatikus módszerrel viszik fel, saroktól sarokig és szélről szélre, hogy megelőzze a repedést vagy törést az idő múlásával. Ez egy különleges pirolitikus zománc, ellenálló a savakkal szemben, amely amellett, hogy kellemesen fényes, elősegíti a sütő falainak jobb tisztítását az alacsonyabb porozitásnak köszönhetően. 850°C feletti hőmérsékleten égetik ki, és tudományosan meghatározott ütemben, lassan polimerizálják, így biztosítják az egyenletes vastagságot és szilárdságot. Az Ever Clean zománc kifogástalan felületet biztosít mind a sütő belsejében, mind a tepsiken, így a sütő felületei hihetetlenül könnyen karbantarthatók az idő múlásával, mivel a zsír kevésbé tapad meg sütés közben.</p> |  <p>Vezérlógombok</p> |
|  <p>Ujjlenyomatmentes rozsdamentes acél: Az ujjlenyomatmentes rozsdamentes acél mindig úgy néz ki, mint az új.</p> |  <p>Légkeverés alsó sütéssel: a ventilátor és az alsó fűtőelem kombinációja önmagában lehetővé teszi, hogy a felületen már megsült, de belül át nem sült ételek gyorsabban elkészüljenek. Ez a rendszer olyan ételek készre sütéséhez ajánlott, amelyek a felszínen már jól átsültek, de belül még nem, ezért kissé magasabb hőfokot igényelnek. Ideális bármilyen típusú ételhez.</p> |
|  <p>Légkeveréses: Intenzív és homogén hagyományos sütés, komplex receptekhez is alkalmas. A ventilátor aktív, és a hő egyidejűleg alulról és felülről érkezik. A légkeveréses sütés gyorsabb és homogénebb eredményt biztosít, az ételek kívül illatosak, belül pedig nedvesebbek maradnak. Ideális tészták, kekszek, sülték és sütemények készítéséhez.</p> |  <p>Statikus: Hagyományos sütés, amely egyszerre egy étel elkészítésére alkalmas. A ventilátor nem aktív, és a hő egyszerre jön alulról és felülről. A statikus sütés lassabb és finomabb, ideális a még belül is jól elkészített és száraz ételek elkészítéséhez. Ideális bármilyen típusú sütéshez, zsíros húshoz, kenyérhez, töltött süteményekhez.</p> |

-  Hőlégbefúvás: tökéletes funkció minden típusú étel finomabb elkészítéséhez. A hő a sütő hátuljából érkezik, gyorsan és egyenletesen oszlik el. A ventilátor aktív. Ideális több szinten történő sütéshez is, az illatok és ízek keveredése nélkül.
-  Grill: Nagyon erős hő, amely csak felülről, egy dupla fűtőelemből érkezik. A ventilátor nem aktív. Kiváló grillezési eredményt biztosít. A sütés végén használva egyenletes barnítást biztosít az ételeknek.
-  Légkeveréses grill: nagyon intenzív hő jön csak felülről egy dupla fűtőelemből. A ventilátor aktív. Lehetővé teszi a legvastagabb húsok optimális grillezését. Ideális nagy húsdarabokhoz.
-  Hőlégbefúvás pulzáló gőzzel: Sütés közben extra nedvességet biztosít az ételnek. Kiváló kenyérsütéshez. A nedvesség lehetővé teszi, hogy a kenyértészta tovább emelkedjen a sütés kezdetén, így levegős és könnyű textúrájú tészta jön létre. A sütési folyamat fennmaradó része lehetővé teszi a jellegzetes kéreg kialakulását.
-  Teljesen üveg belső ajtó: Teljesen üveg belső ajtó, egyetlen sík felület, amely könnyen tisztán tartható.
-  Oldalsó lámpák: Két szemben lévő oldalsó lámpa növeli a láthatóságot a sütőben.
-  PIROLÍZIS – AUTOMATIKUS TISZTÍTÁS FUNKCIÓ: a sütő 500°C körüli hőmérsékletre melegszik fel, ekkor a zsírok és ételmaradványok finom hamuvá égnek, amely könnyen letörölhető egy nedves ruhával. Ilyen magas hőmérsékleten az ajtó automatikusan reteszeli a biztonság érdekében, miközben az ajtó hőmérséklete szabályozott marad, így biztonságosan megérinthesi a felhasználó által beállítható funkciót a sütőben lévő szennyeződés mértékének megfelelően.
-  ECO: alacsony energiafogyasztású sütés: ez a funkció különösen alkalmas alacsony energiafogyasztás mellett egy szinten történő sütésre. Minden típusú ételhez ajánlott, kivéve azokat, amelyek sok nedvességet tudnak előállítani (például a zöldségek). A maximális energiamegtakarítás és az idő csökkentése érdekében ajánlatos az ételt a sütőtér előmelegítése nélkül a sütőbe tenni.
-  Félgrill: Élelmiszerek gyors sütéséhez és barnításához. A legjobb eredmény akkor érhető el, ha a felső szinten a kisebb dolgok vannak, az alsó szinten pedig a nagyobbak, mint például a hússzeletek vagy kolbászok. A félgrill esetében a hő csak az elem közepén keletkezik, így ideális kisebb mennyiségű ételek esetén.
-  Turbó: a hő 3 irányból jön: felülről, alulról és hátulról a sütőben. A ventilátor aktív. Gyors sütést tesz lehetővé, még több szinten is, az aromák összekeverése nélkül. Ideális nagy mennyiségű ételekhez vagy intenzív sütést igénylő ételekhez.
-  Túlmelegedés elleni védelem: A vezérlőegység túlmelegedése esetén a főzőlapot automatikusan kikapcsoló biztonsági rendszer.
-  A belső ajtóüveg néhány gyors mozdulattal eltávolítható a tisztításhoz.
-  Automatikus nyitás: egyes modellek automatikusan nyitják az ajtót, amikor a ciklus véget ér, ami tökéletes megoldás a fogantyú nélküli konyhai gépekhez, mivel nincs szükség fogantyúra. Biztonsági okokból a gép használatakor az ajtó automatikusan reteszeli, hogy elkerülje a véletlen kinyitást.
-  A visszamaradó hő jelzése: Az üvegkerámia főzőlap kikapcsolása után a maradék hő-jelző mutatja, hogy melyik főzőzóna marad még forró. Amikor a hőmérséklet 60°C alá csökken, a kijelző kialszik.

- | | |
|---|--|
|  A sütőtérnek 5 különböző sütési szintje van. |  Lágy zárás: minden modell fel van szerelve az ajtó lágy zárásának fejlett funkciójával, amely lehetővé teszi, hogy a készülék simán és csendesen záródjon. |
|  Teleszkópos sínek: lehetővé teszik az edény kihúzását és ellenőrzését anélkül, hogy teljesen ki kellene venni a sütőből. |  Elektronikus vezérlés: A sütő belsejében a hőmérsékletet 2-3°C pontossággal tudja tartani. Ez lehetővé teszi a hőmérséklet-változásra nagyon érzékeny ételek, például sütemények, szuflé, pudingok elkészítését. |
|  Billenő rács: a billenő rács könnyen kiakasztható, hogy a fűtőelemet elmozdíthassa és a készülék tetejét egyetlen egyszerű lépésben megtisztíthassa. |  Ultra gyors égők: Az erős ultragyors égők akár 5 kW teljesítményt is biztosítanak. |
|  Gőztisztítás: egyszerű tisztítási funkció gőzzel a sütőtérben lévő lerakódások fellazítására. |  A kapacitás a sütőtérben lévő hasznos tér méretét mutatja literben. |
|  A kapacitás a sütőtérben lévő hasznos tér méretét mutatja literben. |  ... |

Benefit (TT)

Valódi konvekció

A legkiválóbb főzőteljesítmény a keringetett szellőző levegőáramlásnak köszönhetően

Többszörös ventilátorok és fűtőelemek biztosítják a tökéletes aerodinamikus hőáramlást, lehetővé téve az egyenletes és gyorsabb főzést a sütőüregben.

Érintésvezérlés

Az időzítés könnyű és intuitív beállítása egyetlen érintéssel

Egy turbina

A sütő egy körkörös fűtőelemes ventilátorral rendelkezik, amely lehetővé teszi a forgó hővel történő sütést

Hőszigetelt sütőüreg

A legjobb főzési teljesítmény a legmagasabb energiahatékonyságon

Tangenciális hűtés

Új hűtőrendszer tangenciális ventilátorral és légáramlással az ajtótól a fröccsenésgátlóig

Lágy zárás

Az ajtó specifikus rendszere lehetővé teszi a csendes bezáródást

pirolízis

A sütő könnyű tisztítása a speciális pirolitikus funkciónak köszönhetően

Többszintű halogén világítás

Belső, különböző szintű halogén világítás tökéletes láthatóságot biztosít

Közvetlen gőz

Gőz keletkezik a sütőüregben lévő, erre szolgáló tartályba öntött vízből

Teleszkópos sínek

A tálcák könnyű kivétele és biztonságos behelyezése a sütőbe a teleszkópos vezetősíneknek köszönhetően

Állítható magasság

Az állítható lábaknak köszönhetően a tűzhely teteje szintbe állítható a munkalappal

Eltávolítható belső üveg

A belső ajtóüvegek könnyen leszerelhetők a teljes tisztításhoz

Többszintű főzés

Több főzési szint maximális használati rugalmasságot nyújt

Hideg ajtó

Bármely funkció során a külső üvegajtó hideg, így nem áll fenn égési sérülés veszélye

Meleglevegős sütő (AIRFRY opcionális tartozék)

Könnyebb és ízletesebb étel a meleglevegős sütőkosárnak köszönhetően (opcionális tartozék)

Fiókos tárolórekesz

Több hely az alsó fiókos rekesznek köszönhetően, ideális a kiegészítők vagy a főzőeszközök tárolásához

BBQ (opcionális tartozék)

Grillsütés közvetlenül a sütőben a kétoldalú grillsütővel (BBQ opcionális tartozék)

Pizza kő (opcionális tartozék)

Sütés hőálló kővel a puha és ropogós pizzához és az élesztős termékekhez (KŐ opcionális tartozék)