

# CPF92GMBL

Størrelse komfyr	90x60 cm
Antall stekeovner med energimerking	2
Varmekilde kammer	Elektrisk
Type platetopp	Gass
Hovedovn, type	Termoventilert ovn
Hovedovnstype	Statisk
Rengjøringsystem hovedovn	Hydrolytisk
EAN-kode	8017709300357
Energi effektivitetsklasse	A
Energi effektivitetsklasse, stekeovn 2	A



## Estetisk linje











Estetikk	Portofino	kontroller farge	Rustfritt stål
Design	Innfelling	Antall kontroller	8
Farge	Sort	Farge på silketrykk	Sølv
Overflate kommandopanel	Emaljert metall	Type display	Touch
Logo	Montert rustfritt stål	Ovnsdør	Med panel
Posisjon logo	Panel under ovnen	Glasstype i ovnsdør	Grå
Kakefat	Ja	Håndtak	Smeg Portofino
Hettefarge	Rustfritt stål	Håndtak farge	Sort
Kasserollestativtype	Støpejern	Oppbevaringsavdeling	Dør
Type kontroll innstilling bryterne	Vridere	Føtter	Sort
	Smeg Portofino		

## Programmer/funksjoner

Antal kokefunksjoner	8
----------------------	---

## Tradisjonelle tilberedningsfunksjoner

 Statisk	 Varmluft	 Turbo (varmluft undervarme + overvarme + vifte)
 Eco	 Liten grill	 Stor grill
 Vifte grill (stor)	 Vifte assistert base	

## Andre funksjoner

 Tine etter tid
---

## Rengjøringsfunksjoner

 Damprens
---

## Programmer/funksjoner – ekstraovn

Antal kokefunksjoner ovn 2 4

Tradisjonelle tilberedningsfunksjoner, kammer 2

 Statisk	 Liten grill	 Undervarme
--	---	--

## Tekniske data – kokeplate

<b>UR</b>		
<b>Antall tilberedningssoner</b> 6		
Venstre foran - Gass - 2URP (dobbelt) - 4.20 kW		
Venstre bak - Gass - AUX - 1.00 kW		
Midten foran - Gass - AUX - 1.00 kW		
Midten bak - Gass - SRD - 1.80 kW		
Høyre foran - Gass - SRD - 1.80 kW		
Høyre bak - Gass - RP - 3.00 kW		
<b>Brennere</b> Standard	<b>Gass sikkerhetsarmatur</b> Ja	
<b>Automatisk elektronisk aktivering</b> Ja	<b>Brennerlokk</b> Mattsort emaljert	

## Tekniske data – hovedovn

										<b>Avtakbar innerdør</b> Ja
<b>Antall lamper</b> 1	<b>Vifte nummer</b> 1	<b>Nettovolum, stekeovn 1</b> 70 l								<b>Antall glass i ovnsdøren</b> 3

<b>Bruttovolum, stekeovn 1</b>	79 l	<b>Antall varmereflekerende glass i dør</b>	1
<b>Materiale ovnsrom</b>	Ever clean-omalje	<b>Sikkerhetstermostat</b>	Ja
<b>Antall hyller</b>	5	<b>Kjølesystem</b>	Tangential
<b>Type hylleplan</b>	Metalstativer	<b>Nettomål for ovnsrom (H x B x D)</b>	360X460X425 mm
<b>Lystype</b>	Halogen	<b>Temperaturkontroll</b>	Elektronisk
<b>Lyseffekt</b>	40 W	<b>Undervarmeelement, effekt</b>	1200 W
<b>Tidsinnstilling</b>	Start og stopp	<b>Overvarmeelement – effekt</b>	1000 W
<b>Lampe tennes når dør åpnes</b>	Ja	<b>Grillelement</b>	1700 W
<b>Dør åpning type</b>	klaff ned	<b>Stor grill – effekt</b>	2700 W
<b>Avtakbar dør</b>	Ja	<b>Varmluftselement - effekt</b>	2000 W
<b>Innerdør i helglass</b>	Ja	<b>Grill type</b>	Elektrisk

## Funksjoner for hovedovn

<b>Timer</b>	Ja	<b>Laveste temperatur</b>	50 °C
<b>Lydsignal for tilberedningsslutt</b>	Ja	<b>Høyeste temperatur</b>	260 °C

## Tekniske data – ekstraovn



<b>Vifte nummer</b>	1	<b>Avtakbar innerdør</b>	Ja
<b>Nettovolum, stekeovn 2</b>	35 l	<b>Antall glass i ovnsdøren</b>	3
<b>Nettovolum, stekeovn 2</b>	36 l	<b>Antall varmereflekerende glass i dør</b>	1
<b>Materiale ovnsrom</b>	Ever clean-omalje	<b>Sikkerhetstermostat</b>	Ja
<b>Antall hyller</b>	4	<b>Kjølesystem</b>	Tangential
<b>Type hylleplan</b>	Metalstativer	<b>Nettomål for ovnsrom (H x B x D)</b>	311x206x418 mm
<b>Antall lamper</b>	1	<b>Temperaturkontroll</b>	Elektromekanisk
<b>Lystype</b>	Glødelampe	<b>Undervarmeelement, effekt</b>	700 W
<b>Lyseffekt</b>	25 W	<b>Overvarmeelement – effekt</b>	600 W
<b>Dør åpning type</b>	klaff ned	<b>Grillelement</b>	1300 W
<b>Avtakbar dør</b>	Ja	<b>Stor grill – effekt</b>	1900 W
<b>Innerdør i helglass</b>	Ja	<b>Grill type</b>	Elektrisk

## Funksjoner for ekstraovn

<b>Laveste temperatur</b>	50 °C	<b>Høyeste temperatur</b>	245 °C
---------------------------	-------	---------------------------	--------

## Standardtilbehør – hovedovn



Rist med bakre stopp og sidestopp	1	Ovnsrist	1
20 mm ovnsbrett	1	Fullt uttrekkbar teleskopskinne	1
40mm ovnsbrett	1		

## Standardtilbehør – ekstraovn

Rist med bakre stopp og sidestopp	1	Ovnsrist	1
Bakebrett, maksiovn	1		

## Elektrisk tilkobling

Elektrisk tilkoblingseffekt	5200 W	Lengde på strømledning (cm)	120 cm
Strøm	23 A	Type ledning	Ja, dobbel og trefase
Spenning	220-240 V	Frekvens	50/60 Hz
Spenning (V)	380-415 V	Morsettiera	5-polet
Type strømkabel installert	Ja, enkel fase		

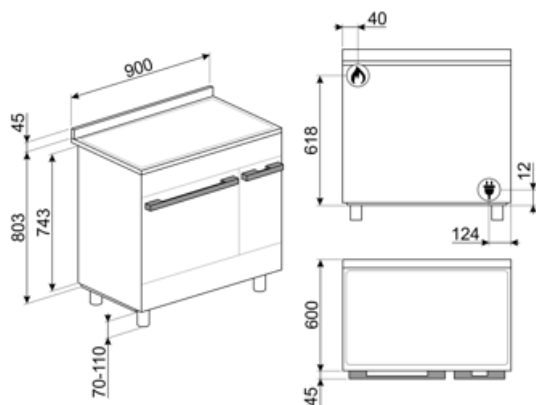

## Compatible Accessories

### AIRFRY

Air fryer rack AIRFRY . Ideal for recreating traditional frying in the oven, but with fewer calories and less fat. It allows you to cook quickly and simply dishes such as French fries, fried vegetables and fish, ensuring perfect browning and crispiness.



### BN620-1

Emaljert brett, 20 mm dypt



### BNP608T

Teflonbehandlet brett, 8 mm, plasseres drekte på rist



### GTT

\*\*Helt uttrekkbare teleskopskinner (1 nivå)\*\* Utstrek: 433 mm Materiale: Rustfritt stål AISI 430 polert



### KITH900CPF9

Sokkellist, 90 cm, tre sider, sort, egnet for CPF9 Portofino-komfyrer



### KITPBX

Høydereduksjonsføtter (850 mm)



### KITSB9MB



### SFLK1

Barnesikring



### BBQ

Double sided plate BBQ. Suitable for recreating succulent and crispy dishes in the oven with the typical taste of grilled cooking. The ribbed side is particularly suitable for meats and cheeses. The smooth side for fish, seafood and vegetables.



### BN640

Emaljert brett, 40mm dypt

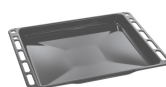

### GTP

\*\*Delvis uttrekkbare teleskopskinner (1 nivå)\*\* Utstrek: 300 mm Materiale: Rustfritt stål AISI 430 polert



### KITC9X9-1

Splashback, 90x75 cm, stainless steel, suitable for Portofino, Master and Sinfonia cookers

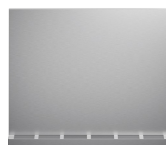

### KITH95CPF9

Høydeforlengersett (950 mm), egnet for Portofino-komfyrer



### KITPD

Sorte høydeforlengerføtter (950 mm) for komfyrer



### PALPZ

Pizzaspade med foldbart håndtak bredde: 315 mm lengde: 325 mm



### SMOLD

Sett med 7 silikonformer for iskrem, saftis, praliner, isbiter eller til mat. Kan brukes mellom -60°C og +230°C

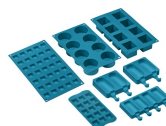

### STONE

Rektangulær idlfast stein, ideell til steking av pizza, gir samme resultat som typiske vedfyrede bakeovner. Kan også brukes til å bake brød, focaccia og andre oppskrifter som pai, terte eller kjeks Mål: L42 x H1,8 x D37,5 cm.



### TPKCPF9

Teppanyaki grill plate, suitable for Portofino cookers

































### WOKGHU

Cast-Iron WOK Support



## Symbols glossary

-  A: Product drying performance, measured from A+++ to D / G depending on the product family
-  Stabilet installasjon: Stabilet installasjon
-  Tidsstyrt tining: Manuell tinefunksjon. Når den innstilte tiden løper ut vil funksjonen stanse.
-  Ever Clean Enamel: Ever Clean emaljen påføres elektrostatisk, fra hjørne til hjørne og kant til kant, for å unngå sprekkekanaler over tid. Det er en spesielt pyrolytisk emalje, med høy motstand mot syrer i tillegg til å ha en behagelig glans, som muliggjør bedre rengjøring av ovnsveggene takket være sin lavere porøsitet. Den bakes ved 850 °C og polymeriseres ved en vitenskapelig fastsatt hastighet for å sikre en jevn dybde og styrke. Ever Clean emalje gir et elastelig sluttresultat både på innsiden av ovnen og på brettene, noe som gjør at flatene til ovnen er svært enkle å vedlikeholde over tid siden fett ikke fester seg ved steking
-  Statisk: Tradisjonell steking egnet for tilberedelse av en rett av gangen. Viften er ikke aktiv og varmen kommer fra undersiden og oversiden samtidig. Statisk steking er langsommere og mer delikat, ideell for godt stekte retter som er tørre også innvendig. Ideell for steking av alle typer steker, kjøtt med mye fett, brød, kaker med fyll.
-  Circulaire: Den perfekte funksjonen for å steke alle typer retter på en mer delikat måte. Varmen kommer fra baksiden av ovnen og fordeles hurtig og jevnt. Viften er aktiv. Den er også ideell for steking på flere nivåer uten å blande lukter og smaker.
-  Grill: Svært intens varme kommer kun ovenfra fra et dobbelt varmeelement. Viften er ikke aktiv. Gir ypperlige grill- og gratineringsresultater. Brukes ved endt steking for å gi et en jevn brukning av retten.
-  Viftegrill: Svært intens varme kommer kun ovenfra fra et dobbelt varmeelement. Viften er aktivert. Gir optimal grilling av de tykkeste kjøttstykkene. Ideell for store kjøttstykker.
-  Gryterister i støpejern, høy ytelse: For maksimal stabilitet og styrke.
-  Luftkjølesystem: For å garantere en sikker overflatetemperatur.
-  Trippel glassdør: Antall glassdører.
-  Vifteassistert med underelement: Blandingen av vifte og underelement gjør det mulig å avslutte steking av mat som allerede er ferdig utvendig men ikke innvendig. Dette systemet anbefales brukt for å avslutte steking av mat som allerede er velstekt utvendig, men ikke innvendig, og derfor trenger en moderat høyere varme. Ideell for alle typer mat.
-  Bunn: Varmen kommer kun fra undersiden av kammeret. Viften er ikke aktiv. Ideelt for søte og salte paier, fruktpaier og pizza. Utformet for å fullføre stekeprosessen og gjøre maten sprøere. Dette symbolet i en gassovn viser til gassbrenneren.
-  ECO: Lavt energiforbruk ved steking. Denne funksjonen er særlig egnet for steking på en halv hylle med lavt energiforbruk. Den er anbefalt for alle typer mat bortsett fra de som kan generere store mengder fuktighet (for eksempel grønnsaker). For å oppnå maksimal energibesparelse og redusere tidsbruken, anbefales det å legge maten i ovnen uten å forhåndsvarme stekekammeret
-  Halv grill: For hurtig steking og brunng av mat. Beste resultater oppnås ved å bruke øvre hylle for små retter og den nedre hyllen for større sådanne, som koteletter eller pølser For halv grill vil varmen genereres i midten av elementet, slik at den er ideell for små mengder.
-  Lampe

-  **Turbo:** Varmen kommer fra tre retninger: Ovenfra, nedenfra og fra baksiden av ovnen. Viften er aktiv. Gir hurtigere matlaging, selv på flere nivåer uten blanding av aromaer. Ideell for store matvolum eller mat som krever intens steking.
-  **Innerdørglasset kan fjernes med noen få enkle rengjøringsinngrep.**
-  **Automatisk åpning:** Noen modeller har automatisk døråpning når syklusen er ferdig, noe som er en perfekt løsning for håndtaksfrie kjøkken, da ingen håndtak trengs. Av sikkerhetsårsaker vil døren låses automatisk når maskinen er i bruk, slik at den ikke kan åpnes ved et uhell.
-  **Ovnkammeret har 5 forskjellige stekenivåer.**
-  **Elektronisk kontroll:** Gjør det mulig å kontrollere temperaturen i ovnen med en presisjon på 2-3 °C. Dette gjør det mulig å steke mat som er svært følsom for temperaturendringer, slik som kaker, soufflé, puddinger.
-  **Vapor Clean:** En enkel rengjøringsfunksjon som bruker damp til å løse opp avleiringer i ovnkammeret.
-  **Kapasiteten angir mengden anvendbar plass i ovnen oppgitt i liter.**
-  **Bryterknottkontroll**
-  **Helglassinnerdører:** Helglassinnerdører: En enkel flat overflate som er enkel å holde ren.
-  **Sidelys:** To motstående sidelys øker sikten på innsiden av ovnen.
-  **Ovnkammeret har 4 forskjellige stekenivåer.**
-  **Teleskopskinner:** Gjør det mulig å dra ut retter og sjekke disse uten å fjerne dem fullstendig fra ovnen.
-  **Ultra Rapid brennere:** Kraftige Ultra Rapid hurtigbrennere på opptil 5kw effekt.
-  **Kapasiteten angir mengden anvendbar plass i ovnen oppgitt i liter.**
-  ...



---

## Benefit (TT)

---

### Gassplatetopp

Gass gir permanent kontroll over varmekilden og temperaturendringen er umiddelbar

Utstyrt med et termoelement, en sikkerhetsfunksjon som avbryter gasstilførselen hvis flammen slukker.

### Damprens

Ved å tilsette vann i fordypningen i bunnen av hulrommet, vil det genereres damp som mykner opp rester og forenkler fjerning

Ved å tilsette vann i fordypningen i bunnen av hulrommet, vil det genereres damp som mykner opp rester og forenkler fjerning.

### Touch-kontroll

Enkel og intuitiv tidsurinnstilling med en enkel berøring

### Oppbevaringsrom

Mer plass takket være det nedre rommet, ideell for oppbevaring av tilbehør eller kjøkkenutstyr

### Ekte konveksjon

De beste stekeytelene garantert av ventilert sirkulær luftstrøm

Flere vifter og varmelementer garanterer den perfekte aerodynamiske varmflyten, noe som muliggjør homogen og raskere matlaging inne i ovnsrommet.

### Flernivåsteking

Flere stekenivåer gir maksimal brukerfleksibilitet

### Halogenbelysning på flere nivåer

Innvendig halogenbelysning på ulike nivåer garanterer utmerket synlighet

### Avtakbart glass innvendig

Innvendige dørglass kan enkelt tas av for fullstendig rengjøring

### Tangentialkjøling

Nytt kjølesystem med tangentialvifte og luftstrøm fra dør til veggplate

### Elektronisk kontroll

Elektronisk kontroll for betimelig temperaturstyring og jevn varme

### Teleskopskinner

Brettene er enkle å ta ut og sikre å sette inn, takket være teleskopskinnene

### **Isotermisk ovnsrom**

Den beste stekeytelsen med høyeste energieffektivitet

### **Luftsteker (ekstra luftstekertilbehør)**

Lettere og mer smakfull mat takket være luftstekekurv (ekstra tilbehør)

### **Kald dør**

I alle funksjoner er den eksterne glassdøren kald for å unngå risiko for forbrenninger

### **Pizza-stein (ekstra tilbehør)**

Hvis man baker med idlfast stein for å lage myk og sprø pizza og gjærprodukter (STEIN ekstra tilbehør)

### **BBQ (ekstra tilbehør)**

Grilling direkte i ovnen med en tosidig grillrist (BBQ ekstra tilbehør)

### **Justerbar høyde**

Platetopp er flukt med arbeidssonen takket være justerbare føtter

### **Enkel turbin**

Ovnen har en vifte utstyrt med to sirkulære varmeelementer som muliggjør tilberedning med roterende varme