

CPF9GPYW

| | |
|-------------------------------|--------------------|
| Lieden koko | 90x60 cm |
| Uunien lukumäärä | 1 |
| Uunin lämmönlähde | Sähköinen |
| Keittotason tyyppi | Kaasu |
| Pääuunin tyyppi | Kiertoilmauuni |
| Pääuunin puhdistusjärjestelmä | Pyrolyysipuhdistus |
| EAN-koodi | 8017709229375 |
| Energialuokka | A+ |



Estetiikka



| | | | |
|-------------------------------|---------------------------|---------------------|-------------------|
| Estetiikka | Portofino | Säätimien väri | Ruostumaton teräs |
| Design | Flush fit | Säätimien lukumäärä | 8 |
| Väri | Keltainen | Väripainatus | Musta |
| Ohjauspaneelin pintakäsittely | Metalliemalointi | Näytön tyyppi | TFT |
| Logo | Ruostumaton teräs | Ovi | Mukana paneeli |
| Logon sijainti | Uunin alapuolinen paneeli | Lasin tyyppi | Harmaa |
| Seisova | Kyllä | Kahva | Smeg Portofino |
| Tason väri | Ruostumaton teräs | Kahvan väri | Väri |
| Keittoastiatuen tyyppi | Valurauta | Säilytystila | Paina-vedä |
| Säätimien tyyppi | Säätimet | Jalat | Musta |
| Säätimet | Smeg Portofino | Jalusta | Musta |

Ohjelmat/toiminnot

| | |
|----------------------------|----|
| Keitto-ohjelmien lukumäärä | 10 |
|----------------------------|----|

Perintieset paistotoiminnot



Staattinen



Puhallinvusteinen



Puhallin



Turbo (pyöreä lämpöelementti +
alalämpö + ylälämpö + puhallin)



Eco



Pieni grilli



Suuri grilli



Grilli tuulettimella (suuri)



Runko



Tuuletin

Muut toiminnot



Ajastettu sulatus



Sulatus painon perusteella



Kohotus



Pyhäasetus

Puhdistustoiminnot



Pyrolyysipuhdistus



Pyrolyyttinen eco

Automaattiset ohjelmat

20

Keittotason tekniset ominaisuudet

UR

Keittoalueita yhteensä 6

Edessä vasemmalla - Kaasu - 2URP (kaksois) - 4.20 kW

Takana vasemmalla - Kaasu - AUX - 1.00 kW

Edessä keskellä - Kaasu - AUX - 1.00 kW

Takana keskellä - Kaasu - SRD - 1.80 kW

Edessä oikealla - Kaasu - SRD - 1.80 kW

Takana oikealla - Kaasu - RP - 3.00 kW

Polttimet

Tavallinen

Kaasun turvasuuttimet

Kyllä

Automaattinen
elektroninen sytytys

Kyllä

Polttimien suojukset

Mattamusta emalointi

Pääuunin tekniset ominaisuudet



Valojen lukumäärä

2

Luukun lasien määrä

4

| | | | |
|----------------------------------|---------------------|--|-----------------|
| Tuulettimen numero | 3 | Lämpöä heijastavien luukun lasien määrä | 3 |
| Nettotilavuus, 1. uuni | 115 l | Turvatermostaatti | Kyllä |
| Bruttotilavuus, ensimmäinen uuni | 129 l | Vastukset sammutetaan, kun luukku avataan | Kyllä |
| Uunin sisämateriaali | Ever Clean -emali | Jäähdytysjärjestelmä | Tangentiaalinen |
| Hyllyjen määrä | 5 | Luukku lukitaan pyrolyysipuhdistuksen ajaksi | Kyllä |
| Hyllyjen tyyppi | Metallitelineet | Uunin nettosisämitat (k x l x s) | 371x724x418 mm |
| Valojen tyyppi | Halogeeni | Lämpötilansäätö | Elektroninen |
| Valoteho | 40 W | Alavastuksen teho | 1700 W |
| Aika-asetus | Aloitus ja pysäytys | Ylävastuksen teho | 1200 W |
| Valaistus luukun ollessa auki | Kyllä | Grillivastus | 1700 W |
| Oven avaaminen | Luukku alhaalla | Suuren grillin teho | 2900 W |
| Irrotettava luukku | Kyllä | Kiertoilmavastuksen teho | 2 x 1850 W |
| Sisäluukku kokolasia | Kyllä | Grillin tyyppi | Sähkö |
| Irrotettava sisäluukku | Kyllä | Soft close järjestelmä | Kyllä |

Vaihtoehdot, Uuni

| | | | |
|------------------------------------|-------|--------------------|--------|
| Ajastin | Kyllä | Vähimmäislämpötila | 50 °C |
| Äänimerkki kypsennyksen päättyessä | Kyllä | Enimmäislämpötila | 260 °C |

Pääuunin varusteet



| | | | |
|-------------------------------|---|--|---|
| Ritilä, taka- ja sivupysäytys | 1 | Uuniritilä | 1 |
| 20 mm syvä uunipelti | 1 | Teleskooppikiskopari, osittain ulosvedettävä | 1 |
| 40mm syvä uunipelti | 1 | | |

Sähköliitântä

| | | | |
|------------------------------|------------------|---------------|-----------------------------|
| Sähköliitântä | 4000 W | Kokeilujohto | Kyllä |
| Virta | 18 A | Johdon tyyppi | Kyllä, kaksi- ja kolmivaihe |
| Jännite | 220-240 V | Taajuus | 50/60 Hz |
| Jännite 2 (V) | 380-415 V | Pääte | 5 napaa |
| Asennetun sähköjohdon tyyppi | Kyllä, yksivaihe | | |

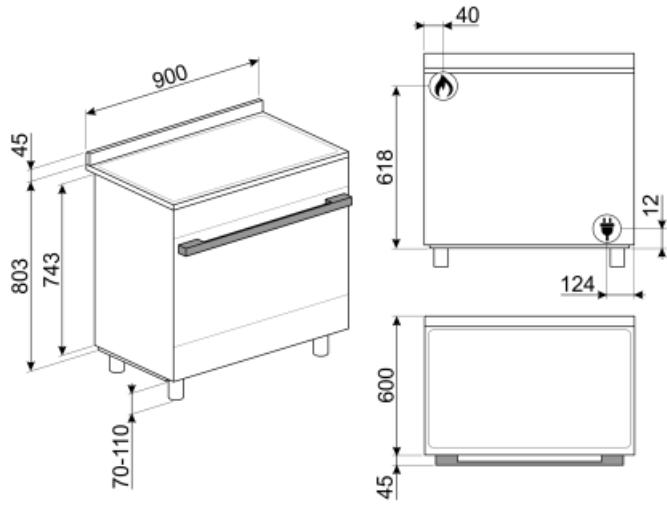

Not included accessories

AIRFRY9

Ilmafriteerausteline AIRFRY .
Ihanteellinen perinteiseen uunissa
friteeraukseen, mutta vähemmällä
kalori- ja rasvamäärällä. Sen ansiosta
voit paistaa nopeasti ja helposti
esimerkiksi ranskalaisia perunoita,
friteerattuja kasviksia ja kalaa, ja
täydellinen ruskistus ja rapeus säilyvät.



KITH95CPF9

Korkeuden lisäyssarja (950 mm),
soveltuu Portofino-liesille



GTP

**Osittain ulosvedettävät
teleskooppikiskot (1 taso)** Ulosveto<:
300 mm Materiaali: Kiillotettu
ruostumaton teräs AISI 430



TPKCPF9

Teppanyaki grill plate, suitable for
Portofino cookers



KIT600CPF9P

Peittolista tason takapuolelle, soveltuu
90 cm:n Portofino-liesille, joissa pyrouuni



BBQ9



PALPZ

Pizzalapio, jossa taitettava kahva
leveys: 315 mm pituus: 325 mm



BGCPF9

Valurautainen grillialusta, soveltuu
vapaasti seisoville Portofino-liesille

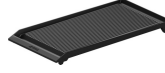

SFLK1

Lapsilukko



PRTX

Tulenkestävä pizzakivi, jossa kahvat.
S=35 cm Ei sovellu mikroaaltouuneille.
Soveltuu kaasu-uuneille, asetetaan
ritilälle.



PPR9

Pizzakivi ilman kahvoja
Neliönmuotoinen kivi: P64xK2,3xS37,5
cm Soveltuu myös kaasu-uuneille,
asetetaan ritilälle.



KITPBX

Korkeuden vähennysjalat (850 mm)



KITPD

Korkeuden lisäyksen mustat jalat (950
mm) liesille



GTT

**Kokonaan ulosvedettävät
teleskooppikiskot (1 taso)** Ulosveto:
433 mm Materiaali: Kiillotettu
ruostumaton teräs AISI 430









































SMOLD

7 silikonimuotin sarja: jäätelöille, mehupuikoille, konvehdeille, jääkuutioille tai ruoka-annoksille. Käytettävissä -60°C – +230°C

Symbols glossary (TT)

- | | |
|---|--|
|  <p>Triple Fan Technology: Uuni on varustettu eksklusiivisella kolmen tuulettimen järjestelmällä, joka yhdessä moottorien kasvaneen tehon kanssa mahdollistaa erinomaiset kypsennystulokset. Kaksi suurta sivutuuletinta jakaa ilman uunin ulkoreunalle, ja pienempi keskituuletin lisää tuuletusta luomalla pystysuoran lämpöpyörteen. Tämän ansiosta uunin sisäosan lämpötila on tasainen, jolloin ruokaa voidaan kypsentää tasaisesti kaikilla viidellä tasolla, aivan kuten ammattilaistason keittiöissä.</p> |  <p>Raskaan käytön valurautaiset keittoritilät: maksimaalista vakautta ja lujuutta varten.</p> |
|  <p>A+: Energiatehokkuusluokka A+ auttaa säästämään jopa 10 % energiaa luokkaan A verrattuna. Taatusti maksimaalinen suorituskyky minimaalisella kulutuksella.</p> |  <p>Asennus torniin: Asennus torniin</p> |
|  <p>Nappien ohjaus</p> |  <p>Ilmajäähdytysjärjestelmä: pinnan turvallisten lämpötilojen takaamiseksi.</p> |
|  <p>Aikaperusteinen sulatus: Manuaalinen sulatustoiminto. Toiminto lakkaa asetetun keston päätyttyä.</p> |  <p>Painoperusteinen sulatus: Automaattinen sulatustoiminto. Sulatettavan ruoan tyyppi valitaan saatavilla olevista kategorioista (LIHA - KALA - LEIPÄ - JÄLKIRUOAT). Kun ruoan paino on lisätty, uuni määrittelee automaattisesti kunnolliseen sulatukseen tarvittavan ajan.</p> |
|  <p>...</p> |  <p>Nelinkertaiset lasitetut: Lasiovien lukumäärä.</p> |
|  <p>Ever Clean -emali: Ever Clean -emali laitetaan sähköstaattisesti kulmasta kulmaan ja reunasta reunaan, ja sillä estetään halkeamat tai säröt ajan kuluessa. Se on erityinen pyrolyyttimen emali, joka kestää happoja. Lisäksi se on miellyttävän kirkas ja edesauttaa uunin seinämien puhtautta vähäisen huokoisuutensa ansiosta. Se paistetaan yli 850 °C:ssa ja polymerisoidaan hitaasti tieteellisesti määritetyllä nopeudella tasaisen syvyyden ja lujuuden takaamiseksi. Ever Clean -emali luo virheettömän pinnoitteen sekä uunin sisäpuolelle että pelteihin ja tekee uunin pintojen kunnossapidosta erittäin helppoa ajan kuluessa, sillä se vähentää kypsennyksen aikana syntyvän rasvan tarttumista</p> |  <p>Puhallinavusteinen alusta: puhaltimen ja alavastuksen yhdistelmä yksinään mahdollistaa pinnalta paistuneiden mutta sisältä raakojen ruokien kypsyttämisen nopeammin. Tätä järjestelmää suositellaan sellaisten ruokien kypsennyksen viimeistelyyn, jotka ovat valmiiksi kypsiä pinnalta, mutta eivät kuitenkaan sisältä, jolloin ne edellyttävät hieman korkeampaa lämpöä. Ihanteellinen kaikentyyppisille ruoille.</p> |
|  <p>Puhallinavusteinen: Voimakas ja tasainen perinteinen kypsennys, soveltuu monimutkaisillekin resepteille. Puhallin on aktiivinen, ja lämpö tulee samanaikaisesti alhaalta ja ylhäältä. Tuuletettu kypsennys takaa nopeamman ja tasaisemman tuloksen, jolloin ruoan tuoksut tulevat ulos ja kosteus jää sisälle. Ihanteellinen uunipastan, keksien, paistien ja hedelmätorttujen paistoon.</p> |  <p>Staattinen: Perinteinen kypsennys, joka soveltuu yhden ruokalajin valmistukseen kerrallaan. Puhallin ei ole päällä, ja lämpö tulee samanaikaisesti alhaalta ja ylhäältä. Staattinen kypsennys on hitaampaa ja herkempää, ja se soveltuu ihantellisesti, kun ruoan halutaan olevan kypsää ja kuivaa myös sisäpuolelta. Ihanteellinen kaiken tyyppisten paistien, rasvaisten lihojen, leivän ja täytettyjen kakkujen valmistukseen.</p> |

-  Alusta: lämpöä tulee vain tilan alaosasta. Puhallin ei ole päällä. Ihanteellinen makeille ja suolaisille piirakoille, hedelmätortuille ja pizzoille. Suunniteltu täydentämään ja kypsennys ja tekemään ruoasta rapeampaa Tämä kaasu-uunien symboli osoittaa kaasupoltinta.
-  ECO: alhaisen energiankulutuksen ruoanlaittotoiminto, joka soveltuu erityisesti kypsennykseen yksittäisellä tasolla ja alhaisella energiankulutuksella. Suositellaan kaikenlaiselle ruoalle, poikkeuksena ruoat, jotka voivat saada aikaan paljon kosteutta (esimerkiksi kasvikset). Maksimaalisen energiansäästön ja ajan vähentämisen aikaansaamiseksi suosituksena on laittaa ruoka uuniin ilman, että kypsennystilaa esilämmitettäisiin.
-  Puoligrilli: Ruoan nopeaa kypsennystä ja ruskistusta varten. Parhaat tulokset voidaan saavuttaa käyttämällä ylähylyä pienille ruoille ja alahylyä suurille ruoille, kuten kyljyksille tai makkaroille. Puoligrilli saa aikaan lämpöä vain osan keskellä, joten se soveltuu ihanteellisesti pienille määrille.
-  Turbo: lämpö tulee 3 suunnasta: uunin ylä- ja alapuolelta ja takaa. Puhallin on päällä. Se mahdollistaa nopean kypsennyksen jopa eri tasoilla ilman, että aromit sekoittuvat. Ihanteellinen suurille ruokamäärille, jotka edellyttävät voimakasta kypsennystä.
-  Täyslasinen sisäluukku: Täyslasinen sisäluukku, yksittäinen sileä pinta, joka on helppo pitää puhtaana.
-  Sivuvälöt: Kaksi vastakkaista sivuvälöä lisäävät näkyvyyttä uunin sisällä.
-  PYROLYYSI - AUTOMAATTINEN PUHDISTUSTOIMINTO: uuni lämpenee noin 500 °C:seen ja polttaa rasvan ja ruokajäämät hienojakoiseksi tuhaksi, joka voidaan helposti pyyhkiä pois kostealla liinalla. Kyseisessä korkeassa lämpötilassa ovi lukittuu automaattisesti turvallisuuden vuoksi, ja oven lämpötila pysyy hallittuna siten, että sitä on turvallista koskettaa. Käyttäjän säädettävissä oleva toiminto perustuu uunin likaisuudelle.
-  Kiertoilma: täydellinen toiminto kaikenlaisten ruokien kypsentämiseen varoen. Lämpö tulee uunin takaosasta, ja se jaetaan nopeasti ja tasaisesti. Puhallin on päällä. Se on lisäksi ihanteellinen monilla eri tasoilla kypsentämistä varten ilman, että hajut ja maut sekoittuvat.
-  Grilli: Erittäin voimakas lämpö, joka tulee ainoastaan ylhäältä kaksoislämmitysvastuksesta. Puhallin ei ole päällä. Tarjoaa erinomaiset grillaus- ja gratinointitulokset. Kypsennyksen lopussa käytettynä tarjoaa yhtenäisen ruskistuksen ruoille.
-  Puhallin ja grilli: Erittäin voimakas lämpö, joka tulee ainoastaan ylhäältä kaksoislämmitysvastuksesta. Puhallin on päällä. Mahdollistaa paksuimpien lihojen optimaalisen grillauksen. Ihanteellinen suurille lihapaloille.
-  Kaasu-uunit tarjoavat välitöntä lämmön säätelyä, lyhyempiä kypsennysaikoja ja tilaisuuden paistaa paljon alhaisimmissa lämpötiloissa sähköuuneihin verrattuna.
-  Sisäluukun lasi: voidaan poistaa muutamalla helpolla liikkeellä puhdistusta varten.
-  Automaattinen avaus: joissakin malleissa on ovi, joka avautuu automaattisesti jakson päätyttyä, mikä on täydellinen ratkaisu kahvattomissa keittiöyksiköissä, sillä kahvaa ei tarvita. Turvallisuussyistä ovi lukittuu automaattisesti, kun konetta ei käytetä. Näin sen vahingossa avautuminen voidaan välttää.
-  Pyrolyysi: Pyrolyyttinen Eco-puhdistustoiminto voidaan valita, kun uuniin ei ole kertynyt paljoo likaa. Tämän toiminnon enimmäiskesto on 1,5 tuntia.

-
- | | |
|---|--|
|  <p>40 °C:n ilma tarjoaa täydellisen ympäristön hiivataikinoiden nostatukseen. Riittää, että valitset toiminnon ja asetat taikinan sisälle määrätyn ajaksi.</p> |  <p>SAPATTI: tämän toiminnon avulla voit valmistaa ruokaa ottaen huomioon juutalaisten lepopäiväsäännöt.</p> |
|  <p>Uunissa on 5 eri kypsennystasoa.</p> |  <p>Soft close: kaikki mallit on varustettu edistyneellä oven sulkemisen pehmennystoiminnolla, jonka ansiosta laite sulkeutuu pehmeästi ja hiljaisesti.</p> |
|  <p>Teleskooppikiskot: voit laittaa ruoan sisälle ja tarkistaa sen ilman, että sinun pitäisi ottaa se kokonaan pois uunista.</p> |  <p>Elektroninen ohjaus: Jotta uunin sisäinen lämpötila pysyisi välillä 2–3 °C. Näin voidaan kypsentää ruokaa, joka on erittäin herkkää lämpötilan vaihteluille, kuten kakut, kohokkaat ja vanukkaat.</p> |
|  <p>Huippunopeat polttimet: Tehokkaat huippunopeat polttimet tarjoavat jopa 5 kw tehoa.</p> |  <p>Tilavuus kertoo, minkä verran uunissa on käytettävänä tilaa litroissa.</p> |

Benefit (TT)

True-konvektio

Paras kypsennystulos tuuletetulla pyöreällä virtauksella

Monet tuulettimet ja lämmityselementit takaavat täydellisen aerodynaamisen lämmönvirtauksen mahdollistaen tasaisen ja nopeamman kypsennyksen uunitilassa.

Kaasukeittotaso

Kaasu mahdollistaa lämmönlähteen jatkuvan hallinnan, ja lämpötilan muutos tapahtuu välittömästi

Lämpöparilla varustettu kaasunsyöttö katkaistaan liekin sammuttua lisäturvallisuutta varten.

Isotermien uunitila

Paras kypsennystulos korkeimmalla energiatehokkuudella

Kolme turbiinia

Uunissa on kolme tuuletinta, ja kaksi kiertolämmityselementtiä, mikä mahdollistaa kypsennyksen kiertolämmöllä

Tangentiaalinen jäähdytys

Uusi jäähdytysjärjestelmä, jossa on tangentiaalinen tuuletin ja ilmavirtaus luukulta välitilaan

Soft close

Luukussa on erityisjärjestelmä hiljaiseen sulkemiseen

Pyrolyysi

Uunin helppo puhdistus erityisen pyrolyysitoiminnon ansiosta

LCD-näyttö

Helppo ja intuitiivinen käyttäjäkokemus ja kypsennys pelkällä kosketuksella

Monitasoinen halogeenivalo

Sisäinen halogeenivalaistus eri tasoilla tarjoaa erinomaista näkyvyyttä

Elektroninen ohjaus

Elektroninen ohjaus ajoissa tapahtuvaan lämpötilan hallintaan ja lämmön tasaisuuteen

Teleskooppikiskot

Peltien helppo irrotus ja turvallinen laitto uuniin teleskooppikiskojen ansiosta

Säädettävä korkeus

Liesi on asetettu työtasoon työalueelle säädettävien jalkojen ansiosta

Pyhätila

Mahdollisuus kypsentää ruokaa juutalaisten pyhäpäivän sääntöjen mukaan Pyhätilan ansiosta.

Irrotettava sisälasi

Sisäiset luukun lasit on helppo irrottaa kattavaa puhdistusta varten

Monitasokypsennys

Lukuisia kypsennystasoja maksimaalisen käytön joustavuuden takaamiseksi

Kylmä luukku

Ulkoisen luukun lasi on kylmä kaikkien toimintojen aikana, mikä estää palovammat

AirFry (AIRFRY valinnainen lisävaruste)

Kevyempi ja maistuvampi ruoka ilmafriteerauskorin ansiosta (valinnainen lisävaruste)

BBQ (valinnainen lisävaruste)

Barbeque-paisto suoraan uunissa kaksipuolisella grillillä (BBQ valinnainen lisävaruste)

Pizzakivi (valinnainen lisävaruste)

Leipominen paistokiven kanssa pehmeää ja rapeaa pizza- ja hiivatuotteita varten (KIVI valinnainen lisävaruste)

Työnnettävä ja vedettävä säilytystila

Enemmän tilaa alemman työnnettävän ja vedettävän osaston ansiosta, ihanteellinen lisävarusteiden tai ruoanlaittovälineiden säilytykseen