

CPRT615NR

Produktfamilie	Schublade
Produkthöhe	14 cm
Produkttyp	Wärmeschublade



Ästhetik

Ästhetik	Dolce Stil Novo	Glasart	Eclipse-Schwarzglas
Farbe	Schwarz	Verblendung der Schubladenfront	1 horizontales Profil
Oberfläche	Schwarz-Hochglanz	Markenlogo	Siebdruck
Verzierung der Komponenten	Kupfer	Position des Markenlogos	Intern
Material	Glas		

Bedienelemente

Display	Ja	Temperatursteuerung	Elektronisch
Bedienungsart	Digi Touch		

Programme / Funktionen

Auftauen	Ja
Hefestufe	Ja
Auftauen	Ja
Sabbath Mode	Ja
Tassenwärmer	Ja
Warmhalten	Ja
Tellerwärmer	Ja
Aufbereiten	Ja
Zeitschaltuhr/Timer	Ja
Zeitschaltuhr/Timer	Ja

Technische Eigenschaften

Schubladenöffnung	Push-Pull-Öffnung (grifflos)	Nutzbares Schubladenvolumen	21 l
Schublade auf Teleskop-Vollauszug	Metall	Beheizungsart	Ventiliert
Max. Tragkraft der Schublade	15 kg	Serienzubehör	Antirutschmatte aus Silikon
Max. Tragkraft des Gehäuses	85 kg		

Elektrischer Anschluss

Netzstecker	(F;E) Schuko	Spannung	220-240 V
Elektrischer Gesamtanschlusswert	500 W	Frequenz	50-60 Hz
Absicherung	2 A		

Logistik-Informationen

Produktbreite	597 mm	Produktgröße	597 mm x 538 mm x 135 mm
Produkttiefe	538 mm	Produktgröße	597 mm x 538 mm x 135 mm
		Produktgröße	597 mm x 538 mm x 135 mm

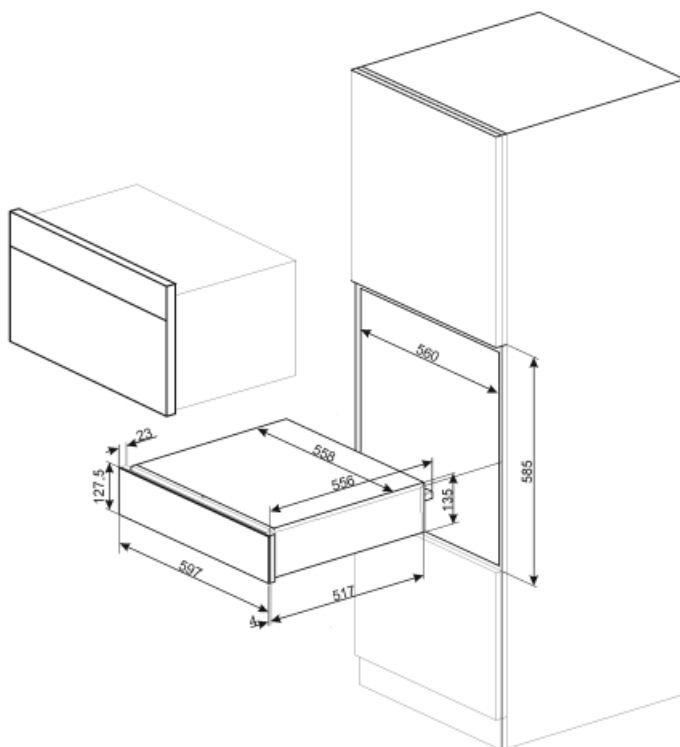

Sonderzubehör

KITCABLE90UK

Netzkabel mit IEC-Stecksystem und UK-Netzstecker

Benefit (TT)

Steel base

Presence of non-slip silicone mat; removable and useful for placing dishes without them slipping, to avoid soiling the base of the drawer and to prevent scratches.

Push-Pull-Türöffnung

Mit einem einfachen Druck öffnet sich die Schublade und schließt sich durch Zurückschieben wieder.

Verfügbare Funktionen und Programme

Funktionen: Warmhalten, Niedertemperaturgaren, Aufwärmen, Auftauen, Geschirrwärmer, Teiggehen, Tassenwärmer, Sabbath-Modus. Weitere mögliche Funktionen: Joghurtzubereitung und Trocknen gemäß Bedienungsanleitung.

LED display

White LED display; Temperature can be adjusted by 5°, from 30° to 85°.

Timer und Verzögerungstimer

Sabbath Mode

Function that allows food to be cooked in accordance with the provisions of the Jewish religious holiday of rest.